

S. BULATOV, A. MUXTOROV

Ganchkorlik san'ati

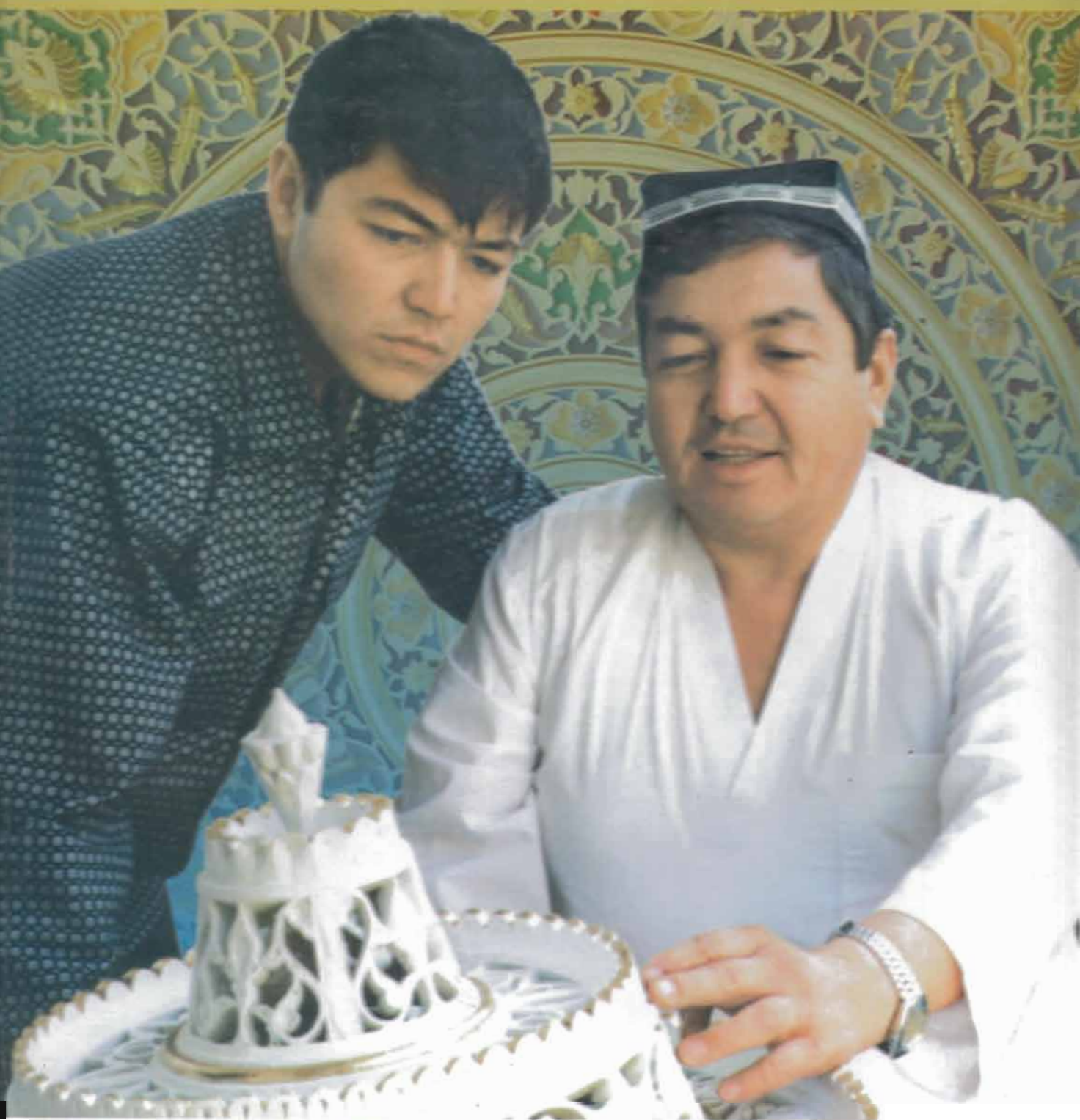

O'ZBEKISTON RESPUBLIKASI OLIV VA O'RTA MAXSUS TA'LIM VAZIRLIGI

**SAIDAHBOR BULATOV
ASROL MUXTOROV**

GANCHKORLIK SAN'ATI

*O'zbekiston Respublikasi
Oliy va o'rta maxsus ta'lim vazirligi tomonidan
oliy o'quv yurtlari uchun darslik sifatida
tavsiya etilgan*

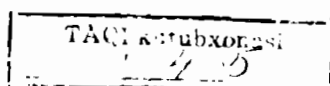

**«Musiqa» nashriyoti
Toshkent
2006**

85.126
B 94

Mas'ul muharrir:

T.QO'ZIYEV, O'zbekiston Badiiy Akademiyasining raisi, professor.

Taqrizchilar:

A.HAKIMOV, O'zbekiston Badiiy Akademiyasi akademigi, san'atshunoslik fanlari doktori.

B.BOYMATOB, pedagogika fanlari nomzodi, dotsent.

Bulatov, Saidahbor; Muxtorov Asrol.

Ganchkorlik san'ati: Oliy o'quv yurtlari uchun darslik / S.Bulatov, A.Muxtorov. — T.: Musiqa, 2006, 124 b.

BBK 85.126 y 76

Darslikda ganchkorlik san'ati tarixi, usta va shogird odobi, ganch o'ymakorligida qo'llaniladigan asbob-uskunalar va ulardan foydalanish, naqsh, uning turlari, naqsh elementlarini chizish, o'ymakorlikda ishlatiladigan ashyolar, pardoz turlari, oddiy va kompozitsion naqsh o'yish va pardozlash sirlari o'rgatiladi. Har bir mavzuga oid suratlar, chizmalar, savollar, amaliy mashqlar keltirilgan.

Mazkur darslik pedagogika universitetlarining badiiy grafika fakulteti bakalavr yo'nalishidagi «Ganchkorlik» fani dasturi asosida yozilgan bo'lib, shu fakultet talabalariga mo'ljallangan.

№ 472-2006
Alisher Navoiy nomidagi O'zbekiston
Milliy kutubxonasi

Qat'iy buyurtma.

ISBN 978-9943-307-01-8

© O'zbekiston davlat konservatoriyasining
«Musiqa» nashriyoti, 2006

KIRISH

Qadimda odamlar o'z maskanlariga, devor-toshlarga ov jarayonlari, jang-jadallar, bazmlar, tantanali marosimlar suratini chizganlar. Jumladan, Afrosiyob, Varaxsha, Bolaliktepa va boshqa obidalar qoldiqlari shundan dalolat beradi. Islom dini yoyilgach, tirik mavjudodni aks ettirish taqiqlab qo'yildi. Shuning uchun ularning o'rniga o'simliksimon, geometrik naqshli bezaklar chizish an'anaga aylandi. Bu naqshlarga chuqur mazmun singdirilgan. Naqshlarda ramziylik ustuvor. Ota-bobolarimiz qadimiy obidalarni nafis naqshlar bilan bezar ekanlar, zavq olish bilan bir qatorda, ular orqali o'z orzu-umidlarini, muhabbatlarini, tilaklarini aks ettirganlar. Naqqosh ota-bobolarimiz inson ruhiyatini chuqur va har taraflama o'rganib, uylarni ajoyib naqsh-nigorlar bilan bezaganlar. Naqshlangan uyda kishilar xotirjam, ruhiy osoyishtalik og'ushida bo'lishi, uzoq umr ko'rishini donishmand bobolarimiz asrlar davomida, hayotiy tajriba asosida ilg'aganlar.

Kexsa ustalarimizning aytishicha, qadimda naqqoshlik san'ati shunchalik rivojlangan ekaniki, ular chizgan yoki bo'yagan naqshlari orqali birlari bilan unsiz gaplasha olar ekanlar. Naqsh san'ati tilini tushunish uchun naqshning har bir elementi va ranglarining ramziy alifbosini bilish kerak bo'lgan.

Alisher Navoiy, Abu Rayhon Beruniy, Abu Ali ibn Sino, Xorazmiy, Nizomiy Ganjaviy, Nosir Xusrav, Kamoliddin Behzod, Maoniy, Firdavsiy, Umar Xayyom, Bobur kabi jahonga mashhur olim, shoir va naqqoshlar binolarimizni tabiatning go'zal manzaralariga monand naqshlar bilan bezashga chaqirganlar, kishilarni go'zallikdan bahramand bo'lishga undaganlar.

Zero, muqaddas kitobimiz Qur'oni Karimda «Oллоh go'zal va u go'zallikni sevadi», deyiladi. Islomning estetik nuqtai nazarini — go'zallikka oshno bo'lmoqdir. Alloh go'zal ekan, u yaratgan odam ham, u bunyod qilgan olam ham, bandalarga hadya etgan noz-ne'matlari ham go'zaldir. Shunga muvofiq, Allohning ism-sifatlarini vafq etuvchi so'zlarimiz, uning qudratini tamsil etuvchi binolarimiz, me'moriy obidalarimiz, qo'yingki, bu olamda Tangri irodasi, ism-sifati bilan bog'liq nimaiki narsa bo'lsa, hammasi go'zal bo'lishi kerak. Go'zal

yozuvlar, g'azallar, naqshlar, me'moriy obidalar, tasviriy san'atning islamiy-tilimiy turlari eshitish va ko'rish a'zolari orqali ruhimizga quvonch olib keladi. Islom madaniyati ijod dasturida fikr va narsalarning shakl yaxlitligi ramziy-tilimiy mazmun qobig'iga o'ralgan. «Naqsh, chodraga o'ralgan ayolga o'xshaydi. Naqsh — haqqoniyatni qo'l bilan ushlab ko'rish emas, go'zallikning mohiyatini anglash, shu go'zallikni dilda tasdiqlash, chodra ortidagi holatga o'zni tayyorlash va unga kirib borish timsolidir»¹ O'tmish qadriyatlarini xalqning bebaho madaniy merosi. Ularda asrlar tajribasi jamlangan, bobolarimiz ijodiy mehnati mujassam. Mustaqillikka erishgan xalqimiz san'atshunoslarini madaniy meros xazinasiga munosib yodgorlik yoki yodnomalarni izlab topish, ularni chuqur o'rganib, mag'zini chaqish, yangi zamon madaniyati ravnaqiga xizmat etish kabi mas'uliyatli ishlar kutib turibdi.

O'zbekiston xalqining tarixi, qadriyatlarini, ilm-fan, madaniyat durdonalarini har tomonlama ilmiy o'rganish va tahlil etish g'oyat muhimdir. «Bugun bizning oldimizda shunday tarixiy imkoniyat paydo bo'ldiki, — degan edi Prezidentimiz I. A. Karimov, — biz bosib o'tgan yo'limizni tanqidiy baholab, milliy davlatchiligimiz negizlarini aniqlab, buyuk madaniyatimiz tomirlariga, qadimiy merosimiz tomirlariga qaytib, o'tmishdagi boy an'analarni yangi jamiyat qurilishiga tadbir etmoq'imiz kerak»² Respublikamiz hukumatining qator hujjatlari Vatanimizni har tomonlama, jahon andozalari asosida rivojlantirishga qaratilayotgani bejiz emas. Jumladan, yoshlarga ta'lim-tarbiya berishda madaniyatimiz, qadriyatlarimiz, milliy san'atimiz namunalaridan, ota-bobolarimiz tomonidan yaratilgan va jahonga mashhur ajoyib san'at namunalaridan keng foydalanishga katta ahamiyat berilmoqda. Shu ma'noda respublika hukumati tomonidan xalq ta'limi tizimini tubdan isloh qilish maqsadida 1997-yil «Ta'lim to'g'risida»gi Qonun va «Kadrlar tayyorlash milliy dasturi» qabul

¹ G'afur G'ulom. Ibtidodagi ahd. «Tafakkur» jurnali, 1994, № 1, 53–54-betlar.

² I. A. Karimov. O'zbekistonning siyosiy-ijtimoiy va iqtisodiy istiqbolining asosiy tamoyillari. T., «O'zbekiston», 1995, 9-bet.

qilindi. Unda «O'zbekiston Respublikasining ta'lim sohasidagi siyosati umuminsoniy qadriyatlar, xalqning tarixiy tajribasi, madaniyat va fan bobidagi ko'p asrlik an'analar, jamiyatning istiqboldagi rivojlanishini hisobga olgan holda yurgiziladi», deyilgan¹.

Milliy kadrlar tayyorlash sifatini yanada yaxshilash uchun pedagogika universitetlarida yangi standartlar va o'quv rejaları asosida dasturlar tuzildi. Dasturlar asosida darsliklar yozilmoqda. Mazkur darslik ham pedagogika universitetlarining badiiy grafika fakulteti bakalavr yo'nalishidagi «Ganchkorlik» fani dasturi asosida yozilgan. Darslik shu fakultetning talabalariga mo'ljallangan.

Darslikda ganchkorlik san'ati tarixi, usta va shogird odobi, ganch o'ymakorligida ishlatiladigan asbob-uskunalar va ulardan foydalanish, naqsh, uning turlari va ramziylik, naqsh elementlarini chizish, ganch o'ymakorligida ishlatiladigan materiallar va ularni ishlatish texnologiyasi, pardoz turlari, oddiy naqsh va namoyon kompozitsiyalari tuzish, o'yish va pardozlash o'rgatiladi. Har bir mavzuga oid suratlar, chizmalar, savollar, amaliy mashqlar va adabiyot ro'yxati berilgan.

Ganchkorlik juda qiziqarli, o'ziga xos, murakkab san'at. Uni egallash uchun materiallarni o'zlashtiribgina qolmay, balki olingan bilimni hayotga tadbiiq qilishni ham o'rganish zarur.

¹ Qarang: «Xalq ta'limi» jurnali, 1992 yil, 10–12-son, 1-bet.

GANCHKORLIK SAN'ATI TARIXI

Ganchkorlik qadimiy san'at turlaridan. U Sharq mamlakatlari, xususan, O'rta Osiyo, Eron, Turkiya, Arabiston, Afg'oniston va boshqa mamlakatlarda taraqqiy etgan. Ayniqsa, O'rta Osiyoda yaratilgan asarlar badiiyligi, kompozitsiyasi va ishlanish uslubi bilan farq qiladi. Ganch naqshlar O'zbekistondagi ko'pgina obidalariga ko'rkamlik, go'zallik baxsh etib turibdi. U Samarqand, Buxoro, Toshkent, Qo'qon, Marg'ilon, Xiva, Shahrisabz va boshqa shaharlardagi tarixiy obidalami qurish va bezatishda ishlatilgan.

Ganch o'ymakorligi san'ati asrlar davomida rivojlangan. Bu san'atning qadimgi, o'rta asrlardagi va XX asrdagi rivoji bir-biridan ancha farq qiladi. Qadimgi ganch o'ymakorligi hajmiy bo'lib, unda realistik tasvir ustunlik qiladi. Ularda, ko'pincha, odamlar, hayvonlar, qushlar tasvirlangan. Eramizning birinchi asrlaridayoq kishilar ganchning ajoyib xususiyatiga ega ekanligini bilib, qal'a, karvonsaroy va boshqa joylarni bezay boshlaganlar.

III asrda Tuproqqal'aning serhasham saroy mehmonxonalari o'yma ganch bilan bezatilgan. Varaxshadan VII–VIII asrlarga oid ganch o'ymakorligi namunalari topilgan. Ularda qushlar, hayvonlar, baliqlar, o'simliksimon va geometrik shakllar tasvirlangan.

X–XI asrlarda naqqoshlik, yog'och, tosh va ganch o'ymakorligi yanada rivojlandi. Murakkab abstrakt tasvirni aks ettiradigan naqshlar paydo bo'ldi. Ganch o'ymakorligi ishlari uyning ichki va nam tegmaydigan tashqi qismida ham qo'llanildi. Termiz maqbaralaridagi ganch o'ymakorlik san'atini o'sha davrning yuqori cho'qqisi desa bo'ladi. XII asrda muqarnaslar paydo bo'ldi va ko'pgina binolarda qo'llanila boshladi.

XIII asrda ganchkorlik san'ati yanada yuksaldi. Bunga Afrosiyobdan topilgan ajoyib ganch o'ymakorligi ishlari misol bo'la oladi.

XIV–XVIII asrlarda ham binolarning ichki qismlarini bezatishda ganchkorlik san'atidan foydalanilgan. Ganchkorlikning gullab-yashnagan davri XVIII asrning oxiri – XIX asrning boshlari bo'ldi. XIX–XX asrlarda buyuk ganch o'ymakorlaridan Abdurahim Hayotov, Usta Murod, Usta Fuzayl, Usta Hayot Nosir, Usta

hoji Hafiz, Usta Nasrulloboy, Usta Abduljalil, Usta Azim, Usta Omonullo, Usta Shamsiddin G'ofurov, Usta Ibrohim, Usta Savri, Usta Abdufattoh va boshqalar faoliyat ko'rsatdilar.

XX asr boshlaridagi ishlarda o'yma relyefli mayin uslub paydo bo'ldi. Rangli ganchlar, bo'yoqlar, naqsh va tasvirlar qo'llanila boshladi.

1913–1914-yillarda Buxoroda Sitorai Mohi Xosa qurildi. U ganch o'ymakorligi bilan bezatildi. Oq uy (mehmonxona)ni o'sha davrdagi ganch o'ymakorligining ajoyib namunasi desa bo'ladi. Bunda oyna ustida ganch o'ymakorligi bajarilgan. U o'zining nozikligi, jimjimadorligi bilan ajralib turadi. Mazkur saroyning bezak ishlarini Usta Shirin bajargan. U o'sha davrda eng ko'zga ko'ringan ganchkor ustalardan edi.

1918–1920-yillarda hunarmandlar komiteti va Toshkent o'lkashunoslik hunarmandlar tashkiloti o'quv-namunaviy ustaxonalari va hunarmandlik muzeyi tashkil etdi. O'zbek ustalari 1937-yilda Parijda «San'at va texnika – hozirgi kunda» degan ko'rgazmada ikkita «Gran pri», bitta oltin medal va ikkita kumush medal bilan mukofotlandilar.

1947-yil Toshkentda me'mor A.Muxamedshin boshchiligida Kurant binosi qurildi. Bu binoni bezashda Usta Shirin Murodov qatnashdi.

O'zbekiston me'morchiligiga katta xazina bo'lib qo'shilgan O'zbekiston Davlat opera va balet katta teatri 1947-yil akademik arxitektor Aleksey Shchusevning loyihasi va rahbarligi ostida qurib bitkazildi. Shchusev O'zbekiston viloyatlaridagi ganchkor ustalarni yig'ib, ular oldiga ikki muhim vazifa qo'ydi: avvalo, teatrning zallari har bir viloyatning o'ziga xos milliy uslubi asosida bezalishi, ikkinchidan, bezalgan xona teatrning arxitektura badiiy obraziga mos tashishi kerak edi. Teatrning Xiva, Termiz zallari qadimda ishlatiladigan ganchkorlik uslubida ishlandi. Buxoro, Toshkent, Farg'ona va Samarqand zallari esa zamonaviy xalq an'anasiga mos bo'lgan ganch o'ymakorligi bilan bezatildi.

1952-yil Toshkentdagi P.P.Benkov nomli badiiy bilim yurtida xalq amaliy san'ati bo'limi ochildi. Bu yerda Davlat mukofoti laureati Usta Shirin Murodov, Usta Toshpo'lat Arslonqulov, Mahmud Usmonov ganch o'ymakorligidan dars berdilar.

50-yillardan boshlab xalq amaliy san'ati turlari – naqqoshlik, ganchkorlik, yog'och o'ymakorligi kabilar turg'unlikka uchradi. «Tez va arzon quraylik, ortiqcha hashamlardan qochaylik» shioriga ko'r-ko'rona amal qilindi. Natijada ba'zi naqqosh ustalar va ularning shogirdlari hunarlarini tashlab, boshqa ishga o'tib

ketdilar. Lekin ustozlar tushkunlikka tushmadilar. Ular maktablarda, o'quvchilar saroylarida amaliy san'at turlari sirlarini yoshlarga o'rgatishni davom ettirdilar.

Farg'ona naqqoshlik maktabining ko'zga ko'ringan ustasi Saidahmad Mahmudov 1963-yil Qo'qondagi shahar o'quvchilar saroyida yosh

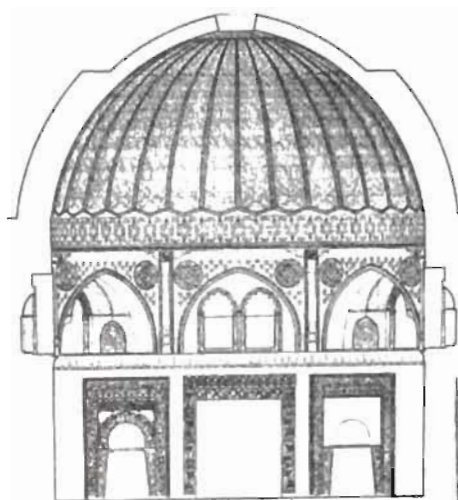

Afrosiyob. Gumbazli binoning ichki bezaklari.

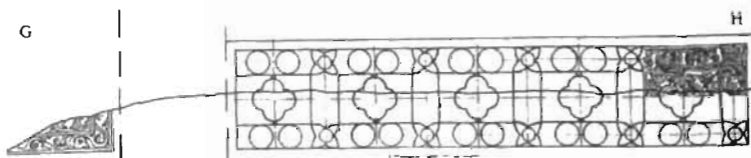
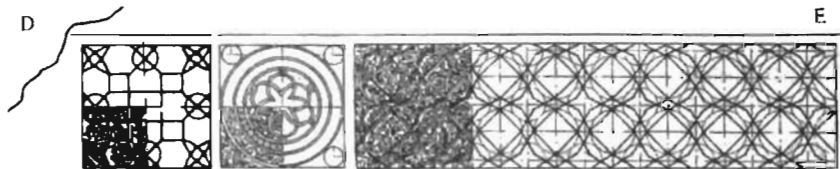
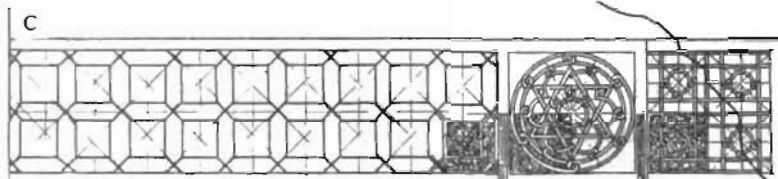
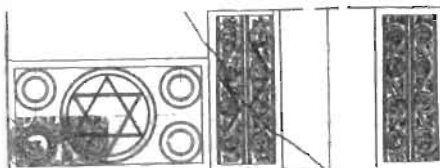
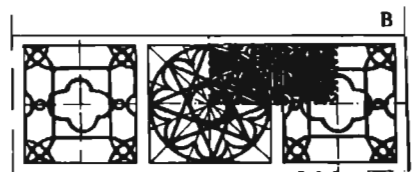
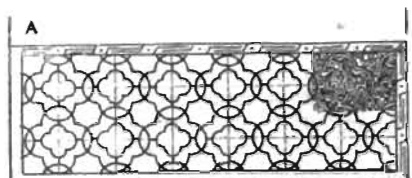

Somoniyar saroyidagi idora qismidagi bezaklar (IX asr. Rempel M.I. chizmasi).

naqqoshlar to'garagini ochdi. 1967-yildan so'ng binolarni milliy bezash rivoj topa boshladi. Ayniqsa, naqqoshlik rivojlanib boshlandi. Ustalarining shogirdlari ham shuhrat qozona boshladilar. Ganchkor Tohir Sharipov, naqqosh M.To'rayev ochgan to'garaklarda yuzlab yoshlar xalq amaliy san'ati sirlarini o'rgana boshladilar. To'garak a'zolarining ishlari Italiya, Yaponiya, Chexoslovakiya, Kubadagi ko'rgazmalarda namoyish etilib, ular oltin, kumush va bronza medallarga ega bo'ldilar.

O'quvchilar o'rtasida ko'rgazmalar, tanlovlar, olimpiadalar va boshqalar tashkil etildi. Ganch o'ymakorligi to'garagi a'zolarining ajoyib ishlari Amerika, Yaponiya, Kanada, Chexoslovakiya, Germaniya va ko'pgina davlatlarda namoyish etildi.

M.Usmonovning shogirdlari Mirziyod Karimov, Abdurahmon Sultonov, Mirvohid Usmonov, Anvar Po'latov, Mirmahmud Rahmonov, Habibiddin Murodov, Mo'min Sultonov, Faxriddin Hamdiyev, Ziyovuddin Yusupov, Rauf Ibodov, Umar Tohirov, Yusuf Odilovlarni bugungi kunda xalqimiz yaxshi biladi.

O'zbekiston ganch o'ymakorligi san'ati yuksak darajada rivojlanib qardosh xalqlar taraqqiyotiga ham katta ta'sir etmoqda.

1978-yilda O'zbekistonda «Usto» xalq san'ati birlashmasi tashkil etildi. Bu xalq amaliy san'atining rivojlanishi, ustalarining ijodiy mehnatini tashkil etish va tayyorlangan buyumlarni sotishda hamda ustalarining shogirdlar tayyorlashida muhim rol o'ynadi.

Respublikamizning mustaqillikka erishishi tufayli o'tmishda yaratilgan bebaho ma'naviy boyliklarni, madaniy merosni, ganchkorlik san'atini chuqur o'rganib, kelajak avlodga etkazish uchun keng imkoniyatlar yaratildi.

O'zbekistonda Badiiy akademiya, hunarmandchilik uyushmalari, litseylari va kollejlari, Kamoliddin Behzod nomidagi Milliy rassomchilik va dizayn institutining ochilishi, chet ellarda turli ko'rgazmalar tashkil etilishi amaliy san'atni va hunarmandchilikni rivojlantirishga katta turtki bo'ldi.

1994-yil 7-15-oktabrda Pokistonning Islomobod shahrida islom mamlakatlari hunarmandlarining birinchi xalqaro festivali bo'lib o'tdi. Bu festivalga O'zbekiston, Qozog'iston, Tatariston respublikalari hunarmandlari ishlari bilan qatnashdi. O'zbekiston hunarmandlari — Fatxilla Jumayev, Ortiq Fayzullayev,

Shokirjon Komilovlar konkurs g'oliblari deb topildilar.

Ulug' muhaddis Imom al-Buxoriy tavalludining 1225 yil munosabati bilan 1998-yil 24-oktabrda Samarqandda Imom Buxoriy maqbarasi majmuasi qayta tiklanib, bezatildi. Unda O'zbekistonning turli viloyatlaridan kelgan xalq amaliy san'ati ustalari o'z san'atlarini namoyish qildilar.

Ustalarimiz Respublika Oliy Majlisi, shahar hokimligi, Temuriylar muzeyi, masjid, madrasa va boshqa binolarni zamonaviy o'yma ganch bilan bezadilar.

O'zbekistonda o'ziga xos ganchkorlik maktablari mavjud. Shulardan biri Xorazm ganchkorlik maktabidir. Xorazm me'morchiligida geometrik naqshlarga keng o'rin berilgan bo'lib, ular boshqa viloyatlarga qaraganda o'ziga xosligi bilan ajralib turadi. Ayniqsa, o'simliksimon naqshlar spiral shaklida aylanmaligi, dinamikligi bilan farq qiladi. Islimiy naqshlar ko'pincha yaxlit-yaxlit turunj, madohil, qalampir, bodomga o'xshash tanob shakllarining takrorlanishidan hosil bo'ladi. Ba'zi hollarda turunj, madohil tanoblari o'miga yulduzsimon girihlar ham ishlatiladi. Islomiy naqshlarda novda juda ko'p ishlatilib, marg'ula, barg, uch barg, shukufat, oygul, no'xo'gul, kurtak va g'unchalar ko'p qo'llaniladi. Xiva ganchkorligidagi eng xarakterli tomonlardan biri — naqshlarning erkin va harakatchanligi, jo'shqinligidir. Bu maktab ustalari naqshlarni ko'p hollarda ko'k va yashil rang bilan bezaganlar. Ro'zimat Masharipov, Karimbergan Rahimov, Karimbergan Polvonov, Yusuf Xudoyberganov, Bekjon Yoqubov, Odamboy Bobojonov, Odamboy Yoqubov kabilar Xorazm ganchkorlik maktabi namoyandalaridir.

Buxoro ganchkorlik maktabi bu sohada eng mashhur. Buxoro maktabi ishlari o'yma ganchlarning yirikligi, mayinligi, jozibadorligi va boshqa tomonlari bilan ajralib turadi. Buxoro ganchkorlik maktabining eng yirik namoyandalaridan biri akademik Usta Shirin Murodovdir. Buxorolik Usta Safar, Usta Adis, Usta Savri, Usta Isom, Usta Ikrom, Usta Jo'ra, Usta Qurbon Yo'ldoshev, Usta Ibrohim Hafizov, Usta Nazrullo Yodgorov, Usta Hayot Nosirov va boshqalar mamlakatimizda taniqli.

Toshkent ganchkorlik maktabi ham o'ziga xos. Bu maktabga xos naqshlar nozikligi, aniq simmetrik taqsimga egaligi, jozibadorligi bilan ajralib turadi. Toshkent ganchkorlik maktabi namoyandalari safida Usmon Ikromov, Toshpo'lat Arslonqulov,

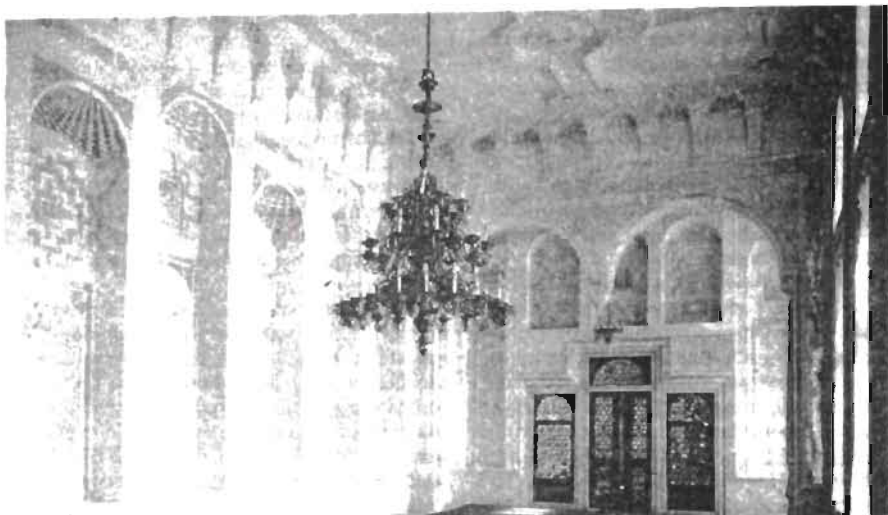

Buxorodagi Sitora Mahi Xosa. Oq uyning ichki bezaklari



Xalq ustalari Shamsiddin G'ofurov va Usta Shinn Murodov

Mahmud Usmonov, Anvar Po'latov, Mirmahmud Rahmatov, aka-uka Abdurahmon va Mo'min Sultonovlar, Hayot Abdullayev, Ziyodulla Yusupov, Umar Tohirov, Mirvohid Usmonov kabi qator yetuk ustalar bor.

Samarqand butun dunyoga mashhur eng qadimiy shaharlardan biri bo'lib, u yerda ishlangan naqshlarning har biri o'ziga xos. Samarqand ganchkorlik maktabi namoyandalari Usta Anvar Quliyev, Usta Tursunboy Ismoilov, Shamsiddin G'ofurov, Quli Jalilov va boshqalardir.

Ganch o'ymakorligi turlari. Har qanday binoni bezashda avval uning tuzilishiga mos ganch o'ymakorligi turini tanlash, qo'llash muhim ahamiyatga ega. Kichik xonaga mayda tekis o'yma va unga mos bo'lgan pardoz turi, katta mehmonxonalarga esa yirik o'yma va shunga mos naqsh qo'llaniladi. Ganch o'ymakorligi yirik o'yma, chuqur o'yma, yassi o'yma, qirma, zamini ko'zguli o'yma, zamini rangli o'yma, chizma pardoz, panjarasimon o'yma, zanjir, hajmli o'yma turlaridan iborat. Bundan tashqari, ganch o'ymakorligi turlari zaminli va zaminsiz o'ymalarga bo'linadi.

Eng ko'p qo'llaniladigan o'yma – yassi o'ymadir. U interyerdan ko'p qo'llaniladi. Katta bo'lmagan xonalarda o'ymaning chuqurtligi 1–1,5 sm bo'lib, unga har xil pardoz turlari beriladi. O'yma naqshning zamini umumiy yuzaning 30–60 foizini egallaydi. Unga joyiga moslab pax pardoz, choka pardoz, lo'la yoki tabaqa pardoz beriladi.

Qirma – o'yilgan joylarni rangli ganch qorishmasi bilan to'ldirishdir.

TAYANCH TUSHUNCHALAR:

Hunarmand; Turunj; Madohili; Tanob;
Marg'ula; Shukufta; Taqsim; Qirma.

Savollar

1. Xalq amaliy san'atining qaysi turlarini bilasiz va ular qaysi tomonlari bilan bir-biridan farq qiladi?
2. Ganch dastlab qayerlarda ishlatilgan?
3. Ganch qadimdan ishlatilishining sababi nimada?
4. Ganchkorlikning eng gullagan davri qachon bo'lgan?
5. O'zbekistondagi qanday ganchkorlik maktablarini bilasiz?
6. Mahmud Usmonovning hayoti va ijodi haqida nimalarni bilasiz?
7. Toshkent ganchkorlik maktabi namoyandalardan kimlarni bilasiz?
8. Chuqur o'ymani tushuntirib bering?
9. Qaysi zamonaviy binolar ganch o'ymakorligi bilan bezatilgan?
10. Ganch o'ymakorligining qaysi turlarini bilasiz?

Test savollari

1. *Ganchkorlik san'ati qaysi asrlarda yuqori darajada rivojlangan?*

- A. XV – XVIII asrlar.
- B. XI – XIV asrlar.
- C. V – XI asrlar.
- D. XIX – XX asrlar.
- E. XVIII – XIX asrlar.

2. *Toshkent ganchkorlik maktabi namoyandalari:*

- A. Ro'zimat Masharipov, Mahmud Usmonov, Anvar Ithomov va boshqalar.
- B. Mahmud Usmonov, Usmon Ikromov, Toshpo'lat Arslonqulov, Asrol Muxtorov, Hayot Abdullayev va boshqalar.
- C. Hayot Abdullayev, Anvar Po'latov, Ziyovuddin Yusupov, Yusuf Xudoyberganov va boshqalar.
- D. Usta Anvar Quliyev, Usta Tursunboy Ismoilov va boshqalar.

3. *Ganch o'ymakorligi turlari:*

- A. Panjarasimon o'yma va qirma.
- B. Choka pardoz, yirik o'yma, yassi o'yma boshqalar.
- C. Hajimli o'yma, zanjir o'yma, lo'la pardoz va boshqalar.
- D. Zanjir hajimli o'yma va choka pardoz.
- E. Yirik o'yma, chuqur o'yma, yassi o'yma, qirma, zamini ko'zguli o'yma, zamini rangli o'yma va boshqalar.

4. *Samarqanddagi Registon maydonida qaysi madrasalar joylashgan?*

- A. Ko'kaldosh va Abulqosim madrasasi.
- B. Sherdor, Tilla kori va Ulug'bek madrasalari.
- C. Somoniylar maqbarasi, Sulton Mahmud madrasasi.
- D. Ulug'bek madrasasi va Go'ri Amir maqbarasi.
- E. Sitorai Mohi Xosa, Minorai Kalon.

5. *Amaliy san'at turlari:*

- A. Haykaltaroshlik, naqqoshlik.
- B. Kulolchilik, zargarlik, ganchkorlik.
- C. Naqqoshlik, yog'och o'ymakorligi, manzara.
- D. Misgarlik, gilamdo'zlik, pichoqchilik.
- E. Chitgarlik, misgarlik, haykaltaroshlik.

6. *Toshkent ganchkorlik maktabi asoschilaridan birini aniqlang:*

- A. Mahmud Usmonov.
- B. Saidahmad Mahmudov.
- C. Olimjon Qosimjonov.
- D. Anvar Ithomov.
- E. Yoqubjon Raufov.

7. *Me'morchilikda koshinlar qaysi qorishma bilan yopishtirilgan?*

- A. Ganch.
- B. Alebastro.
- C. Loy.
- D. Tuproq.
- E. Sement.

8. *O'zbekiston Respublikasi Prezidentining «Xalq badiiy hunarmandchilik – amaliy san'atini yanada rivojlantirishni davlat yo'li bilan qo'llab-quvvatlash chora tadbirlari to'g'risida»gi farmoni qachon qabul qilingan?*

- A. 1998-yil.
- B. 1980-yil.
- C. 1991-yil.
- D. 1997-yil.
- E. 2002-yil.

9. *Toj Mahal qayerda qurilgan?*

- A. Buxoroda.
- B. Hindistonning Agra shahrida.
- C. Hindistonning Dehli shahrida.
- D. Samarqandda.
- E. Xivada.

10. Hunar nima?

- A. Kasbning bir turi.
- B. Tirikchilik manbai.
- C. Biror sohani biluvchi kasb egasi.
- D. Muayyan tayyorgarchilik talab etadigan va tirikchilik manbai bo'lgan ijodiy mehnat faoliyati.
- E. San'atning bir turi.

11. Ganchkor kim?

- A. Ganch suvoq ustasi.
- B. Loykor.
- C. Suvoq ustasi.
- D. Ganch o'ymakor ustasi.
- E. Ustalarning ustasi.

12. XX asr boshlarida Buxoroda qurilgan Sitorai Mohi Xosadagi ganchkorlik ishlari qaysi usta boshchiligida bajarilgan?

- A. Usta Arslonqul Nazarov boshchiligida.
- B. Usta Usmon Ikromov boshchiligida.
- C. Usta Toshpo'lat Arslonqulov boshchiligida.
- D. Usta Abdurahim Hayotov boshchiligida.
- E. Usta Shirin Murodov boshchiligida.

13. Toshkentdagi Amaliy san'at muzeyining asosiy binosini bezashda qaysi ustalar qatnashgan?

- A. Yoqubjon Raufov, Anvar Ilhomov.
- B. Toshpo'lat Arslonqulov, Usmon Ikromov va boshqalar.

- C. Jalil Hakimov, Mahmud Usmonov.
- D. Abdulla Boltayev, Mahmud Usmonov, Jalil Hakimov.

14. O'zbek xalq amaliy san'ati turlarini sanab bering.

- A. Naqqoshlik, ganchkorlik, yog'och o'ymakorligi, kulolchilik, zardo'zlik va boshqalar.
- B. Rangtasvir, qalamtasvir, grafika.
- C. Haykaltaroshlik, miniatyura, mozaika.
- D. Ganchkorlik, yog'och o'ymakorligi, grafika, sgrafito.
- E. Ganchkorlik, misgarlik va bo'yirachilik.

Adabiyot

- 1. Булатов С. О'zbek xalq amaliy bezak san'ati. «Mehnat», T., 1991.
- 2. Булатов С. Ganchkorlik. T., 1989.
- 3. Зохилов П. Самаркандская школа зодчих. Изд-во худлит. T., 1965.
- 4. Ноткин И. Бухарская резьба по ганчу. Гос. изд. худлит. T., 1961.
- 5. Справочник по строительству и архитектуре. М., 1956.
- 6. Усмон М. San'atim-saodatim. «Yosh gvardiya», T., 1983.
- 7. Мухторов А. Ustoz va shogird odobi. «Mehnat», 1999.

USTA VA SHOGIRD ODOBI

O'zbekiston qadimdan hunarmandlar markazi bo'lgan. Andijon viloyatining Shahrixonida, Samarqand viloyatining Urgutida, Farg'ona viloyatining Qo'qon, Marg'ilonida, Namangan viloyatining Chustida xalq hunarmandchiligi gullab-yashnagan. Hunarmandlar o'tmishda mahallalarga bo'linib yashaganlar, chunonchi «Zargarlik mahallasi», «Pichoqchilik mahallasi», deb yuritilgan. Misgartik, bo'yra-chilik, sandiqchilik, pichoqchilik, aravazoslik, kulolchilik mahallalari ham bo'lgan. Masalan, XIX asr oxiri XX asr boshlarida Buxoroda Bo'yra-chi mahallasi bo'lib, u erda bo'yra to'qiydigan ustalar yashagan. Bo'yra-chi mahallasida 120 ta oila yashagan.

Ustalar o'rtasida raqobat bo'lgan. Kimning mahsuloti sifatli bo'lsa, xaridor uning mahsulotini olgan. Shuning uchun har bir usta sifatli mahsulot tayyorlashga intilgan. Har bir ustaning o'z rastasi bo'lgan. Bozorda, odatda, bozor begi bo'lib, u keltirilgan mollarga narx belgilab chiqqanidan keyin savdo-sotiq boshlangan. Sifatsiz mahsulot ishlagan ustaning bozori kasodga uchragan.

Ustalar o'tmishda bilimdon bo'lgan. Ular madrasada tahsil olib, adabiyot, tarix, musiqa, matematika, kimyo fanlarini yaxshi bilganlar. Naqqoshlik texnologiyasi avlodlar avlodga o'tib kelgan. Qadimda naqqoshlar naqsh yaratish sir-asrorlarini yozib qoldirmaganlar, faqat shogirdlari bilganlar. Shogirdlari usta bo'lganlaridan so'ng, ular ham o'z shogirdlariga o'rgatgan. Shunday qilib, naqqoshlik kasbi an'ana tariqasida rivojlanib kelgan.

Usta o'z bolasini yoki qarindoshlarini o'ziga shogirdlikka olgan. Shogirdlikka 7-8 yoshdan olingan. O'qish-o'rganish 7-12 yil davom etgan. Shogirdlar kunduzi ishlab, kechqurun ustoz rahbarligida savod chiqargan. Shogirdlar geometriya va kimyoni o'rganaganlar.

Shogird mustaqil ishlash darajasiga yetgach, ustalar uning ishlarini muhokama qilib, so'ngra «usta» nomini berishgan.

Ustaning o'g'li ota kasbini yoshlikdan o'rganib borgan. Bu esa uning kelajakda yaxshi hunarmand bo'lishiga zamin yaratgan. Ustaning o'g'li bo'lmasa, u bu kasbni eng yaqin qarindoshlarining bolalariga o'rgatgan.

Xullas, kasb avlodga meros qolish shaklida rivojlangan. Shogirdlikka berishda quyidagi urf-odat bo'lgan: Bolani usta oldiga olib borish o'ziga yarasha tantana bo'lgan. Ota-ona va qarindosh-urug'lar «bo'y» degan bo'g'irsoq va holvaytar olib, ustaning huzuriga kelganlar va «Bolaning go'shti sizniki, suyagi bizniki» qabilidagi gaplar bilan bolani uning ixtiyoriga topshirganlar. Keltirilgan pishiriqlar o'sha paytdayoq birgalikda tanovul etilgan. Usta bolaga hunar o'rgatishdan tashqari, butun o'qish davomida o'zi oziq-ovqat bilan ta'minlab turgan. Kasb tekinga o'rgatilgan.

Ustoz qattiqqo'l va talabchan bo'lgan. Zero, hunarni o'ta nozik did va sabr-toqat bilan o'rganish mumkin. Ustalar shogirdlar uchun maxsus odob talablarini ishlab chiqqanlar. Masalan, ular shogirdlardan pokizalikni, ish vaqtida chalg'imaslikni, egri va noma'qul ishlarga yaqin yo'lmaslikni, ustoz ruxsatisiz biror ishga qo'l urmaslikni qat'iy talab qilganlar.

Usta shogirdga hunardan tashqari uy yumushlarini bajarishni ham o'rgatib borgan. Shogird san'at sirlarini puxta egallagandan so'ng, oq fotiha berilgan. Marosimda shogird ustoziga bosh-oyoq sarpo, tugun in'om etgan.

Ba'zan ustoz shogirdi mustaqil ish boshlashda qiynalmasligi uchun shu kasbda ishlatiladigan asbob va andozalar bergan. Oq fotiha olgan shogird mustaqil ishlashni xohlamasa ustoznikida qolib ishlayvergan. Bunday holda ustoz bilan kelishib olib, ish haqi olgan.

O'zbek ustalaridan biri — ganch o'ymakor usta Usmon Ikromovning hayot yo'li ibratli. Yosh Usmon usta Rasulhojining huzurida 8 yil ishlaydi. Besh yilgacha haftalik haqi 10 tiyindan oshmagan. Har payshanba kuni Rasulhoji shogirdi qo'lga 10 tiyin bergan. Usmon pulni olib, bozordan onasi va ikki singlisiga yegulik olib borgan. Odatda, shogird faqat usta buyurgan ishni qilishi kerak bo'lgan. Shogird ustadan beruxsat biror ishga qo'l ursa yoki uning asboblari teginsa kaltak yegan. Oltinchi yilga o'tganda Usmonning haftalik ish haqi 50 tiyinga, sakkizinchi yilga o'tganda esa kundalik ish haqi bir so'mga chiqqan. Bu paytda u imorat ishidagi oddiy cho'pgarlikdan tortib, g'isht terish, suvoq, ganch o'ymakorligini mustaqil bajara oladigan bo'lgandi. Nihoyat

sakkiz yil deganda Usmon ustasi Rasulhojidan oq fотиha olib, «usta» nomiga ega bo'lgan.

Buxorodagi ganch sotadigan boylardan biri Abuquodir bir kuni Usta Hayotni chaqiradi va yangi uyni ganch bilan bezamoqchiligini aytadi. Usta Hayot bu ishni 22 yoshli Shirin Murodovga topshiradi. Bu ish Shirinning birinchi mustaqil ishi bo'ldi. Shirin mehmonxonani bezashda oddiy bejirim nisbatlarini, butun ko'rinishni hisobga oladi. U mehmonxonana va ayvonni sharafalar bilan bezaydi. Undagi o'yma ganchlar juda mayin, bejirim chiqqanligi sababli ustalar orasida obro'si yanada oshadi. Usta Hayot kunlardan bir kuni Shirinni oldiga chaqirib, «Men sendan xursandman, endi mustaqil ishlayversang bo'ladi», deydi. Azaliy odat bo'yicha unga ustalar o'rtasida «usta» nomini berishadi.

O'zbek me'morlari yaxshi yashash uchun har jihatdan qulay, shinam, chiroyli uylar qurganlar. O'zbeklarning hovli-joyi tugal bir me'moriy ansamblni tashkil etib, fayzli bo'lgan. Uylar bir-biriga uzviy qilib qurilgan. Bu ish san'at darajasiga ko'tarilgan.

Har bir hunar odatda avloddan-avlodga o'tgan, begona bolalardan esa iste'dodli, shu hunarga mehr qo'ygalarigina tanlab olingan. Chinakam o'ymakor ustalikni orzu qilgan kishilar madrasada tahsil ko'rgan bo'lishi, she'riyat va musiqa sirlaridan voqif bo'lishi, hatto, musiqa asboblari bir oz chala bilishi shart qilib qo'yilgan.

Mashhur me'mor usta A. Haqqulov «Ta'mir san'ati» kitobida sevimli ustozlari Usta Shamsining shogirdlariga bo'lgan munosabatini shunday xotirlaydi:

– O'smirlik yillarimda xalq amaliy san'atiga mehr qo'ygani yaqin do'sti padari buzrukvorimdan meni shogirdlikka so'rab, «Kelajakda mening me'morchilik asboblarimga sohiblik qilsin», degan ezgu istaklarini bildirdilar. Shu kundan boshlab usta Shamsi menga me'morchilikning siru asrorlarini o'rgata boshladilar. Usta Shamsi o'ta kamtarin, oddiy, kamsuqum inson edi. Shogirdlarini jon-dilidan sevdi. U bor mehri, ilmi va aql-zakovatini shogirdlariga bag'ishlar edi. Men ana shunday zukkota'b va xushxuxan inson panohida kamolga yetganimdan haligacha faxrlanam. Davlat mukofoti laureati, «Mehnat» ordeni sohibi, O'zbekistonda mashhur xalq ustasi Usta Shamsi xalq amaliy san'atining murakkab jihatlarini juda chuqur bilardi. U shogirdlaridan ham xuddi shuni talab qilar,

erinchoq, go'zallikdan zavqlanmaydigan, tarixiy obidalarga mensimay qaraydigan kishilarni jini suymasdi.

«Ustoz» degan nomni olish oson emas. Bu sharafli nomni olish hammaga ham nasib etmagan. Bu ulug' nomni olish uchun ustalar ko'p yillar davomida murakkab sinovlardan o'tganlar.

Ustozning shaxsiy va kasbiy fazilatlari

Inson hayoti bir manzildan ikkinchi manzilga qarab yuriladigan yo'lga o'xshaydi. Bu yo'lning tekis, ravonligi ham, past-balandligi ham ko'p bo'ladi. Biz bu zamonda barmisoli tog' oshayotgan odamlarmiz. Tog' yo'li mardlik, jasoratni ham, bag'oyat hushyorlikni ham talab etadi, degan edi shoir Erkin Vohidov.

Yoshlarimizga milliy hunarmandchilikni o'rgatib, milliy an'analarni davom ettirib kelayotgan ustalar kam emas. Biroq, shunga qaramay, o'zbek milliy an'analari qayta tiklash eng muhim vazifalardan biri bo'lib kelmoqda.

Xalq hunarmandchiligida ustozlarning shaxsiy va kasbiy fazilatlarining mezonlari bo'lgan. Shu mezon asosida ustaga ijobiy va salbiy baho berganlar. Shuning uchun ota farzandini shogirdlikka berishdan oldin ustaning yuqoridagi mezonga javob bera olish-olmasligini o'rgangan. Quyidagi xalq maqoli bejiz aytilmagan:

Yomon ustag'a berma shogird etib,
Buzar u, buzuq fe'lni o'rgatib.

Quyida xalq hunarmandchiligidagi ustozlarning shaxsiy va kasbiy fazilatlarini bilan tanishamiz.

Ustozning shaxsiy fazilatlarini. Saxiy, odobli, mehr-shafqatli, marhamatli, ochiq yuzli, shirin muomalali, sabrli, talabchan, qanoatli, to'g'ri so'zli, pok bo'lish.

Rizouddin ibn Faxriddin ustozlarga shunday nasihat qilgan edi:

«Shogirdingizning har bir harakatiga qarab turingiz, ularga xushmuomala bo'lishni o'rgatingiz, so'zlariyu fe'llarini yaxshilangiz, ust-boshlarini, kiyim-kechaklarini pok tutmaklarini nazorat aylangiz. Yomon xulqul yuqumli bo'lganidan bir shogirdning yomon xulqi borligini bilsangiz, jumlasini barobar ko'rib, jumlasini foyda olajak ravishda o'rgatingiz, foydali ishlar, kerakli adablarning jumlasidan xabardor aylangiz, natijada bola mumkin qadar reja ila ish



Toshkentlik ganch o'ymakor
usta **Usmon Ikromov** (Mahmud
Usmonovning otasi)



Usta **Shamsiddin G'ofurov**
(1950-yil)



Samarqandlik ganch o'ymakor usta
Quli Jalilov (1950-yil)



Mahmud Usmonov ganchkorlik to'garagida
shogirdlariga hunar sirlarini o'rgatmoqda (1953-yil)



Mahmud Usmonov shogirdlari davrasida



Usta **Mirhamid Yunusov**



Usta **Savri** (1950-yil)

qilmoq, ehtiyotkorlik, poklik, ko'rkam tartib, ko'p foydasiga tirishmak kabi xosiyatlarini egallab oladi».

Hunarmandlarning kasb madaniyati bor.
Ular quyidagilardan iborat:

- Hunarni jamiyat taraqqiyotiga hissa qo'shish maqsadida o'rganish;
- mehnatsiz daromaddan qochish;
- ustozlar an'anasiga sodiq bo'lish;
- mehnatsevarlik, halol mehnat qilish;
- intizomli bo'lish;
- muvaffaqiyatsizlikdan tushkunlikka tushmaslik;
- aqlli, tadbirkor bo'lish;
- rostgo'y bo'lish;

- pokiza bo'lish;
- bir ishni qiyomiga etkazmay, ikkinchi ishga o'tmaslik.

Hunarmand xoli bo'lishi lozim bo'lgan salbiy xususiyatlar:

- nopok yo'llar bilan boylik orttirish;
 - boshqa hunarmandlarga nisbatan adovatda bo'lish va hasadgo'ylik;
 - faqat boylik orttirish maqsadini ko'zlash;
 - jur'atsizlik, dangasalik, yalqovlik, erinchoqlik, isrofgarlik, takabburlik, yolg'onchilik.
- Shogirdlardan ba'zan ayrim kamchiliklar o'tib turadi. Ustozning vazifasi - ularning kamchiliklarini kechirish, bunday ishlarga yo'l qo'ymasliklari uchun shogirdlariga yordam berish.



Usta Anvar Quliyev



Toshkent ganch o'ymakorligi maktabining namoyandasi Hodi Qosimov



Ganchkor va san'atshunos Z. Bositxonov



Toshpo'lat Arslonqulov ganch bilan bezamoqda (pastdagi, 1946-yil)



Ganch o'ymakor ustalar Z. Yusupov va U. Tohirov

Ustozning kechira olishi oliyanoblik va olimlarga xos sifatidir. «Kichiklardan adashish, kattalardan kechirish» deb bejiz aytishmagan.

Ustozning kasbiy fazilatlarini. Ustozning kasbiy fazilatlariga o'z hunariga qiziqish, hunarini yoshlarga sidiqdidan o'rgatish, hunariga yangiliklar kiritish, yaxshi shogirdlar qoldirish va boshqalar kiradi.

Ustozning eng yaxshi kasbiy fazilatlaridan biri – shogirdlar tayyorlashdir. Har bir hunarmand ustaning shogirdi bo'ladi. Shogirdsiz ustoz – mevasiz daraxt. Ustoz bilimdon shogird qoldirmasa, bu – uning hayoti, umri bekor o'tdi degan gap. Usta qanchalik buyuk bo'lmasin, tarixda qanchalik iz qoldirmasin, bilimini, hunarini ishonchli odamga qoldirmasa, uning ishlari oxir-oqibat yo'q bo'lib ketadi.

Qadimda hunarmand va xaridor o'rtasidagi munosabatlarda o'ziga xos odob mezonlari mavjud bo'lgan. Ular quyidagilardan iborat:

- savdoda poklik;
- halollik;
- adolatlilik;
- to'g'riлик;
- xushfi'lik;
- nafsni tiyish;
- kambag'al bechoralarga xayru ehson qilish;
- mahsulotning asl bahosini bilmaganlarga to'g'ri muomala qilish;
- va'daga vafo;
- bajara olmaydigan ishga va'da bermaslik.

Ota-onalarning farzandiga hunar o'rgatayotgan ustoz oldidagi burchlari va munosabat madaniyati. Qadimda ota-onalar farzandlariga hunar o'rgatayotgan ustozni hurmat-ehтиrom qilganlar. Ota-onalar va ustozlar o'rtasida munosabat madaniyati ham o'ziga xos xususiyatga ega bo'lgan.

Ota-onaning ustozga munosabatida:

- ustozga muruvvat ko'rsatish;
- ustozning farzandiga bergan tanbehini to'g'ri tushunish;
- farzandining hunar o'rganishi uchun kerakli narsalarni yetkazib berish;
- ustozni rozi qilish va boshqalar talab qilinadi.

Ustozning ota-onaga ham o'ziga xos munosabat mezonlari bo'lgan. Ular quyidagilardan iborat:

- shogirdiga hunar o'rgatish borasida zimmasiga olgan vazifasini bajarish;
- o'z va'dasining ustidan chiqish;
- ota-onaga farzandining qobiliyati, xulq-odobi to'g'risida ochiq gapirish.

Xulosa qilib aytganda, hunarmandchilik Sharq xalqlarining qadimiy qadriyatidir. Uning o'ziga xos milliylik xususiyatlari, ta'limiy-tarbiyaviy imkoniyatlari, ustoz-shogird an'analari, ular o'rtasidagi axloq-odob mezonlari, madaniyati yosh avlodni hunarmandchilik kasbiga mehri-muhabbat ruhida tarbiyalashda muhim ahamiyatga egadir.

Ustozni hurmat qilish

Ustoz shogirdiga qiyinchiliklar bilan san'at sirlarini o'rgatdimi, san'at olamiga olib kirdimi, uni shogird chuqur hurmat qilmog'i ham farz, ham shartdir. Bu haqda buyuk mutafakkir Alisher Navoiy shunday degan edi:

Haq yo'lida kim senga bir harf o'rgatmish ranj ila,
Haqqini ado aylamoq mushkul erur ming ganj ila

Shogird ustozni hurmat qilishi va uning mehnatining qadriga yetmog'i kerak.

Bir hakimdan:

– Nima uchun siz ustozingizni otangizdek hurmat qilasiz? – deb so'rashdi.

U bunday javob berdi:

– Otam dunyoga kelishimga sababchi bo'lgan bo'lsa, ustozim hayotim boricha yaxshi yashashimga sabab bo'ldi.

Ba'zida shogirdlar hunarni puxta o'rganib oldim deb kekkayib, ustozni pisand qilmay qo'yadilar. Keyinchalik ular sifatsiz ishlar qilib, qoqilib, pushaymon yeydilar. Bu haqida Usta Mahmud Usmon o'zining «San'atim – saodatim» degan kitobida shunday deydi: «Men qo'lidan ish keladigan chapdast shogirdlarimni tanlab, oq fotiha berib, alohida brigada qilib chiqardim. Ular katta-katta, ma'suliyatli buyurtmalarni bajarib kelmoqdalar. Bilmaganlarini so'rashadi, yordam qo'lini cho'zaman. Har qalay bahamjihatlik yaxshi. Mutaxassislar respublikamizdagi ganch o'ymakorligi ishlari ayrim joylarda pala-partish, uquvsizlik bilan bajarilayotganligi to'g'risida to'g'ri e'tiroz bildirishmoqda. Bunga tamoman qo'shilaman. Sababi, joylarda dardi pul bo'lgan, qo'lbo'la ustalar ko'payib bormoqda. Ganchkorlikdan chala xabardor «ustalar» o'zlaricha brigada tuzib, buyurtmalar olishmoqda. Mo'may daromadni tezroq undirish uchun ishni qo'laysin-do'laysin qilib, o'zlaricha «do'ndirib» bajarishmoqda. Bunday usta ko'rmagan shogirdlar ganchkorlikning murakkab qonun-qoidasini

bilmaganliklari tufayli har maqomga yo'rg'alab, san'atni qadrsizlantirmoqdalar».

Ustoz kasb o'rganishga kelgan yoshni o'z o'g'li qatorida ko'rishi, shogird esa ustozini o'z otasi o'mida ko'rishi kerak. Xalqimiz «Ustoz – otangdek ulug'» deb bejiz aytmagan.

Donishmandlarimizdan Faxriddin Rasul o'zining «Axloqnoma» risolasida ustoz haqida shunday deydi: «Ustozni ranjitmoq ota-onani ranjitmoqdek zo'r gunoh. Tuqqan, yedingan, kiydirgan hamda voyaga yetkazgan ota-ona moddiy ota-onadir. O'qitgan, hunar o'rgatgan, fan-hunar cho'qqilariga yetaklab, ko'p zahmatlar oqibatida sening kamol topishingga sababchi bo'lgan ustozlar ma'naviy ota-onadir. Ilm, kasb o'rganish – xalq iborasida igna bilan quduq qazish kabidir. Bu yo'lda senga rahnamo bo'lgan ustozlarning oldida umr bo'yi qarzdorsan».

Ustoz haqida rivoyatlar

Ustoz – otangdek ulug'dir. Alisher Navoiy Abdurahmon Jomiy yashaydigan mahallaga yaqin kelganida otdan tushib, ustozni yashaydigan mahalla ahli bilan quyuq salomlashib, hol-ahvol so'rab, Jomiy uyigacha piyoda borar ekan. Shunda bir temirchi so'rabdi: «Amir Navoiy, nechuk ustoz uyiga yetmay turib otdan tushib olasiz. Axir, siz vaziri a'zamsiz-ku! Sizga bundoq yurish yarashmas». Alisher Navoiy jilmayib shunday debdi: «Yo'q birodar, men hozir ustozim Abdurahmon Jomiy yashaydigan mahallaga keldim. Demak, bu yerda yashovchi har bir fuqaro ustozimning tobutkashi hisoblanadi. Shundoq bo'lgach, nechun men ular, ya'ni siz muhtaramlar oldida hurmatsizlik qilishim kerak. Ustozimni qandoq avaylab-e'zozlasam, sizlarni ham shundoq ko'rgumdir».

HUNARMANDLAR ODOBI

Alisher Navoiyning zamondoshi, olim, mudarris Husayn Voiz Koshifiy hunarmandlar odobi haqida bunday deydi:

«Sendan hunarmandlar o'rtasida nechta odob qoidasi bor, deb so'rasalar, sakkizta deb javob ber.

Birinchi: o'z hunarlarini iflos va shubhali daromadlardan asraydilar.

Ikkinchi: hunarni boylik orttirish manbai deb

emas, balki hayotda munosib o'rin egallash maqsadida o'rganadilar.

Uchinchi: o'z ishining ustalariga doimo hurmat va ehtiromda bo'ladilar.

To'rtinchi: nopok yo'llar orqali boylik to'plovchilar bilan aloqa qilmaydilar.

Beshinchi: ishda kamchilikka yo'l qo'ymaydilar va tanlagan kasblariga befarq bo'lmaydilar.

Oldinchi: mahsulotning asl bahosini bilmaganlarga to'g'ri muomala qiladilar.

Yettinchi: agar oldi-berdi bilan bog'liq bo'lsa, kam bermaslik va ko'p olmaslikka intiladilar.

Sakkizinchi: agar ish hisob bilan bitadigan bo'lsa, o'z hissasini jamiyat hissasidan yuqori qo'ymaslik kerak, chunki yurt farovonligi xuddi ana shu jamiyat jamg'armasi tufayli yuzaga keladi».

SHOGIRDLIK ODOBI

Birinchi: o'z ishini sevish.

Ikkinchi: o'z ishiga e'tiqod qo'yish.

Uchinchi: ustoz oldida xoksor bo'lish, yomon odatlarini tark etish.

To'rtinchi: ko'rishi lozim bo'lmagan hamma narsalardan nigohini olib qochish.

Beshinchi: eshitishi mumkin bo'lmagan barcha narsalarga quloq solmaslik.

Oldinchi: barcha no'loviq ishlardan qo'l tortish.

Yettinchi: ustoziga zid bo'lgan kishilar bilan muomala qilmaslik.

SHOGIRDLIK ASOSLARI

Rostgo'ylik, vafodorlik, nasihatni quloqqa olish, ozor bermaslik va sir saqlash.

Shogirdning eng yaxshi xislati – poklik.

Husayn Voiz Koshifiy shogird odobi haqida shunday deydi:

– Ustoz qabuliga kirganda yoki ustozini ko'rganda, birinchi bo'lib salom berish.

– Ustozning oldida oz gapirish va boshni oldinga egib turish, ko'zni har tomonga yugurtirmaslik. Agar masala so'ramoqchi bo'lsa, oldin ustozdan ijozat olish.

– Ustoz javob aytganda, e'tiroz bildirmaslik.

– Ustoz oldida boshqalarni g'iybat qilmaslik.

– O'tirib-turishda hurmatni to'liq saqlash.

SHOGIRD RUHIY OLAMINING ZAMINI

- o'rtoqlik,
- do'stlik,
- hamkorlik,
- hamjihatlik,
- sadoqat,
- mehr-muruvvat,
- kasb tanlash imkoniyati,
- vatanparvarlik,
- milliy iftixor,
- insonparvarlik,
- xushmuomalalik,
- ozodalik,
- pokizalik,
- samimiylk,
- ziyraklik,
- tashabbuskorlik,
- insofilik,
- rostgo'ylik,
- or-nomuslilik,
- hojatbarorlik,
- andisha,
- kattalarni hurmat qilish,
- sof muhabbatni qadrlash,
- vazminlik,
- baynalminalchilik,
- ustozini hurmatlash,
- ota-onasini hurmatlash.

SHOGIRDNING USTOZ OLDDIDAGI BURCH VA VAZIFALARI

1. Ustozga itoatli bo'lish.
2. Ustoz an'analarini davom ettirish.
3. Ustoz an'analariga sodiq bo'lish.
4. Ustozning pand-nasihatlariga **amal qilish**.
5. Ustozga taqlid qilish.
6. Sabr-toqatli bo'lish.
7. Irodali bo'lish.
8. Ustoz yuzini yerga qaratmaslik, aksincha, uning obro'sini ko'tarish.
9. Ustozi sha'niga **iliq so'zlash**.
10. Ustozining dushmani bilan do'st tutinmaslik.
11. Ustozning oila a'zolarini hurmat qilish.
12. Ustozning qarindosh-unuqlarini hurmat qilish.
13. Ustozining ruxsatisiz hech narsaga qo'l tekizmaslik.
14. Birovning narsasiga ko'z olaytirmaslik.
15. Ustoziga cheksiz hurmat **bilan** munosabatda bo'lish.

TAYANCH TUSHUNCHALAR.

Ustoz; Shogird; Hunar.

Savollar

1. Qadimda ustoz va shogird an'analari qanday bo'lgan?
2. Ustaga shogird tushishning qanday qoidalari bo'lgan?
3. Ustozning shaxsiy va kasbiy fazilatlarini haqida gapirib bering.
4. Shogirdning qanday odob mezonlari bor?
5. «Hunarmandlar odobi» deganda nimani tushunasiz?
6. Hunarmand va xaridor o'rtasida qanday odob mezonlari bor?
7. Shogirdning eng yaxshi xislatlari nimadan iborat?
8. «Kasb madaniyati» deganda nimani tushunasiz?

Test savollari

1. «Shogird» deganda kim tushuniladi?
 - A. Ustozning yordamchisi.
 - B. O'rganuvchi shaxs.
 - C. Hunar o'rganuvchi.
 - D. Usta yoki mutaxassisdan hunar o'rganayotgan kishi.
 - E. Ilm o'rganuvchi.
2. Shogird odobiga nimalar kiradi?
 - A. Ustozni hurmat qilish, ustozdan haqqini talab qilish.
 - B. O'z kasbini sevish, ustoz oldida xokisor bo'lish, noloyiq ishlar qilmaslik va boshqalar.
 - C. Pokizalik, aqllilik, hushyorlik.
 - D. Samimiylk.
 - E. Noloyiq ishlar qilmaslik.

3. Shogirdlararo munosabatlar odobiga nimalar kiradi?

- A. Vafodor bo'lish va rostgo'ylik.
- B. Intizomli bo'lish, bir-birining aybini oshkor qilmaslik, yalqov bo'lmaslik va boshqalar.
- C. Riyokor bo'lish va do'stiga xiyonat qilish.
- D. Munofiq va riyokor bo'lmaslik.
- E. Hammasi to'g'ri.

4. Odob nima?

- A. Boylik.
- B. Zebu ziynat.
- C. Go'zallik.
- D. Buloq.
- E. Kishining zebu ziynati.

5. An'ana nima?

- A. Urf-odat.

- B. Avlodidan avlodga o'tib borayotgan va muayyan jamiyat ichida an'qlangan madaniy meva.
 C. Axlloqiy mezonlar.
 D. G'oyalar va qadr-qimmat.
 E. Hammasi to'g'ri.

6. *Ustoz kim?*

- A. Hunar o'rgatuvchi.
 B. Sahani o'rgatuvchi.
 C. Odobli inson.
 D. O'qitgan, hunar, ilm, tarbiya bergan va fan-hunar cho'qqilariga yetaklagan kishi.
 E. Vijdonli o'qituvchi.

7. *Hunarmand xoli bo'lishi lozim bo'lgan salbiy xususiyatlarga nimalar kiradi?*

- A. Nopok bo'lish.
 B. Haadgo'ylik va boshqalar.
 C. Hunarni boylik orttirish maqsadida qo'llash.
 D. Jur'atsizlik, dangasalik, yalqovlik, erinchoqlik, isrofgarchilik va boshqalar.

8. *Ustozning kasbiy fazilatlariga nimalar kiradi?*

- A. O'z hunariga qiziqish, uni yoshlarga sidqidildan o'rgatish, o'zidan keyin sodiq shogirdlar qoldirish.
 B. Saxiylik, obodlilik, mehr-shafqat va boshqalar.
 C. Kattalarni hurmat qilish.
 D. Qanoatlilik, poklik.

9. *Odobning eng yaxshi amali nima?*

- A. Hushyorlik.
 B. Kishilar bilan xushmuomala bo'lish, kamtar bo'lish, kibriti va xudbin bo'lmaslik.
 C. Kam gapirish, bilimdonlik.
 D. Hushyorlik, bilimdonlik, oz gapirish, oz uxlash.
 E. Bilimdonlik, pokizalik.

10. *Qadimda hunarmand ustoz tanlashda ustaning qaysi fazilatlariga o'tibor borishgan?*

- A. Jismoniy.
 B. Shaxsiy.

- C. Kasbiy va shaxsiy.
 D. Kasbiy.
 E. Aqliy.

11. *«Sharqona usta va shogird odobi» metodik qo'llanmasining mualliflari kimlar?*

- A. Qosimov Q., Majidov A.
 B. Ahmedov M., Bulatov S.
 C. Nabiyev M., Qurbonov B.
 D. G'ulomov S., Bulatov S.
 E. Boymetov B., Ahmedov M.

Adabiyot

1. Bulatov S. O'zbek xalq amaliy bezak san'ati. «Mehnat», T., 1991.
 2. Ganchdagi gullar bog'boni. Tuzuvchi Madrahimov A., «ARNAPRINT», T., 2006.
 3. Muxtorov A. Usta va shogird odobi. «Mehnat», 1999.
 4. Ремпель М. И. Далёкое и близкое, Изд-во лит. и искусс. им.Г.Гуляма. Т., 1981.
 5. Фахритдинова Д. А. Декоративно-прикладное искусство Узбекистана. Изд-во лит. и искусс. им.Г.Гуляма. Т., 1972.
 6. Булатов С. Ganchkorlik. «O'qituvchi», T., 1990.
 7. O'zbek Sovet ensiklopediyasi. 3-t., 1972.
 8. O'zbekiston xalq san'ati. Muallif - tuzuvchilar A.S.Morozova, N.A.Avedova, S.M.Mahkamova. G'.G'ulom nomidagi adabiyot va san'at nash. T., 1979.
 9. Zohidov P. Me'mor olami. Qomuslar bosh tahririyati, T., 1996.
 10. Гончарова П. А. Золотошвейное искусство Бухары. Изд-во лит. и искусс. им.Г.Гуляма. Т., 1986.
 11. Yuldashev X., Bulatov S., Ustoz va shogird odobi. «O'zbekiston», T., 2005.
 12. G'ulomov S., Bulatov S. Sharqona «usta-shogird» odobi. «O'zbekiston», T., 2000.

GANCHKORLIKDA ISHLATILADIGAN ASBOB-USKUNALAR VA ULARDAN FOYDALANISH

O'tmishda ustachilik asboblari muqaddas sanalgan. Ustalar o'z asbob-uskunalarini shogirdlariga meros qoldirganlar. Bu milliy an'ana zamirida chuqur ma'no bor.

Xalqimiz: «Ish quroling soz bo'lsa, mashaq-qating oz bo'lur», deydi. Shogird og'irini yengil, mushkulini oson qiladigan ish qurollarini hamisha shay qilib qo'yishi kerak. Uskunani biror ishni qilib bo'lgandan so'ng bir chekkaga uloqtirib, zang bostirib qo'ymaslik, o'tmas bo'lib qolsa charxlab, o'tkir qilib qo'yish, buzilsa darhol tuzatish, maxsus joyda saqlash kerak.

Ish sifati va samaradorligini oshirishda uskuna va jihozlar katta ahamiyatga ega. Ganchkorlikda ishlatiladigan qurollar, kiyim-kechak va boshqa zarur anjomlar mehnat estetikasiga hamda ustaxona qoidalariga rioya qilingan holda joylashtiriladi. Ustaxona har doim toza, saranjom-sarishta bo'lishi uchun shogird jon kuydirishi lozim. Ustaxonada anjomlarning saranjom-sarishta saqlanishi samarali ishlash uchun qulay bo'ladi. Usta va shogird asbob-uskunalaridan unumli, samarali va ehtiyotkorlik bilan foydalanishni bilishi zarur.

Ganchkorlikda o'ziga xos asbob-uskunalar ishlatiladi. Naqsh kompozitsiyalar chizish uchun chizg'ichlar, pargor yumshoq va qattiq qora

qalamlar, daftar, albom, o'chirg'ich, shaffof qog'oz, oq qog'ozlar kerak bo'ladi. Ganch qorish uchun sirli tog'ora, ganchni elash uchun elak, katta va kichik chelaklar, ruletka, andava, ganch yuzasini ishlash uchun mayin latta, sovun, o'lchov asboblari, maxsus qo'lqopcha, qum qog'oz, simlar va boshqalar darkor Asboblarni charxlash uchun qayroq tosh ishlatiladi, ganch o'yish va pardozlash uchun jarrohlik pichog'i, iskana, shuturgardon (tuyabo'yin), qalamtoq qalami, minqor, morpech qalamlar, puxqalam, patak bindi, iskana, lo'lakash, zamin qalam, nova, pilta qalam, dudmal qalam va boshqa asboblari ishlatiladi. Ganchkorlar qadimda 20 ga yaqin asbob ishlatganlar. Hozirda bunday asboblarni tayyorlaydigan temirchi ustalar juda oz qolgan. Shu boisdan ustalar, asosan, jarrohlik pichog'i (skalpel), minqor, iskana va shuturgardon asboblari ishlaydilar. Maktabda ganchkorlikni o'rganish uchun dastavval, jarrohlik pichog'i va iskana kerak bo'ladi.

Ganch o'yish va pardozlash uchun ishlatiladigan asboblari bilan batafsil tanishib chiqamiz.

Jarrohlik pichog'i (skalpel) — po'latdan yasalgan, har xil o'lchamli asbob. Undan hozir ganch o'ymakorligida keng foydalanilyapti. O'ymaning katta yoki kichikligiga qarab, ustalar har xil o'lchamdagisini ishlatadilar. Uni avval charxlab, dastasini qo'lga botmaydigan qilish uchun ikki tomoniga yupqa faner qo'yib, izolenta o'rab, keyin ishlatadilar. Bu pichog'ni gulni chizishda, kesishda, o'yishda va pardoz berishda ishlatiladi.

Iskana — duradgorlik asbobi, uning uchi og'ma holatda kesik bo'lishi ham mumkin. Iskanalar har xil kattalikda bo'ladi. Kichigi mayda o'yimalarda, kattasi yirik o'yimalarda ishlatiladi. Iskana temir sterjenining uzunligi 7 sm dan 10 sm gacha bo'lishi mumkin. Iskani maktab ustaxonasida ham yasab olish mumkin.

Shuturgardon — ganch o'ymakorligidagi asosiy o'yima asbob, o'qli (sterjenli) bel qismi tuya bo'yniga o'xshash. Shuning uchun uni «shuturgardon», ya'ni «tuyabo'yin» deb atasha-

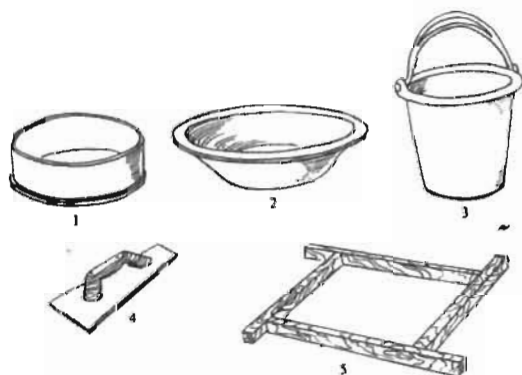

Ganch taxta quyish uchun kerakli anjomlar: 1. Elak, 2. Sirli tog'ora, 3. Chelak, 4. Andava, 5. Qolip

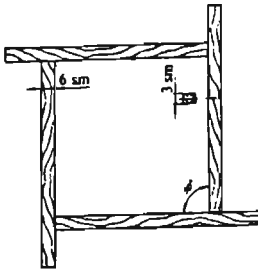

Ganch taxta tayyorlashda ishlatiladigan qolip.

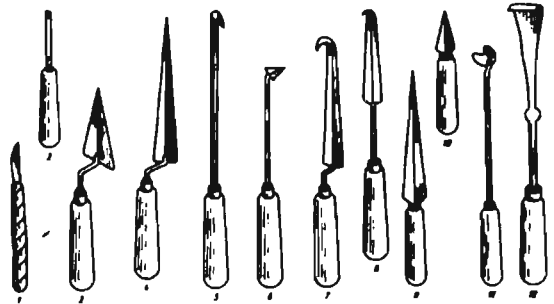

Ganch o'ymakorligi asboblari: 1. Jarrohlik pichog'i; 2. Iskana; 3-4. Shuturgardon; 5-6-7. Pux qalam; 6. Minqor; 9-10. Dudmal qalam; 11. Morpech; 12. Lo'lakash.

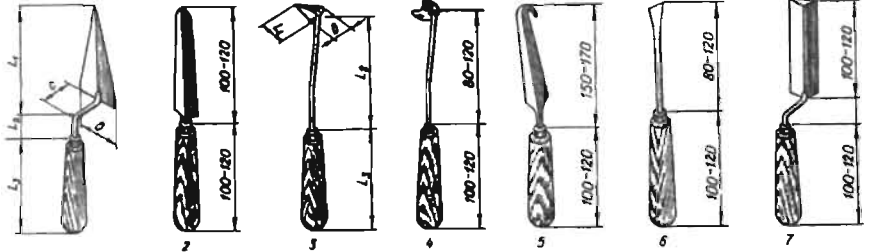

Ganch o'ymakorligida asboblarning o'lchamlari: 1. Shuturgardon; 2. Qalamtoq; 3. Minqor; 4. Morpech; 5. Pux qalam; 6. Iskana; 7. Patak binni.

MINQOR

	Katta	Kichik
l_1	30-25	20-15
l_2	130-110	100-80
l_3	120	100
b	15	10
d	25-30	

SHUTURGARDON

	Katta	O'ra	Kichik
l_1	120-100	90-70	50-40
l_2	25	20	15
l_3	120	110	100
b	40	30	20
c	50	40	30
d	25-30		

Minqor va shuturgardonning o'lchamlari ko'rsatilgan jadval.

di. U po'latdan yasalgan, keskich qismining tig'i uchli bo'lib, teng yonli uchburchakka o'xshaydi. Shuturgardon naqshlarning kontur chiziqclarini kesishda va o'yimli relyefga pardo berishda ishlatiladi. O'ymaga qarab, katta yoki kichik shuturgardon tanlanadi. Katta shuturgardon naqshlarning konturlarini o'yishda va chuqur zaminli o'yimalarda, o'rta chasi o'ymaga pardo berishda, kichigi esa mayda o'yma ishlarini bajarishda ishlatiladi.

Pux qalam - xanjarga o'xshash, ikki tomonga qiyalab ketgan o'tkir uchli (faqat uchi ilmoqqa o'xshash, qayrilgan bo'ladi) asbob. Keskich qismining uzunligi 10 sm dan 18 sm gacha uzunlikda bo'lishi mumkin. Pux qalam egri sirtlarni tekislashda, stalaktitlar bilan ishlashda, pardoza navo ochishda ishlatiladi. Bu asbob ham har xil kattalikda bo'ladi.

Minqor – uzun o'qli, uch qismiga uchburchak shaklidagi o'tkir kurakcha 90° o'rnatilgan bo'lib, o'yma zaminini tozalashda, tekislashda va chuqurlashda ishlatiladi.

Qalamtoq – tuzilishi xanjar ko'rinishida bo'lib, keskich qismi ikki tomonga qiyalab o'tkirlangan. U tirnab chiziq chizishda, o'yishda va ganchni teshishda ishlatiladi.

Morpech qalam – o'yilgan naqshlarning chetlariga yarim doiralar, bo'rtma hosil qilish, o'rovlarni qirqish hamda relefga lo'la pardoz berishda, o'yilgan naqshlarning chetlariga zanjira, hoshiya atroflariga turli yarim doiralar, nuqtalar chiqarishda ishlatiladigan asbob. **Morpech qalam** tuzilishi jihatidan yumaloq bo'lib, sirt kesish uchun ishlatiladi.

Lux – yarim silindr sirtlarni hosil qilishda ishlatiladigan asbob. Tuzilishi jihatidan keskich qismi yapaloq, yassi shaklda bo'lib, uchi 90° buklangan bo'ladi.

Qalam – xanjar shaklidagi asbob. Ba'zilarining uchi qayrilgan bo'ladi, axta yordamida tushirilgan naqshlar o'chib ketmasligi uchun tirnab chizib chiqishda ishlatiladi.

Pilta qalam – uning uchi qayrilgan bo'ladi. U yarim aylanadigan **relyeflar** hosil qilishda ishlatiladi.

Patak binni – shuturgardonning bir turi. U raxlarni uchli qilib kesishda va o'yishda ishlatiladi.

Nova – iskana ko'rinishida bo'lib, uchi egri, ilmoq singari buklangan, o'tkir uchli asbob. **Relyeflarni yumaloq qilib kesishda** ishlatiladi.

Shukufat – aylantirib teshik ochishda va chiziq chizishda ishlatiladi.

Lo'lakash – umumiy ko'rinishi yarim yumaloq, buklangan, uchi yarim doira shaklida. Asosan, lo'la pardozda ishlatiladi. Bu asbob o'ymaning yirik yoki maydaligiga qarab, har xil o'lchamda bo'ladi.

Sharafa qalam – uchi qayrilgan iskana. Mayda muqarnaslarni o'yishda ishlatiladi.

Ganch o'ymakorlik asboblarni maxsus qalamdonda olib yurgan ma'qul.

O'ymani sifatli va tez bajarish – ishlatilayotgan asboblarning o'tkirligiga bog'liq. «Ustaning o'zi emas, balki uning ishlatayotgan asbobi usta», degan gap bejiz emas. Haqiqatan, asbob o'tmas bo'lsa, ish sekin boradi va sifatsiz bo'ladi.

Ganch o'ymakorlik asboblari sifatli po'latdan tayyorlanadi. Asboblarni qalam ochish darajasida o'tkir bo'lishi kerak. Ular har xil – yirik qayroq va mayda qumqog'ozda charxlanadi. Asbob ikki

qism – ushlagich va keskichdan iborat. Asboblarni charxlash esa uch bosqichda bajariladi.

Mexanik charxlash, ya'ni qo'lda yoki toshda charxlash.

Burchak (faska) hosil qilish.

Mayda qumqog'ozda charxlash.

Qirovini tushirish uchun maxsus toshda charxlash.

Charxlanayotgan asbobni aylanayotgan charxga qattiq botirmaslik lozim. Asbobni 10–15° qiyalikda, qattiq botirmasdan charxlash va bir xilda ushlash maqsadga muvofiq. Charxlanayotgan asbobni bir xilda aylantirish 30 sekunddan oshmasligi lozim, chunki o'tkir qirasi egilib ketadi. Shundan so'ng u kichik to'rtburchak toshda charxlanadi. Qayroq toshni biroz ho'llab, asbobni 10–15° qiyalikda ushlab, oldinga va orqaga olib-kelib charxlanadi. Asbob toshga bir necha bor olib borilgandan so'ng, ikkinchi tomoni o'girilib, o'tkir bo'lguncha charxlanadi. Charxlashda qo'l asbob ustida o'zgarimasligi, masalan, harakat oldinga bo'lganda qo'l oldinga surilib ketmasligi, orqaga tortayotganda qo'l ko'tarilmamasligi lozim. Agar qiyalik biroz o'zgarsa – yuzasi tekis chiqmaydi. Charxlash kichik qayroqtoshda charxlash bilan tugaydi. Charxlash 10–15 minutdan oshmasligi lozim. Agar charxlash cho'zilib ketsa, unda keskich o'tmas bo'lib qolishi mumkin. Asbob charxlangandan so'ng, o'tkir yoki o'tmasligini tekshirib, ishni boshlash maqsadga muvofiq.

TAYANCH TUSHUNCHALAR:

Iskana; Skalpel; Qalamtoq; Minqor; Morpech qalam; Mo'lakash; Pux qalam; Zamin qalam; Pilta qalam.

Savollar

1. Ustalarimiz qadimda ganch o'ymakorligi asboblarni qanday qadrlashgan?
2. Ganch o'ymakorligida qanaga asbob turlari ishlatiladi?
3. Ganch qorish va ganch taxta tayyorlashda nimalar ishlatiladi?
4. Asboblardan foydalanishda texnika xavfsizligiga qanday rioya qilish lozim?
5. Asboblarni qanday usulda charxlanadi?
6. Pilta qalam bilan lo'lakash o'rtasida qanday farq bor?
7. Minqor asbobi qanday vazifani bajaradi?
8. Pux qalam asbobining vazifasi nimadan iborat?
9. Iskana bilan nova o'rtasida qanday farq bor?
10. «Mexanik charxlash» deganda nimaning tushunasiz?

Test savollari

1. Qaysi asbob naqsh kontur chiziqlarini kesishda va o'ymani tushirishda ishlatiladi?

- A. Shuturgardon.
- B. Iskana.
- C. Pux qalam.
- D. Qalam.
- E. Nova.

2. Qadimda ganchkorlar necha xil asbob ishlatganlar?

- A. 5 ta.
- B. 17 ta.
- C. 10 ta.
- D. 20 ta.
- E. 8 ta.

3. Ajdodlarimiz qadimda shogirdga «usta» nomini berish marosimida shogirdning belbog'iga qaysi asbobni qistirib qo'yishgan?

- A. Shuturgardon.
- B. Iskana.
- C. Pux qalam.
- D. Nova.
- E. Qalam.

4. Qayroqtosh nima uchun ishlatiladi?

- A. Asboblarni saqlashda.
- B. Asbob-uskunalarni charxlashda.
- C. Ganchni maydalashda.
- D. Asboblarni charxlashda.

5. Qaysi asbob egri sirtlarni tekislashda, stalaktitlar bilan ishlashda, pardozda, navo ochishda ishlatiladi?

- A. Minqor
- B. Qalamtoq.
- C. Lux.
- D. Qalam.
- E. Pux qalam.

6. O'yma relyefni yumaloq qilib kesishda qaysi asbob ishlatiladi?

- A. Lo'la.
- B. Navo, lo'lakash.
- C. Sharafa qalam.
- D. Qalam.
- E. Pux qalam.

7. Ganch taxta sirtiga naqsh nusxani tushirishda nimadan foydalaniladi?

- A. Ruchkadan.
- B. Siyohdan.
- C. Qalam va ruchkadan.
- D. Qog'ozdan.
- E. Axta va xokadan.

8. Gazcho'p nima?

- A. Uzun tekis yog'och.
- B. Suvoqda ishlatiladigan tayoq.
- C. G'isht terishda va suvoqda ishlatiladigan asbob.

- D. 3 metrli tayoqcha-asbob.
- E. Ganch qorishda ishlatiladigan tayoqcha.

9. Havoz nima?

- A. Naqsh ishlash uchun taglik.
- B. Havo naqsh.
- C. Stol.
- D. Binoni qurish va bezashda ishlatiladigan taglik.

10. O'yma zaminni tozalashda ishlatiladigan asbob?

- A. Skalpel.
- B. Morpech qalam.
- C. Lux.
- D. Minqor.
- E. Pux qalam.

11. Minqor qanday vazifani bajaradi?

- A. Yarim silindr sirtlarni hosil qilish.
- B. Tirmab chiziq chizishda va ganchni tekislash.
- C. Relyeflarni yumaloq qilib kesish.
- D. O'yma zaminni tozalash va tekislash.
- E. Raxlarni uchli qilib kesish va o'yishda ishlatiladi.

12. Jomakor nima?

- A. Bo'yoqchining idishi.
- B. Bosh kiyim.
- C. Ish vaqtida ishlatiladigan maxsus ishchi kiyim.
- D. Kiyim.
- E. Dala kiyimi.

13. Asboblarni charxlashning necha turi bor?

- A. 3 xil.
- B. 2 xil.
- C. 1 xil.
- D. 5 xil.
- E. 4 xil.

14. Ganch o'ymakorligida qaysi asboblari ishlatiladi?

- A. Minqor, skalpel, qalamtoq, morpech, qalam, pux qalam va boshqalar.

- B. Andava, minqor, randa, arra.
- C. Egov, arra, lux.
- D. Qalam, minqor, skalpel, bolta, shrach.

Amaliy mashq

Ganchkorlik asboblari ni charxlash.

- 1. Ganchkorlik asboblari ni charx stanogida charxlash.
- 2. Mexanik charxlash.

Adabiyot

- 1. B u l a t o v S. O'zbek xalq amaliy bezak san'ati. «Mehnat», T., 1991.
- 2. B u l a t o v S. Ganchkorlik. «O'qituvchi», T., 1989.
- 3. З о х и д о в П. Самаркандская школа водчих. Изд-во худлит. Т., 1965.
- 4. Н о т к и н И. Бухарская резьба по ганчу. Гос. изд-во худлит. Т., 1961.

NAQSH, UNING TURLARI HAMDA RAMZIYLIK

Naqshlarning o'ziga xos uslubi, texnologiyasi va mazmuni bo'ladi.

Naqshning o'zi nima? Uning qanday turlari bor? «Naqsh tili» deganda nimani tushunasiz?

«Naqsh» – arabcha «tasvir», «gul» degan ma'noni anglatadi. U qush, hayvon, o'simlik, geometrik shakl va boshqalar tasvirining ma'lum tartibda takrorlanishidan hosil qilingan bezakdir. Ganchkorlik, kandakorlik, kashtado'zlik, zardo'zlik, kulolchilik, zargarlik, gilam to'qish, yog'och o'ymakorligi va hokazolarda har xil yo'llar bilan naqshlar ishlanadi. Masalan: o'yib, chizib, chok yordamida, zarb bilan qadab va boshqa usullarda naqsh solinadi.

Ganch o'ymakorligida ishlatiladigan naqshlar mazmuniga ko'ra – o'simliksimon, geometrik, gulli girih, ramziy va boshqa turlarga bo'linadi.

O'simliksimon naqsh tabiatdagi barg, band, daraxt, buta, g'uncha singarilarning rasm naqqosh tomonidan biron-bir uslub va muayyan qonuniyat asosida takrorlab hosil qilinadi. Geometrik (handasiy) naqsh turlaridan biri – girih bo'lib, u «chigal, tugun» ma'nosini anglatadi. handasiy naqsh – murakkab naqsh turi bo'lib, to'rtburchak, uchburchak, ko'pburchaklardan, aylana va yoylardan iborat bo'ladi. Tuzilishi jihatidan to'g'ri chiziq va aralash chiziqlardan tashkil topgan girihga bo'linadi. Geometrik naqsh uzluksiz rapportlardan bo'lib, har bir rapportning o'z tuzilishi bor. Yevropada u «arabeska» deb yuritiladi.

Gulli girih o'simlik va geometrik naqsh elementlaridan tashkil topadi. Yuqorida sanab o'tilgan geometrik va o'simliksimon naqshlar uning elementlari hisoblanadi.

Ramziy naqshlar kabutar, sher, baliq, davlat gerbi va boshqalar tasvirlangan naqsh elementlaridan tashkil topadi.

Binolarni naqshlar bilan bezash borasida qadimgi fozilu fuzalolar ko'p fikrlar yozib qoldirganlar.

Masalan, XVI asrda yashab ijod etgan tarixchi Zaynuddin Vosify «Badoye – ul vaqoye» asarida Alisher Navoiy bilan Kamoliddin Behzod orasidagi bir qiziq voqeani keltirgan.

Behzod tomonidan ishlangan naqshga boqib, Navoiy zavq-shavqqa to'lib deydi: «Ey naqqosh! Sen kelib xonamizni bezatding. Vaqting xush

bo'lsin, zero ki, bizni bag'oyat xushnud etding». So'ngra Mir majlisda hozir bo'lganlarga qarab deydi: «Azizlarning xotiriga bu muhim sahifa ta'rif va tavsifi uchun nimalar keldi? Mir (Alisher)ning ustoz va Xuroson ahlining mashhur (kishi)laridan bo'lgan Mavlono Fasixiddin (bunday) deydi:

– Maxdumlar! Ko'z oldimdagi bu ochilgan ra'no gullarni qo'l cho'zib uzsamu, dastoringa sanchsam!

Mir (Alisher)ning do'sti va ulfati Sohib Doro (bo'lsa):

– Menda ham shunday istak bor edi. Ammo qo'l cho'zsam, daraxtlar ustidagi qushlar hurkib uchib ketmasin deb andisha qildim, – deydi...»

Amir Temur shaharlarni chiroyli va ulug'vor binolar bilan bezashga intilgan, tosh hamda g'ishtin yo'llar, keng va ravon ko'chalar qurdirgan. Ko'chalarda do'ppichilik, misgarlik, zargarlik, beshikchilik, pichoqchilik, bo'yrachilik, savatchilik, gilamchilik rastalari mavjud bo'lgan. Rastalarning yonma-yon joylashganligi xaridorlarga qulaylik tug'dirgan.

Amir Temur saroyida bo'lgan Ispaniya qirolligining elchisi Ryui Klavixo o'z kundaliklarida quyidagilarni yozib qoldirgan: «Men podshoning amri bilan qariyb 20 yildan beri qurilayotgan katta bir saroyini ko'rdim. Bu saroyning kirish joyi juda uzun bo'lib, peshtoqi juda baland edi. Kirish joyining o'ng va chap tomonlari turli naqshlar bilan bezatilgan, hashamdor arklar qad ko'tarib turibdi. Kengligi 300 qadam bo'lgan katta hovlidan so'ng podshoning taxti o'rnatilgan zalga kiraverishda baland va katta eshik ko'rinadi. Eshik oltin va zangori ranglar bilan bezatilgan, koshinlari juda ham nafis ishlangan. Eshikning ustida o'rtada quyosh ostida sher tasviri tushirilgan, chetlarida ham xuddi shunaqa – bu Samarqand shahrining gerbidir. Bu eshikdan to'g'ri kvadrat shaklida qurilgan salomxonaga kiriladi. Bu xonaning devorlari oltin va zangori bo'yoqlar bilan bezatilgan, koshinlari silliqqlangan, shifti esa butunlay zarhallangan.

Hovlida juda ko'p mevali va soyali daraxtlar bor. Bu yerda ko'pgina hovuzlar va bog'lar bor. Bu bog'ni ko'rganingizda, yoz paytlari daraxtlar

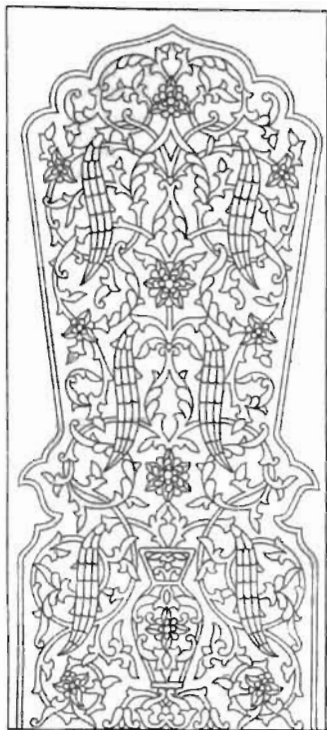

Namoyon. Z. Bositxonov.

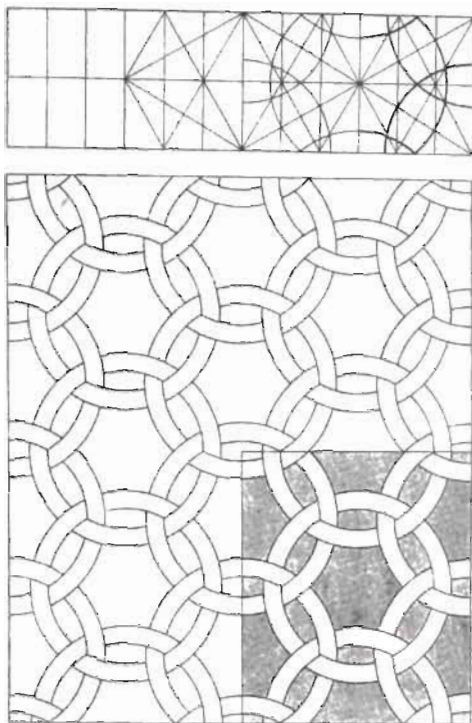

Girih.

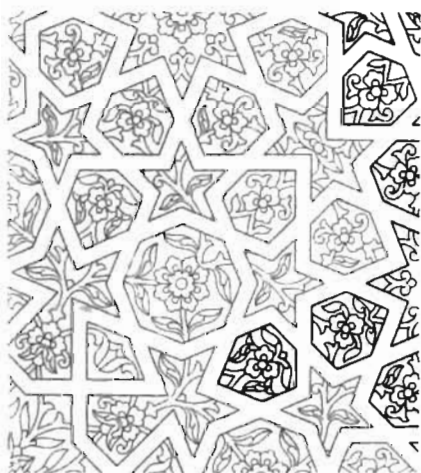

Gulli girih.

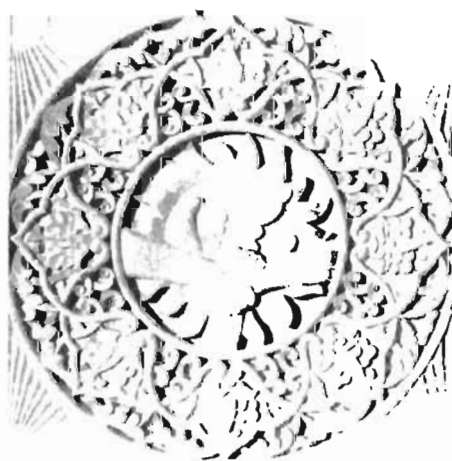

Naqshda tinchlik ramzi.

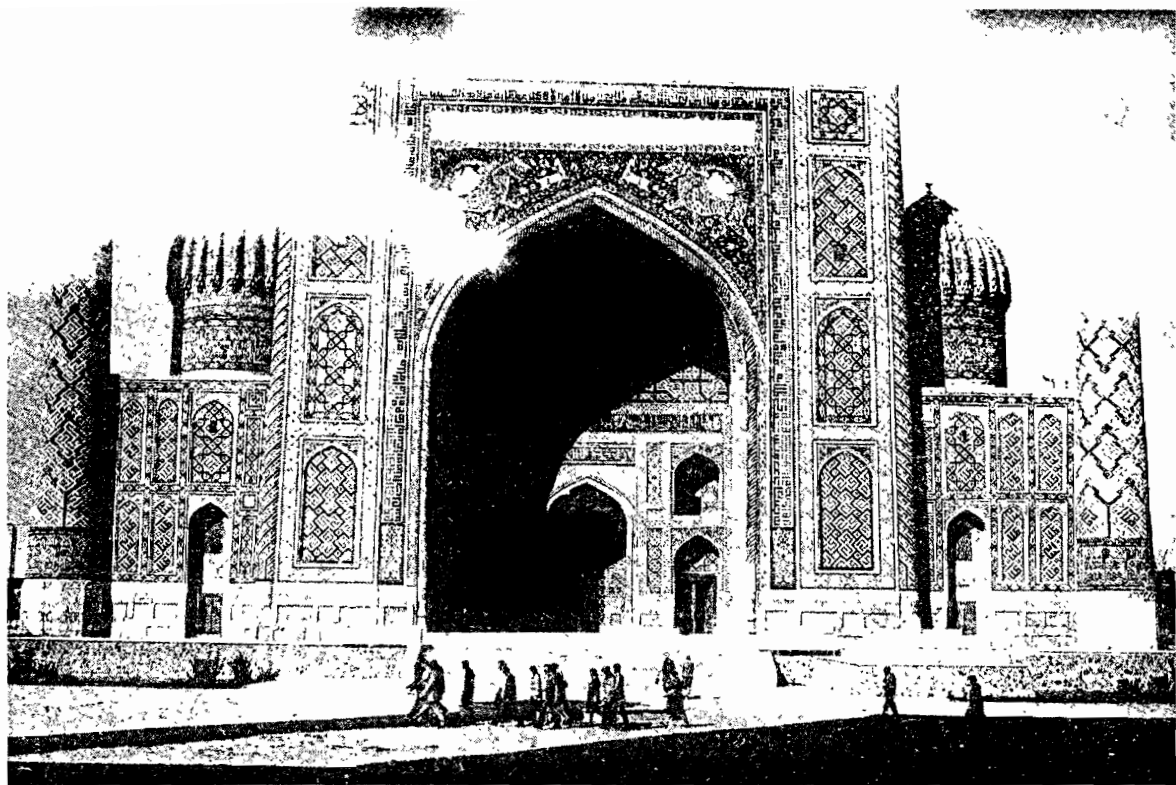

Sherdor madrasasi. Samarqand (XVII asr).

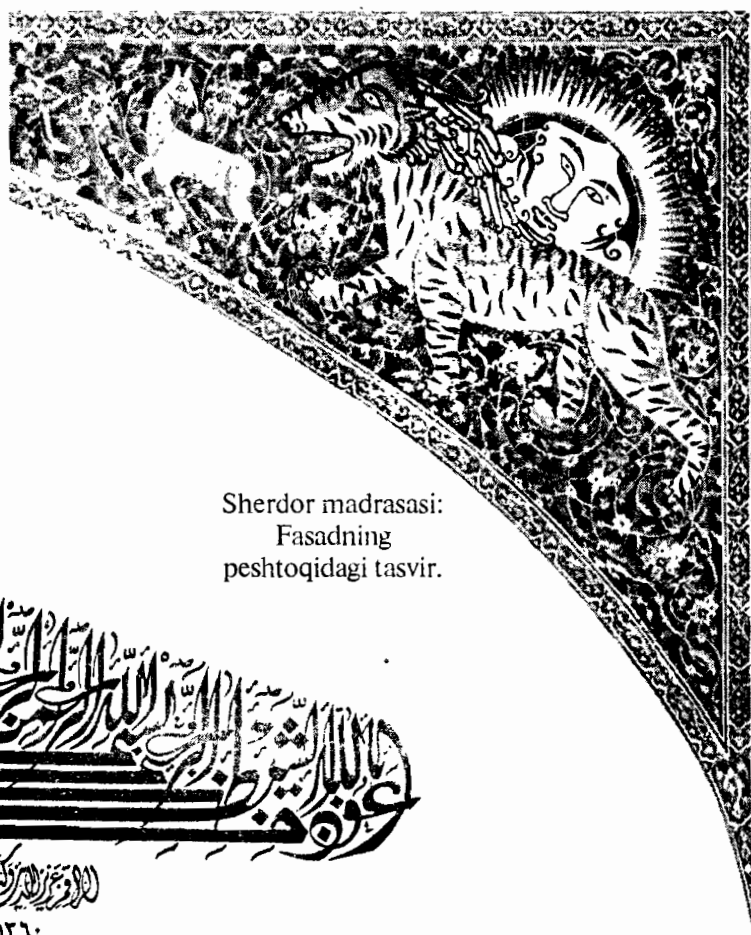

Bezakli yozuvdagi hikmat.

Sherdor madrasasi:
Fasadning
peshtoqidagi tasvir.



soyasida juda ko'pchilik rohatlanib dam olishi mumkin ekan, degan fikr keladi.» Esdaliklarning davomida Ryui Gonsales Klavixo shunday yozadi: «Saroy ichi juda go'zal koshinlar bilan qoplangan». Klavixo mana shu go'zal koshinlar va bezaklardan zavqlangan va bizga o'zining ajoyib esdaliklarini qoldirgan shaxsdir. Bunchalik nafis san'at namunasi ko'rgan Klavixo ham eng mashhur Parij ustalarining ishidan ko'ra bu ishlar juda go'zal deb, tan olishga majbur bo'lgan».¹

Samarqandning Registon maydonida savlat to'kib turgan Sherdor madrasasiga bir nazar solaylik. Uning peshtoqlari, bahaybat gumbazlari va chiroyli minoralari, rang-barang sirli koshinlari hamda nafis, hashamatli, dabdabali ishlangan jimjimali qoplamasi kishini hayratga soladi. Ushbu madrasa boshqa me'moriy yodgorliklar singari o'z mazmuniga va tarixiga ega.

Ashtarxoniylardan Muhammad Imomqulixon davrida xonning eng ishonchli hamda yaqin kishisi, ya'ni Samarqand hokimi Yalangto'shbiy Bahodir Ulug'bek madrasasining qarshisida 1629-1636-yillarda zamonasining mo'jizasi hisoblangan bu madrasani qurdirgan. Yalangto'shbiy Bahodir me'mor Abdujabbor oldiga zamona akobirlari ulug' ajdodlariga munosib ekanligini naqshlar orqali ifodalash vazifasini qo'ygan. Mashhur me'mor o'z oldiga qo'yilgan falsafiy fikri naqsh tili bilan ifodalashning uddasidan chiqqan. Sherdor madrasasining bosh fasadi jozibali, uning peshtoqi mutanosib (simmetrik) ramziy naqshlar bilan bezatilgan. Ohularga tashlanayotgan sherlar va ularning ortidan kulib turgan odam qiyofali quyosh tasvirlangan. Ularning atrofiga islimiy naqshu nigorlar ishlangan.

Tasvirda epchil, kuchli, yengilmas sher obrazi orqali Yalangto'sh Bahodirga ishora qilingan, o'zlik ramzi tariqasida esa ohu tasvirlangan. Quyosh esa hayot ramzi tariqasida olingan. Zangori rangli koshinlar orqali koinot va tinchlik, o'simliksimon naqshlar orqali bog'u bo'ston, tabiat aks ettirilgan.

Binolarni bezashda naqshlarning ta'sirchanligini kuchaytirish uchun Qur'oni Karim, hadislar, ulug' allomalarning fikrlari, xalq hikmatlari arab yozuvida nihoyatda nozik tushirilgan. Ular ham naqsh, ham shior rolini o'tagan. Arabcha bitilgan chiroyli yozuv Muhammad payg'ambarning (SAV) duolaridan biri bo'lib,

u quyidagi mazmunga egadir: «E, ochuvchi zot, och bizlarga eshiklardan eng yaxshi eshikni». Bu yozuvning chap va o'ng pastki qismida xattotning kim ekanligi qayd etilgan. (Ushbu yozuv afg'onistonlik xattot Aziziddin Vakiliy Fufazoij Duroniy tomonidan yozilgan «Arab xati» kitobidan olingan.)

Xo'sh, naqqoshlikda ramz nima? U arabcha «ishora qilmoq» so'zidan olingan bo'lib, tabiat, voqelikni, quvonch va tashvishlarni, do'st va dushmanlarni, yaxshilik va yomonlikni naqsh elementlari, chiziq, ranglar orqali tasvirlashni bildiradi.

Quyida o'zbek milliy naqsh tili alifbosi bilan tanishib chiqamiz. Ular quyidagilardan iborat:

Geometrik naqsh elementlarining ramziy ma'nolari

Teng tomonli uchburchak – tik turgan holati – hayotning boshini, teskari turgan holati hayotning oxirini bildiradi.

Teng yonli uchburchak – yaxlit bo'lingan bo'lak, ayriliq.

Kvadrat – dunyoning to'rt tomoni, osmon saroyi, quyosh farzandi, abadiylik.

To'g'ri to'rtburchak – ishonch.

Romb – ayol, ya'ni ona yer ramzi, serfarzandlik.

Aylana – olam, baxt, quyosh, odamlarni yovuz niyatidan qaytarish ramzi.

Besh qirrali yulduz – hayotning qisqaligi, besh kunlik dunyo.

Yarim aylana – baxt.

Yarim oy – islom dinining ramzi.

O'ng svaatika – abadiy harakat, o'sish, ko'tarilish.

Chap svaatika – teskari harakat, buzilish.

Quyosh – hayot ramzi.

Bulut, olov – g'oliblik ramzi.

Islomiy naqsh elementlarining ramziy ma'nolari

Bodom – baxt, iqbol.

Barg – bahorgi uyg'onish.

Qalampir – har xil yomonliklardan va yomon ko'zdan asrash.

Zirk guli (gulsaftar) – osoyishtalik va umr uzoqligi.

Anor – ezigulik, to'qchiilik, to'kin-sochinlik.

Oygul – baxt, iqbol ramzi.

¹ Qarang: Berezikov Y. Shahrisabz naqshlari. «Sovet O'zbekistoni san'ati» jumali, T., 1980, 18-bet.

Jingala – to'kin-sochinlik, boylik ramzi.

Olma – muhabbat ramzi.

Novda – boylik va faravonlik.

Yaproq – to'qchilik, bahorgi uyg'onish, navro'z.

Isiriq – yomon ko'zdan asrash.

Atirgul – muhabbat, go'zallik.

Qush va hayvonlarning ramziy ma'nolari

Sher – mardlik, jasorat va kuch.

Tulki – makkorlik.

Chumoli – donishmandlik, xoskorlik ramzi.

Bulbul – sadoqat.

Humo – baxt keltiruvchi qush.

Boyqush – hushyorlik.

Sichqon – uy hayvonlarining ko'payishi.

Echki – jasurlik, mardlik, pokizalik.

Oq kabutar – tinchlik.

Ohu – go'zallik, himoyasizlik, noziklik.

Ranglarning ramziy ma'nolari

Yashil – ona tabiat ramzi.

Ko'k – moviy osmon, tinchlik va yomon ko'zdan asrash ramzi.

Qizil – g'alaba, xursandchilik, shodlik ramzi.

Sariq – muqaddaslik ramzi.

Qora – motam ramzi.

Sariq – ayriliq ramzi.

Zangori – e'tiqod ramzi.

Oq – tozalik, yorug'lik, baxt va omad ramzi.

Ajdodlarimiz ranglarning xususiyatlarini yaxshi bilganlar. Ular atrofimizni o'rab turgan tabiat ranglariga shaydo bo'lganlari uchun zangori, lojuvard va yashil ranglarni ko'p ishlatganlar. Binolarning koshin va pargin sirlariga, oftob nurida tovlanishini hamda atrofdagi ranglar bilan uyg'unligini hisobga olib, munosib bo'yoqlar tanlaganlar. Pargin va koshinlarda, asosan, lojuvard, zangori, yashil, sariq va oq ranglar ishlatilgan.

Ibn Sino ranglarning ruhiyatga ta'siri haqida quyidagilarni yozgan. «Qora, yashil rangdan ko'zga bor manfaat. Shu ranglardan topgay basorating quvvat. Oqu sariq ranglar haddan ohsa agar, bundan sening ko'zlaringga yetgay zarar». Sariq rang asab tizimini kuchaytirishini ta'kidlaydilar. Bu boshqa ranglar ichida eng quvnog'i sanaladi. Qadimdan ota-bobolarimiz sariq rangni sariq kasalga davo, deb hisoblashgan. Shuning uchun

bemorga sariq libos kiydirishgan va uyini sariq rangli buyumlar bilan jihozlashgan. Alisher Navoiy sariq rang to'g'risida shunday degan:

Yara qon da'fi sariq' jins qilur, turfa ko'rung.
Kim bilur tegsa yuzing to'kig'a bisyor sariq'.

Oq rangning ham o'ziga xos tomonlari bor. Azaldan kishilar yangi uyga ko'chib o'tishdan oldin xonaga un sepishgan. Ayrim joylarda hanuz kelinnikiga kuyov tomonidan kelgan quda-andalarga un sepishadi. Odatda kelin-kuyov yo'lga oq matodan poyondozi to'shaydilar.

TAYANCH TUSHUNCHALAR:

Naqsh; O'simliksimon naqsh; Ramz; Stilizatsiya; Gulli girih; Girih.

Savollar

1. Naqsh nima?
2. Naqshning qanday turlari bor?
3. Naqsh turlari qaysi tomonlari bilan farq qiladi?
4. Ramz nima?
5. «Naqsh tili» deganda nimani tushunasiz?
6. Qaysi naqsh elementlarining ramziy ma'nolarini bilasiz?
7. Chumoli, quyosh, qizil rang qanday ramziy ma'nolarni bildirdi?

Test savollari

1. O'simliksimon naqsh qaysi elementlardan tashkil topgan bo'ladi?

A. Bodom, novda, gul, barg, bofta va boshqalar.

B. Bodom, anor, kvadrat, bofta va boshqalar.

C. Novda, xo'roz, echki, bo'ri.

D. Tulki, novda, gul, barg.

E. Kurtak, shox, ildiz, gul, barg, pista, uchburchak, echki.

2. Samarqanddagi Sherdor madrasasi peshtoqida qanday ramziy naqsh elementlari ishlatilgan?

A. Sher, novda, kurtak, madohili naqsh.

B. Bo'ri, sher, novda, ohu, quyosh.

C. Kiyik, quyosh, ayiq.

D. Sher, ohu, quyosh, qosh, ko'z.

E. Sher, ohu, quyosh, inson, yo'lbars.

3. Handasiy qaysi naqsh turi?

- A. Munabbat naqsh.
- B. Pechak islimi.
- C. Islimiy.
- D. Garih.
- E. Gulli girih.

4. Assimetriya nima?

- A. Naqsh elementi.
- B. Simmetriyaning aksi.
- C. Uzoqdan ko'rinish.
- D. Bo'rttirib ko'rsatish.
- E. Stillashtirib ko'rsatish.

5. Madohilning ta'rifi qaysi qatorda to'g'ri ko'rsatilgan?

- A. Navo naqshi.
- B. Handasaviy naqsh
- C. Doira shaklidagi naqsh.
- D. Takrorlanuvchi lolasimon naqsh turi.
- E. Hoshiya naqshi.

6. Girihchi ustalar qaysi?

- A. B.Jalolov, J.Umarbekov, A.Mirzayev.
- B. O'.Tansiqboyev, M.Nabiyev, S.Abdullayev.
- C. Z.Bositxonov, A.Muxtorov, Z.Yusupov.
- D. M.Usmonov, H.Abdullayev, M.Rahmatov.
- E. Usta Shirin Murodov, Z.Bositxonov, M.To'rayev va boshqalar.

7. Girihning ta'rifi qaysi qatorda to'g'ri ko'rsatilgan?

- A. Oddiy elementlardan tuzilgan islimiy naqsh.
- B. Navo naqsh kompozitsiyasi.
- C. «Tugun» degan ma'noni anglatadigan, handasiy (geometrik) naqsh.
- D. Yo'l ichidagi naqsh kompozitsiyasi.
- E. Chalkash chiziqli naqsh.

8. Atirgulning ramziy ma'nosi?

- A. Muhabbat, go'zallik.
- B. Vafodorlik.
- C. Sadoqat.
- D. Samimiyylik.
- E. Ayol.

9. Chumolining ramziy ma'nosi?

- A. Yovuzlik.
- B. Ezgulik.

- C. Donishmandlik.
- D. Sokinlik.
- E. Vafodorlik.

10. Anorning ramziy ma'nosi?

- A. Sokinlik.
- B. Ezgulik va vafodorlik.
- C. Vafodorlik.
- D. Ko'payish.
- E. Ezgulik, ko'payish.

11. Naqshning qanaqa turlari bor?

- A. O'simliksimon.
- B. Geometrik.
- C. Jonivorsimon, o'simliksimon.
- D. Qushsimon, o'simliksimon.
- E. O'simliksimon, geometrik va boshqalar.

12. Gulli girih nima?

- A. Gulning bir turi.
- B. Panjara naqsh.
- C. Girihning bir bo'lagi.
- D. Girih orasiga ishlangan islimiy naqsh.
- E. To'g'ri va egri chiziqli naqsh.

13. Naqsh nima?

- A. Gul, biror narsani o'yib, bo'yab yoki tikib hosil qilingan bezak.
- B. Namoyon.
- C. Bezak va gul.
- D. Islimiy va geometrik naqsh.
- E. Naqshning bir turi.

14. Naqsh turlari bir-biridan nimalari bilan farq qiladi?

- A. Elementlari, tuzilishi, rangi va ishlash uslubi bilan.
- B. Rang va tuzilishi bilan.
- C. Ko'rinishi, rangi va elementi bilan.
- D. Rang bilan.
- E. Faqat kompozitsiyasi bilan.

15. Kvadrat nimaning ramzi?

- A. Olam va olam cheksizligining.
- B. Ezgulikning.
- C. Tenglikning.
- D. Vafodorlikning.
- E. Yovuzlikning.

Adabiyot

1. Bulatov S. O'zbek xalq amaliy bezak san'ati. «Mehnat», T., 1991.
2. Bulatov S. Shakllarning unsiz ovozi. «Yosh kuch» jurnali, 1991, № 10.
3. Azimov I. O'zbekiston naqshu nigoriari. G'.G'ulom nomli Adabiyot va san'at nashriyoti, T., 1987.
4. Samarqand. Kirish so'zi mualliflari V. A. Bulatova, G. V. Shishkina G'.G'ulom nomidagi Adabiyot va san'at nashriyoti, T., 1986.
5. Buxoro. Kirish so'zi mualliflari T. Po'latov, L. Yu. Mankovskaya G'.G'ulom nomidagi Adabiyot va san'at nashriyoti. T., 1991.
6. Qosimov Q. Naqqoshlik. «O'qituvchi», T., 1989.
7. Amaliy san'at qisqacha lug'ati. Bulatov S., Ashirova M. Qomuslar bosh tahririyati, T., 1992.
8. Лоренс Н. Орнаменты всех времен стилей. Изд. А.М.Даврина. М., 1998.
9. Ремпель Л. Архитектурный орнамент Узбекистана, Гос.изд.худ.лит., Т., 1961.
10. O'zbek Sovet ensiklopediyasi. 1-tom, T., 1976.

GANCH O'YMAKORLIGIDA NAQSH ELEMENTLARINI CHIZISH

Ganch o'ymakorligini o'rganishda naqsh chizish muhim ahamiyatga ega. Naqsh chizishni yaxshi bilmasdan turib, ganch o'ymakorligida muvaffaqiyatga erishish mumkin emas.

Har bir xalq amaliy san'at turida o'ziga xos tuzilishga, ko'rinishga va mazmunga ega bo'lgan naqshlar ishlatiladi. Shu qatori ganch o'ymakorligida ishlatiladigan naqshlar ham o'ziga xos xarakterga ega. Tabiiyki, naqqoshlik, yog'och o'ymakorligi, tosh o'ymakorligi, kashtachilik va boshqa san'at turlarida ishlatiladigan naqsh elementlari va naqshlari bir-biridan farq qiladi.

Ustalar tabiatdagi gul, barg, novda, g'uncha, kabutar, tovu va boshqalarning tuzilishini, o'sish qonun-qoidalarini, ko'rinishini sinchiklab o'rganib, ulardan turli naqsh, kompozitsiyalar ishlash uchun har xil elementlarni stillashtirib olganlar. Usta gulni stillashtirib olar ekan, uni qaysi holatda go'zal (ustidan, yonidan yoki tagidan) tasvirlashni izlab topadi.

Ganch o'ymakorligi, naqqoshlik, yog'och o'ymakorligi va boshqalarni o'rganishga kirishayotgan har bir kishi naqsh elementlarini chizishni o'rganishi kerak. Bu elementlar naqsh ishlashning alifbosi hisoblanadi. Ganch o'ymakorligini o'rganishga kirishishdan oldin o'simliksimon naqsh elementlari: barg, gul, marg'ula, tanob, shukufta, bog'lam va sirtmoqlarning turlari, nomlari va ularni chizishni bilib olish kerak.

Barg – o'simliksimon naqsh elementi bo'lib, u naqqoshlar tomonidan tabiatdagi o'simlik bargining stillashtirib olingan tasviridir. Barg naqsh kompozitsiyasida to'ldiruvchi va husn beruvchi elementdir. U, tuzilishiga ko'ra, oddiy va murakkab turlarga bo'linadi. Oddiy barglarga uch barg, bodom bargi, tol bargi va boshqalar kiradi. Murakkab barglarga esa ko'p barg, shobarg va boshqalar kiradi. Barglarning quyidagi turlari bor: shobarg (shohona barg) – eng katta barg, qo'sh barg, ko'p barg, chor (to'rt) barg, xurmo bargi, tol bargi, anor bargi, qashqarcha barg, qo'shbodom barg, qalampir barg, butoq barg va boshqalar. Ularning 50 dan ortiq turlari bor.

Shobarg – shobarg, islmiy naqsh elementlaridan biri bo'lib, barglar ichida eng kattasi.

Shobargni naqqoshlar bahorgi uyg'onish ramzi sifatida ifoda etganlar.

Qo'sh barg – ikki bargdan iborat bo'lgan o'simliksimon naqsh unsuri.

Ko'p barg – bir necha barglardan tashkil topgan o'simliksimon naqsh unsuri.

Chor barg – to'rt bargdan iborat o'simliksimon naqsh elementi.

Xurmo bargi – xurmo daraxti bargining umumlashgan tasviri.

Ayiqto'von (akant) bargi – ko'p yillik o'simliklar turkumiga mansub, shaharlarda chiroyli manzara hosil qiluvchi sifatida ekiladi. Barglari ketma-ket, ba'zida qarama-qarshi joylashadi. Yevropaning semam joylarida, O'rta Osiyoning cho'l va adirlarida o'sadi. U katta bargli chiroyli o'simlik bo'lgani uchun, rassomlar tomonidan klassik naqshlarning asosi sifatida keng foydalanilgan. Ayiqto'von shaklidan arxitekturaning eksterperi va interperini bezashda ko'p foydalaniladi. U ustunlarning yuqori qismida (boshchasi), devorlarning frizida, ma'lum qismi devordan chiqib turgan ustunlar (plitustr) boshchasida shift va boshqa joylarda bezak sifatida qo'llanib kelingan. Uni toshdan, yog'ochdan, gips, loydan (terrakota) yasab, bo'yaganlar. Ayiqto'von tasviri ko'p joyda, masalan, Qadimgi Misr, Yunoniston, Rim va O'rta Osiyodagi binolarda bezak sifatida ishlatilgan. O'rta Osiyoda u o'ziga xos klassik motivga ega bo'lgan. Markaziy Osiyodagi ayiqto'von barglari tasvirlangan namunalari grek va rimliklarnikidan farq qilib, uchi pastga qarab ishlanmasdan, ko'pincha tik holatda tasvirlangan. Termizdagi Munchoqtepadan eramizning I–II asrlarida akant bargi bilan ishlangan ustunning tepa qismi (boshchasi) topilgan. Uning barglari shaxmat kataklari kabi joylashib, tik holatda tasvirlangan.

Gul – tabiatdagi gullarning stillashtirib olingan tasviri bo'lib, naqsh kompozitsiyasida to'ldiruvchi va husn beruvchi element hisoblanadi. Gullarning har xil turlari bo'lib, ular o'ziga xos nomlanadi. Chunonchi, uch-besh yaproqli oygul, bargli oygul, lola gul, paxta gul, no'xot gul, chinni gul, safsar gul, atir gul, gultojixo'roz va boshqalar. Tuzilishiga ko'ra, gullar

oddiy va murakkab gullarga bo'linadi. Murakkab gullarga pista gul, ko'p bargli gul va boshqalar, odiy gullarga esa oygul, lola gul, no'xot gul va boshqalar kiradi. Gullar har xil tuzilishga ega bo'lganligi uchun ularning o'ziga xos ismlari bor.

Oygul – bir necha yaproqli moychechak shaklidagi naqsh elementi bo'lib, yaprog'ining soniga qarab, u «yaproqli oygul», «besh yaproqli oygul» va hokazo deb nomlangan. U o'simliksimon naqsh kompozitsiyasining tarkibiy qismini tashkil etadi va ko'p qo'llaniladi. Oygulni naqqoshlar baxt-iqbol ramzi tariqasida qo'llab kelganlar.

Gulto'jixo'roz – gulto'jixo'roz gulining umumlashtirib olingan varianti, islimiy naqsh usuri.

Zirk guli – yaprog'i juda chiroyli gul, o'simliksimon naqsh usuri. U O'rta Osiyo naqshlarida juda ko'p uchraydi. Uni naqqoshlarimiz osoyishtalik va umri uzoqlik ramzi ifodasi sifatida qo'llab kelganlar.

Lola – naqsh kompozitsiyasida ustalar juda ko'p qo'llaydigan islimiy naqsh elementi.

Anor guli – anor tasviridan tashkil topgan islimiy naqsh kompozitsiyasi. Anorgul qadimdan ishlatib kelinayotgan naqsh turi bo'lib, uni Farg'ona naqqoshlari ko'p ishlatadi. Anorgul ikki xil: tabiiy, ya'ni tabiatda qanday bo'lsa – shunday yoki sillashirilgan uslubda tasvirlanadi. Anor tasvirlangan bu naqshlarda ko'pincha uning ichki qismi ham ko'rsatiladi. Anorgul naqshi kulolchilikda, misgarlik, kashtachilikda ko'p qo'llaniladi.

Bodom – tabiiy shakldan sillashtirib tasvirlangan islimiy naqsh turi. U zargarlik, naqqoshlik buyumlari, do'ppilar, matolar, yog'och o'ymakorligi, zardo'zlik va boshqa xalq amaliy bezak san'ati turlarida keng ishlatiladi. Qadimdan ota-bobolarimiz bu naqsh turini baxt-iqbol ramzi sifatida ishlatib kelganlar.

Anor – o'simliksimon naqsh elementi. Naqqoshlik, kulolchilik, misgarlik, gilamdo'zlik, kashtachilik, zardo'zlik va boshqalarda ko'p ishlatiladi. Anor elementi qadimdan to'qchilik va to'kin-sochinlik ramzi sifatida qo'llanilgan.

Jingalak – islimiy naqsh elementi bo'lib, naqsh kompozitsiyasida bo'sh joylarni to'ldirish maqsadida ishlatiladi. Bu naqsh elementi qadimdan ishlatib kelinadi. Jingalak – to'kin-sochinlik, boylik, hamisha yasharib turuvchi ona tabiat ramzidir.

Qalampir – o'simliksimon naqsh elementi bo'lib, turli ko'rinishda tasvirlanadi.

Shukufra – o'simliksimon naqsh elementi bo'lib, novdalarni bir-biri bilan bog'lash va

yuzalarni to'ldirishga xizmat qiladi. Shukufra tuzilishi jihatidan turlicha bo'ladi: bir yerdagi kichik, sodda bo'lsa, ikkinchi o'rinda ikki tomondan kelayotgan shukufra qo'shilib, madohil yoki shunga o'xshash tasvir hosil qiladi.

Bog'lam va sirtmoqlar – o'simliksimon naqsh elementlari bo'lib, bandi rumiy bo'laning odiy turi hisoblanadi. Sirtmoqlar bir-biriga chirmashadi, umumiy ko'rinishi sakkiz raqamini eslatadi.

Bofta – tanob aylanib o'tib hosil qilgan shakl. Islimiy naqsh elementi. Boftalar to'g'ri, egri hamda aralash chiziqlardan tashkil topgan bo'ladi.

Marg'ula – qo'sh chizikli gajak, o'simliksimon naqsh elementi. U misgarlik, naqqoshlik, zardo'zlik kabilarda ishlatiladi. Agar bir novdaning uchida ikki marg'ula hosil bo'lgan bo'lsa, u qo'sh marg'ula deb yuritiladi. Agar novda bilan marg'ula tasvirlangan bo'lsa, marg'ulali novda deb yuritiladi. Naqsh kompozitsiyasida marg'ula to'ldiruvchi element hisoblanadi.

Band (novda) – naqshlardagi o'simlik va daraxt novdasini ifodalovchi yo'l bo'lib, u tanobga nisbatan ikkilamchidir. Band o'simliksimon naqsh elementi. U tabiatdagi daraxt yoki o'simliklar novdasi va tanasining stillashtirib olingan tasviridir. Har bir naqsh elementi singari, bandning ham kompozitsiyada qo'llanishining o'ziga xos qoidalari bor. Masalan, bandning aniq bir o'lchamda bo'lishi, kompozitsiyada gullarga nisbatan saqlanishi, naqshda gullar, barglar va tanoblarning tagidan o'tishi va hokazo. Turli naqqoshlar kompozitsiyada banddan o'ziga xos usulda foydalanadilar, shuning uchun ham naqshlar bir-biridan farq qiladi. Chunonchi, Xorazm naqshida bandlar kam, kurtak va barglar deyarli bo'lmaydi. Novdalarning o'zi prujina singari bir-biriga ulanib ketadi. Buxoro, Toshkent va Samarqand nusxalarida ko'pincha shukufra bilan shoxlar bir-biriga bog'lanadi, xorazmliklarda shukufra ajratilmaydi.

Tanob – arabcha «chilvir», «arqon» degan ma'noni anglatadi. Murakkab naqshlar kompozitsiyasi asosini tashkil etuvchi negiz va naqshga shakl beruvchi chiziq tanob deyiladi. Markaziy Osiyo naqshlarida bir xil yo'g'onlikdagi chiziq. Naqqosh naqsh kompozitsiyasini chizishdan oldin birinchi navbatda tanob tortib, keyin novdalarni chizadi, so'ngra novdalarni yo'nalishga moslab, gullarni joylashtirib chiqadi.

Ustalar naqsh kompozitsiya chizishda tanobni birinchi rejaga qo'yadilar. Tanob ustidan hech qachon gul, novda yoki barg bosib o'tmaydi.

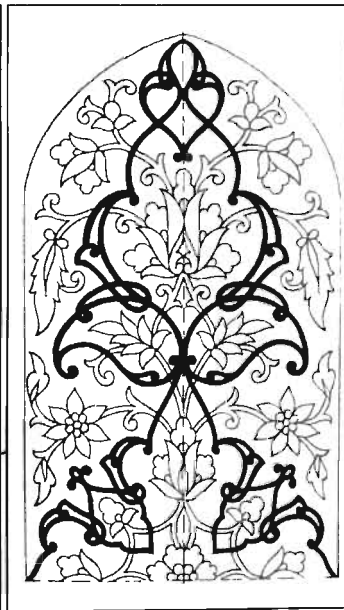
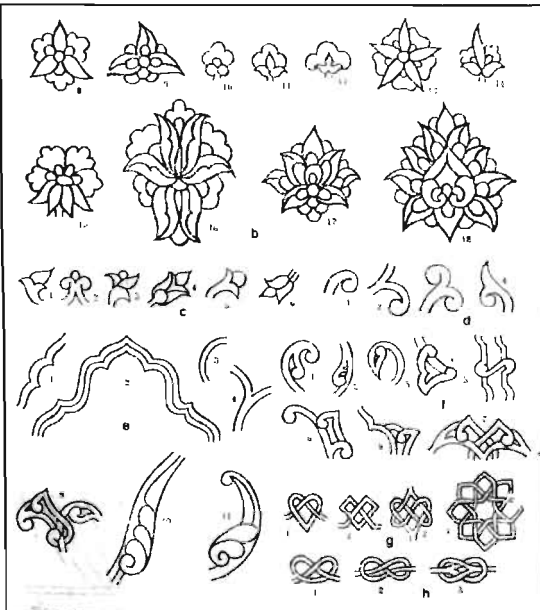
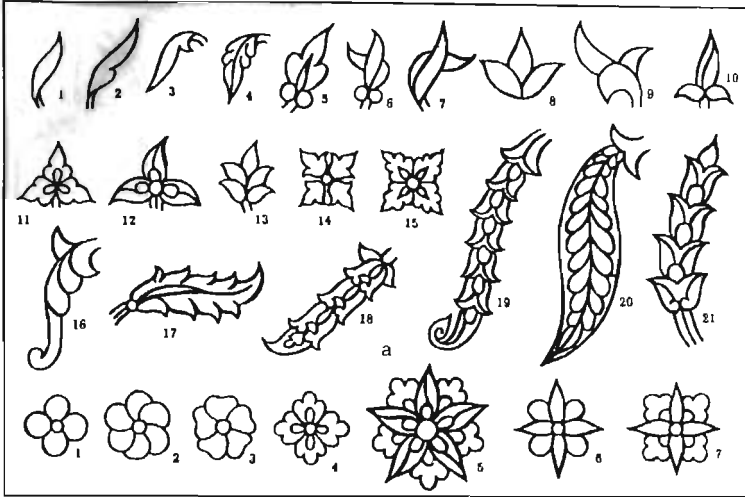

Ganchkorlikda ishlatiladigan naqsh elementlari.

Tanob.

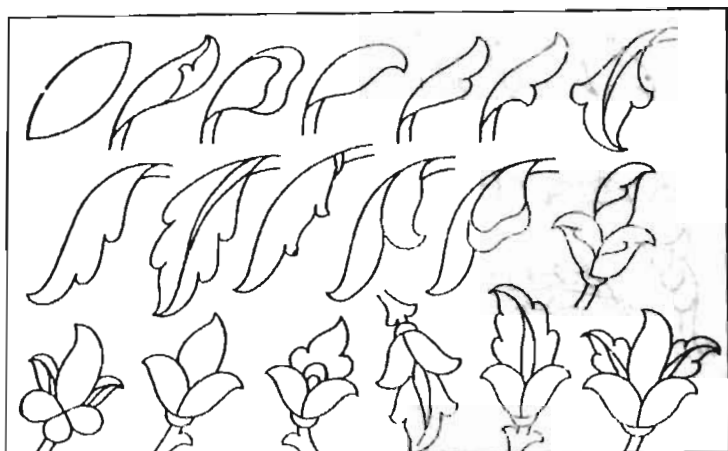

Barlar.

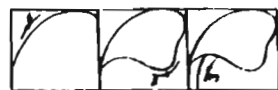
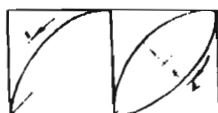

Oddiy barlarni
bosqichma-bosqich chizish.

Oddiy shobarlarni chizish.

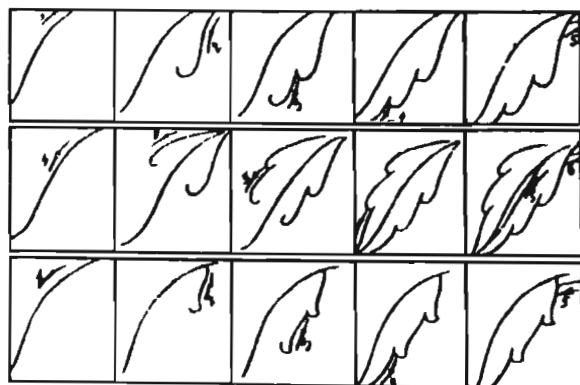

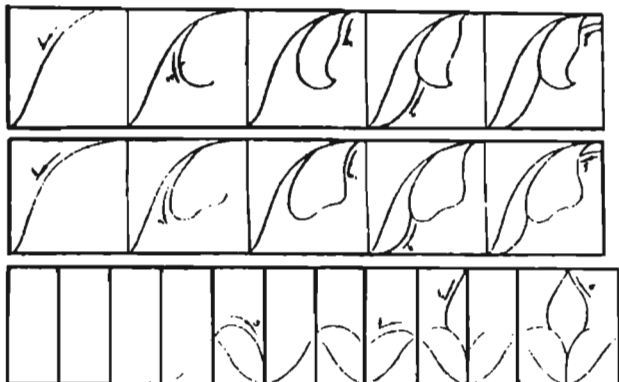

Barglarni chizish.

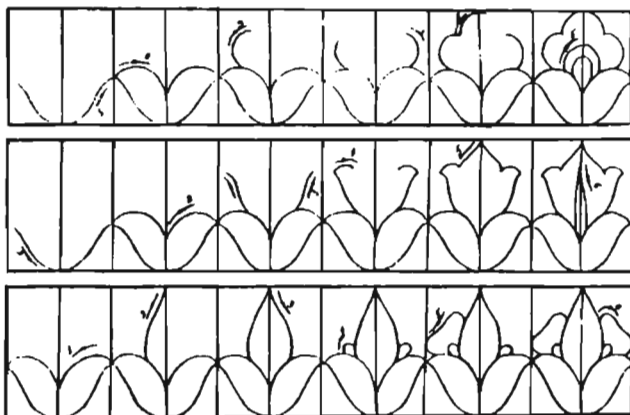

Bargli gullarni chizish.

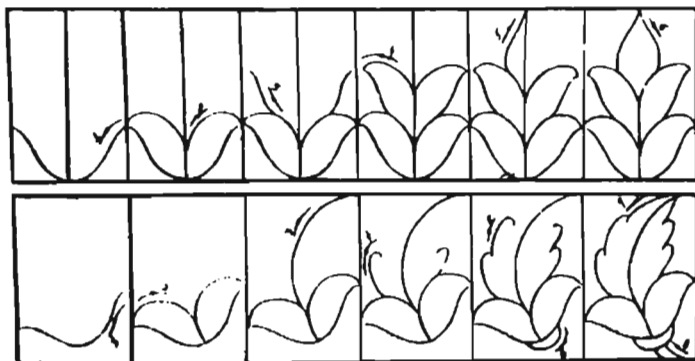

Barglarni chizish.

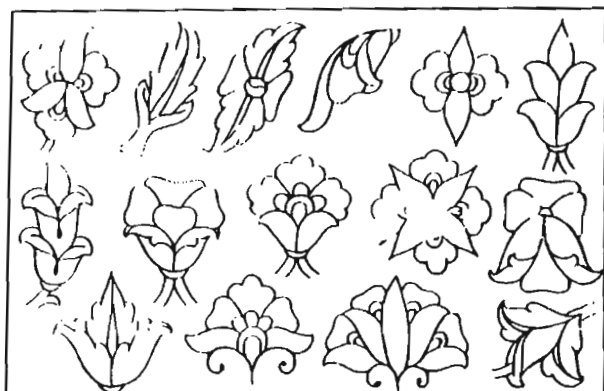

Bargli gullar.

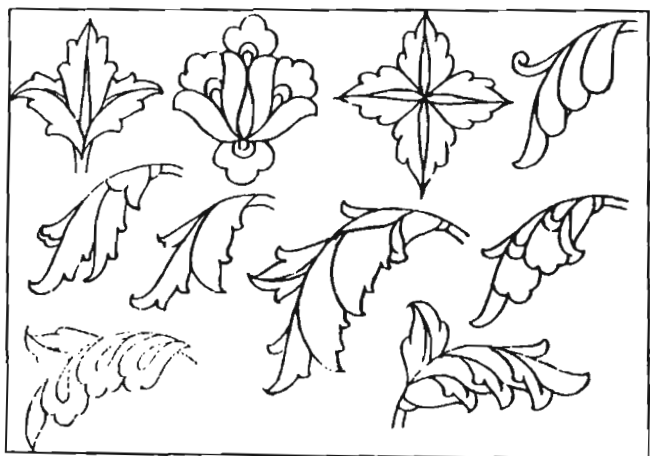

Murakkab barglar.

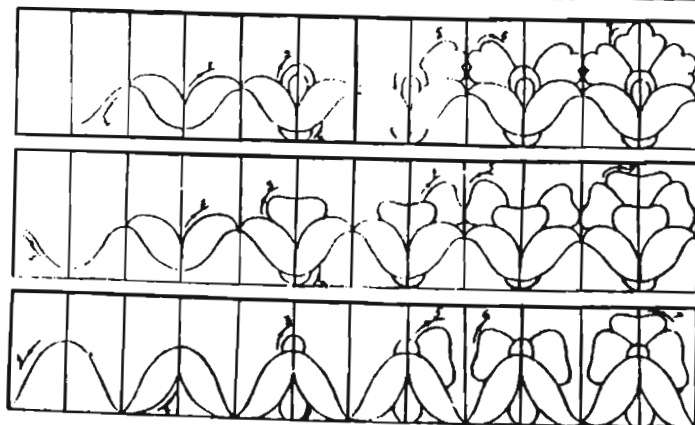

Bargli gullarni
chizish.

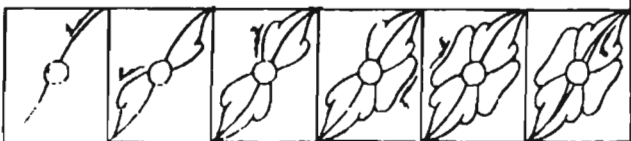
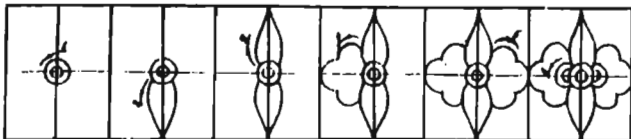
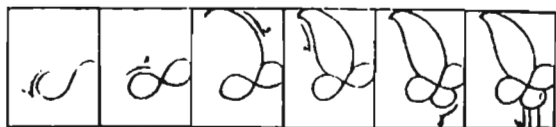

Bargli gullarni chizish.

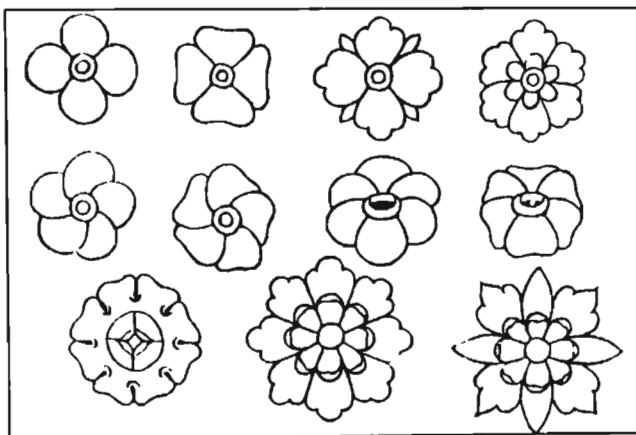

Oygui va to'p gullar.

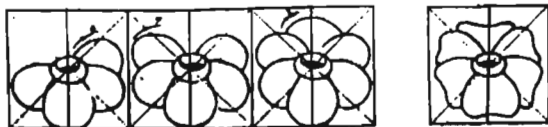
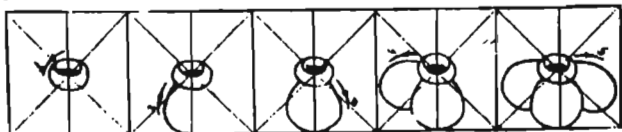
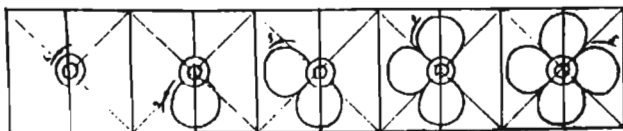

Oygullarni chizish
bosqichlari.

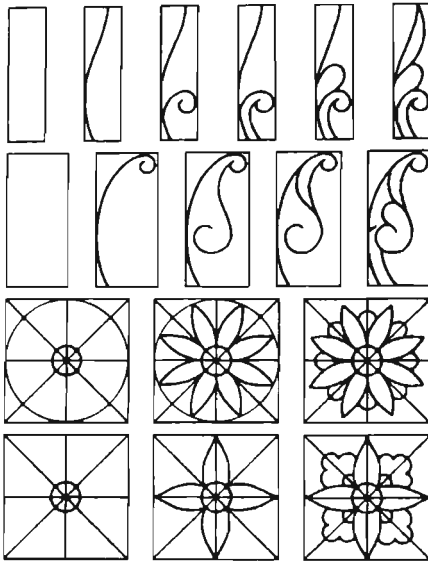

Naqsh elementlarini bosqichma-bosqich chizish.

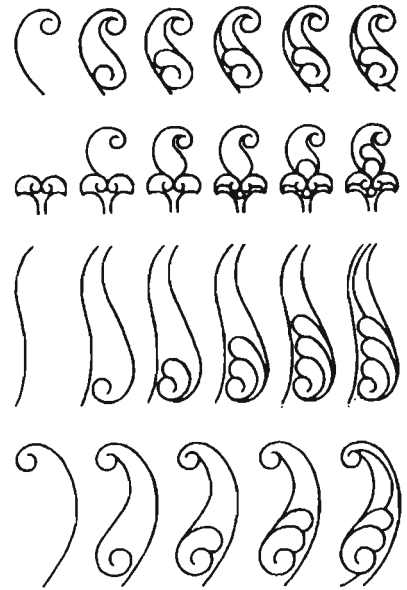

Shukufat turlarini bosqichma-bosqich chizish.

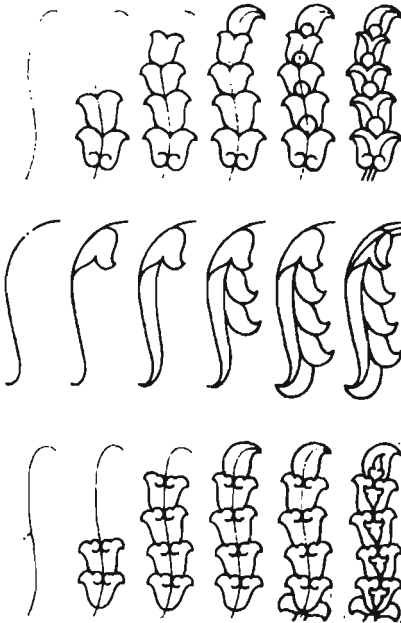

Shobarglarini chizish bosqichlari.

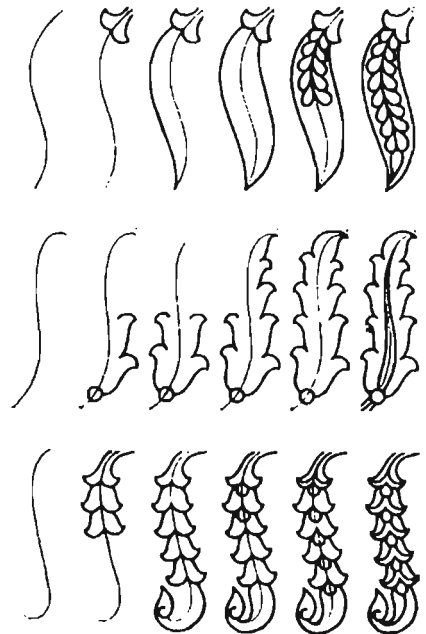

Shobarglarini chizish bosqichlari.

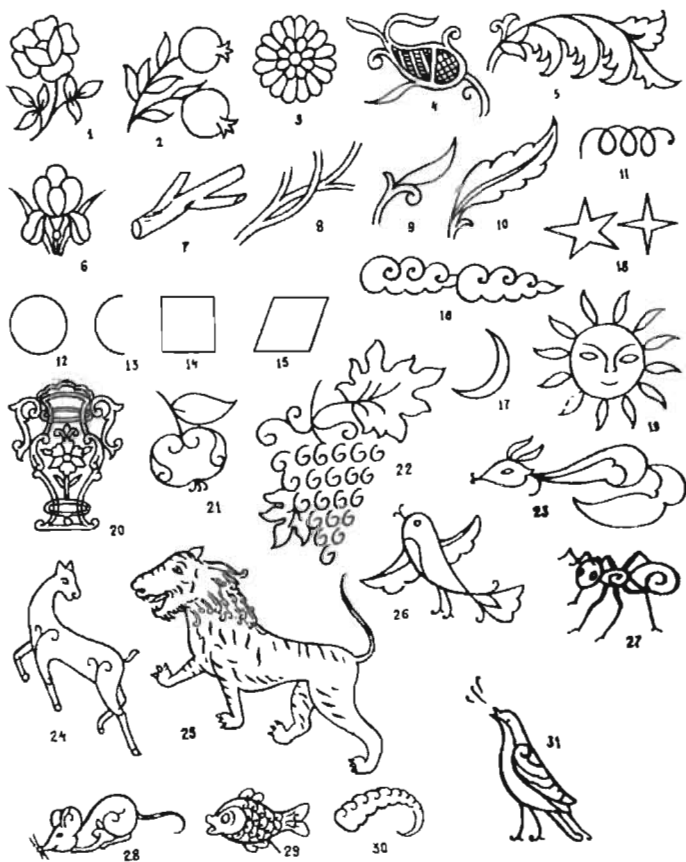

- Ramziy naqsh elementlari:
1. Gul, 2. Anor, 3. Oygul, 4. Bodom, 5. Shobarg, 6. Zirk guli (gulsaftar), 7. Shox, 8. Novda, 9. Novda yaproq, 10. Barg, 11. Jimgalak, 12. Aylana, 13. Yarim aylana, 14. Kvadrat, 15. Romb, 16. Bulut, 17. Yanim oy, 18. Yulduz, 19. Quyosh, 20. Ko'za, 21. Olma, 22. Uzum, 23. Tulki, 24. Ohu, 25. Sher, 26. Qush, 27. Chumoli, 28. Sichqon, 29. Baliq, 30. Echki shoxi, 31. Bulbul.

Bundan tashqari tanob ranglarni bir-biridan ajratib turadi. Tanoblar xilma-xil bo'lib, bir kompozitsiyada tanob boshlanganicha uzluksiz davom etadi, ba'zi nusxalarda tanob ikki nuqtadan boshlanib, bir-biriga chirmashib tugallanadi, yana boshqa nusxalarda tanob bir nuqtadan boshlanib, ikki tomonga yo'nalib taqsim chetiga borib tugallanadi. Tanob egri, to'g'ri, aralash chiziqlardan tashkil topgan bo'lishi mumkin. Agar kompozitsiyada tanoblar kesib o'tuvchi rangli naqshlarda ishlatilsa, unda, albatta, ikkalasi ikki xil rangga bo'yaladi. Agar bir xil rangda bo'lsa, unda asosiy shakl o'zini ko'rsata olmaydi. Tanoblar bir-birini kesib o'tmay, bir-biriga parallel bo'lsa, bunday nusxa

«qo'sh tanobli islimi» deb ataladi. Agar tugallangan mustaqil kompozitsiya bo'lsa, «qo'sh tanobli namoyon» deb ataladi. Kompozitsiyada tanob birdan ortiq ham bo'lishi mumkin. Agar ikki tanobli kompozitsiya bo'lsa, biri bosh, ikkinchisi yordamchi tanob deyiladi. Kompozitsiyada tanobning ustidan novda, gul, barg va boshqalarning o'tishi mumkin emas.

Mashq. O'simliksimon naqsh elementlarini chizish. O'simliksimon naqsh elementlarini o'rganish ma'lum qonun-qoidalar asosida mashq qilishdan boshlanadi. Buning uchun oddiy qog'oz varag'i, katak daftar yoki rasm daftar, chizg'ich, qora qalamlar (konstruktor), oq o'chirg'ichlar va boshqalar kerak bo'ladi.

Naqsh elementlarini chizish alifbosi quyidagi bosqichda amalga oshiriladi.

1-mashq. Qalamda qog'oz varag'iga dastlabki oddiy shakllar tekis, ravon, yengil simmetrik, dinamik, toza va chiroyli chiqquncha chiziladi.

2-mashq. 34-betda berilgan o'simliksimon naqsh elementlarini quyidagi guruhlariga ajratib chizishni mashq qilish (34-betga qarang).

O'simliksimon naqsh elementlari

a) barglar: 1,2,3,4,5 - oddiy barglar, 6,7 - qo'shbar, 8,9,10,11,12 - uch barg, 13 - ko'p barg, 14-15 - to'rtbarg, 16,17,18,19,20,21 - shobarg;

b) gullar: 1 - to'rt yaproqli gul, 2 -olti yaproqli gul, 3 - besh yaproqli gul, 4 - to'rt yaproqli oygul, 5,13 - besh bargli oygul, 6,7 - to'rt bargli oygul, 8,9,14 - uch bargli gul, 10,11,12 - paxta gul, 15 - pista gul, 16,17,18 ko'p bargli gul;

c) g'uncha;

d) marg'ula: 1,2 - marg'ula, 3 qo'sh marg'ula, 4 - kurtakli marg'ula;

e) tanob va novda: 1 - tanob, 3,4 - novda.

f) shukufat;

g) bofta: 1 - egri chizikli bofta, 2 - to'g'ri chizikli bofta, 3,4 - murakkab shakldagi bofta;

h) bog'lam va sirtmoq: 1,2 - bog'lam, 3-sirtmoq.

Bu elementlarni chizishdan avval berilganidek, katak daftarga chizg'ich yordamida qalamni qattiq bosmasdan, yengil yurgizib, sxematik kataklar chizish, shu kataklarga naqsh elementlarini tushirish kerak. To'rt chiziqlarning katta yoki kichikligi naqsh elementining hajmiga bog'liq. Oddiy barglar chiziladigan to'rt chiziqlarning eni va balandligi 25 mm bo'ladi. Qolgan elementlar uchun ham ularning hajmiga qarab, to'rt chiziqlar chiziladi. Har bir betga bitta naqsh elementi qayta-qayta chizilib, mashq qilinadi. Chizishda qalamni bosmasdan bir xil yo'g'onlikdagi chiziqlar chizib, simmetriya va asimmetriyaga hamda elementlarni ravon, to'g'ri, ingichka va toza chizishga e'tibor berish kerak. Shuning uchun ham Sharqda mashhur buyuk naqqosh Moniy shunday degan edi: «Kimki rasmdagi har bir chiziqqa jon bag'ishlay olsa, u san'at kalitini egallagan bo'ladi». Haqiqatan ham, naqsh chizish qonun-qoidalariga amal qilib, naqshlarni sidqidildan, sabr-toqat bilan chizsak, oldimizga qo'yyan maqsadi-

mizga erishamiz. Naqqoshlikda naqsh elementlari qanchalik nafis va chiroyli ishlansa, kompozitsiya shunchalik chiroyli chiqadi. Bunda chiziqlar to'g'ri chizilishi muhim ahamiyatga ega. Shu o'rinda Moniy haqida bir rivoyatni hikoya qilib berish o'rinni.

Musavvirlar homiysi mashhur Moniy shogirdlarining ijodi bilan tanishmoqchi bo'lib, safarga chiqibdi. Samarqand musavvirlari ustozlarini ijod bilan sharaflamoqqa ahd qilishibdi. Moniy shahar darvozasidan kirar ekan, ko'zlariga ishonmabdi. Shogirdlari shunaqangi ajoyib tabiat manzarasini chizishibdiki, ta'riflashga so'z yo'q emish. Tasvir kuchiga qoyil qolgan mehmonlar o'z kasbdoshlari san'atiga tahsin o'qishibdi. Shu payt Moniy qo'liga mo'yxalam olib, rasmdagi hovuz yaqiniga bahaybat itning rasmini chizib qo'yibdi. Tasvir shunchalik tabiiy ediki, itni ko'rgan kishi uning joni bor deb, beixtiyor o'zini chetga tortar edi. Shunda Moniy o'ziga tolibdi. Shogirdlari mahomat cho'qqisini egallab bo'lishibdi, endi bularga boshqa topshiriq berish kerak.

Nihoyat, Moniy bir to'xtamga kelib, shogirdlariga shunday vazifa topshiribdi: tabiatni tasvirlash - bu san'atning nihoyasi emas, kimki rasmdagi har bir chiziqqa jon bag'ishlay olsa, u san'at kalitini egallagan bo'ladi. Bu juda og'ir va mashaqqatli vazifa edi. Ana shu vaqtdan boshlab naqqoshlar chiziqlar tilsimini o'chishga bel bog'lashibdi. Necha-necha avlodlar ana shu izlanish yo'lida ter to'ka boshlabdilar. Natijada naqqoshlik asosini chiziqlar simfoniyasidan iborat turli naqshlar egallab olibdi.

Naqqoshlikda naqsh tasvirida odam, hayvonlar, qushlar va boshqa narsalar ham tasvirlanadi. Ular o'ziga xos chizish geometriyasiga ega. Siz ham berilgan ramziy naqsh elementlarining ayrimlarini mashq qiling.

Mashq. Ganchkorlikda qo'llaniladigan o'simliksimon naqsh elementlarini chizish.

Texnika: qora qalam bilan ishlash.

Material: qog'oz va qalam.

O'lcham: katak daftar yoki rasm daftar varag'i.

Bajarish bosqichlari:

1. Katak daftar varag'i yuzasini naqsh elementlarini chizish uchun katakchalarga bo'lib chiqish.

2. O'simliksimon naqsh elementlari quyidagi bosqichda chiziladi:

- a) barglarni chizish (oddiy va murakkab barglar);
- b) bargli gullarni chizish (oddiy va murakkab bargli gullarni chizish);
- v) gullarni chizish (oddiy va murakkab gullar);
- g) band va marg'ula, sirtmoq, shukufta, bofta, novda va boshqa elementlarni chizish.

TAYANCH TUSHUNCHALAR:

Barg Gul; Gultojixo'roz; Marg'ula tanob; Shukufta; Sirtmoq; Shobarg; Oygul; Bodom; Jingalak; Zirk guli.

Savollar

1. Ganch o'ymakorligida ishlatiladigan naqsh elementlarining qanday turlari bor?
2. Stilizatsiya nima?
3. Barg naqsh elementi qanday chiziladi?
4. Naqsh elementlarini chizishda qaysi qoidalariga rioya qilish kerak?
5. Tanob nima? U kompozitsiyada nima vazifani bajaradi?
6. Naqsh elementlarining ramziy ma'nosini bilasizmi?
7. Namoyonda qaysi elementlardan foydalaniladi?
8. Naqsh elementlari nomini aytib bering.
9. Stilizatsiyalashda nimalarga e'tibor berish kerak?

Test savollari

1. Stilizatsiya nima?

- A. Elementlarni bo'rtirib ko'rsatish.
- B. Qayta ishlash.
- C. Naqshning bir turi.
- D. Soddalashtirish.
- E. Quyosh, baliq, gul va boshqa shakllarning ko'rinishini naqshga moslashtirib va umumlashtirib olish.

2. Sirtmoq qanaqa naqsh elementi?

- A. Geometrik naqshning bir bo'lagi.
- B. Bofta.
- C. Shukuftaning bir ko'rinishi.
- D. Boftaning bir ko'rinishi.
- E. Novda.

3. Anor guli nima?

- A. Anor ko'rinishidagi idimiy naqsh.
- B. Naqsh elementi.
- V. Naqshdagi tanob.

- D. Boftali naqsh.
- E. Anor elementi.

4. Ritm nima?

- A. Taqsim.
- B. Takrorlanish.
- C. Naqsh elementlarining ma'lum tartibda, ma'lum oraliqda bir tekisda takrorlanishi.
- D. Naqsh turi.
- E. Oyna aksli naqsh.

5. Barglar ichidagi eng katta barg qaysi?

- A. Anjir bargi.
- B. Tol bargi.
- C. Behi bargi.
- D. Shobarg.
- E. Anor bargi.

6. Kompozitsiyada tanob elementining vazifasi nimalardan iborat?

- A. Rang beruvchi.
- B. To'ldiruvchi.
- C. Naqshga shakl beruvchi element.
- D. Ochuvchi.
- E. Go'zallik va ma'no beruvchi.

7. Novda necha bandli bo'ladi?

- A. Uch bandli.
- B. Bir bandli.
- C. Bir va qo'sh bandli.
- D. Qo'sh bandli.
- E. Besh bandli.

8. Barglarning qanaqa turlari bor?

- A. Shobarg.
- B. Murakkab, oddiy barglar va geometrik shaklli barglar.
- C. Murakkab barglar.
- D. Oddiy barglar.
- E. Oddiy va murakkab barglar.

9. Novdani bir-biri bilan bog'lab turuvchi element qaysi?

- A. Barg va novda.
- B. Novda.
- C. Sirtmoq.
- D. Shukufta.
- E. Barg.

10. Marg'ula nima?

- A. Qo'sh chiziqli shakl.
- B. Novda.

- C. Barg turi.
- D. Novda turi.
- E. Daraxt shoxi.

11. Arabcha «chilvir», «arqon» degan ma'noni beruvchi element qaysi?

- A. Barg.
- B. Tanob.
- C. Gul.
- D. Novda.
- E. Gulli novda.

12. Band nima?

- A. Naqsh elementi.
- B. Kompozitsiyadagi ikkinchi darajali naqsh.
- C. Novda bog'lovchi.
- D. O'simlik bargi.
- E. Gulning bir ko'rinishi.

13. Bofa nima?

- A. Tanobning bir turi.
- B. Tanob yoki novdani aylanib o'tishdan hosil bo'lgan shakl.
- C. Gulning bir turi.
- D. Novda.
- E. Barg elementlaridan biri.

14. Lola nima?

- A. Asosiy element.
- B. Naqqoshlikda ikkinchi element.
- C. Shakl elementi.
- D. Lolani eslatuvchi naqsh elementi.
- E. Gulning bir turi.

Adabiyot

1. Bulatov S. Ganchkorlik. «O'qituvchi», T., 1989.
2. Bulatov S. Ganchkorlik, naqqoshlik va yog'och o'ymakorligiga oid atamalar izohli lug'ati. «Mehnat», 1991.
3. Bulatov S. O'zbek xalq amaliy bezak san'ati. «Mehnat», T., 1991.
4. Зокидов П. Самаркандская школа зодчих. Изд-во «Наука» УзССР Т., 1965.
5. Лоренц Н. Орнаменты всех времен стилей. Изд-во А.Ф.Даврина, М., 1998.
6. Bulatov S., Dadashov L. Naqsh alifbosi. «Cho'lpon», T., 1999.
7. Ta'lim va tarbiya jarayonida Sharq rivoyatlaridan foydalanish. Tuzuvchilar S. Bulatov, A. Ergashov. T., 1994.
8. Amaliy san'at qisqacha lug'ati. Tuzuvchilar Bulatov S., Ashirov M. Qomuslar Bosh tahririyati, T., 1992.

ODDIY NAQSH NAMUNALARINI CHIZISH

O'zbek xalq ustalari qo'llab kelayotgan jamiki naqshlar o'ziga xos qonuniyatga ega. Bu qonun-qoidalar tabiatning o'zidan olingan. Chunonchi, suvni olaylik, u doim bir yo'nalishda oqadi. O'simliklar ham faqat bir tomonga qarab o'sadi. Majnuntol va bezakli tutlar ko'rinishda pastga qarab teskari o'sayotgandek tuyuladi. Aslida esa u ildizdan tana, tanadan novda va barg bo'lib, bir tomonlama yo'nalishda o'sadi. Tabiatning bu qonuni naqshda o'z aksini topadi.

Har bir naqshning o'ziga xos nomi bo'ladi. Naqshning nomlanishi uning xarakterli o'rni bilan belgilanadi.

Har qanday naqsh, oddiy yoki murakkab bo'lishidan qat'iy nazar, oddiy elementlarning ma'lum g'oya, xarakter va vazifasiga muvofiq joylashtirilishi, o'zaro uyg'unligi va mutanosibligi bilan hosil bo'ladi. Bunga *kompozitsiya (mujassamot)* deyiladi.

Berilgan naqsh namunasining tuzilishi, simmetriyasi, ritmiga, naqshlar orasidagi bo'shliqlar mutanosibligi, dinamikligi, ravonligi, jozibadorligi, ma'lum mazmunga egaligi, assimetriyasida siluetning o'ziga xos qonuniyatlariga e'tibor beriladi. Chunonchi, 1-gulni, ya'ni «bargli zanjira»ni olaylik. U barg va bargchalardan tashkil topgan bo'lib, muayyan elementlarning ma'lum masofada ritmik takrorlanishidan hosil bo'ladi. Shuning uchun «bargli zanjira» deb nomlanadi. Yana bir misol uchun 2-gulni olaylik. Bu gulning nomi «yak raftor», ya'ni bir yo'nalishli islimi. Naqshda novda to'liqsimon chiziq tariqasida davom etib ketaveradi. Yo'nalish bo'ylab shoxlab gajak holida egilib, marg'ula bilan tugaydi. Shox o'sishi davomida kurtak va barg beradi.

Endi biz naqsh namunalarini qora qalamda chizishning qonun-qoidalarini va bosqichlari bilan tanishib chiqamiz.

Oddiydan asta-sekin murakkablashib boradigan 10 ta hoshiyasimon naqshlar mavjud. Ularga o'ziga xos nomlar bergan.

- Bargli zanjira» (1-gul).
- Yak raftor» (2-gul).
- Bargli raftor» (3-gul).
- Bargli islimi» (4-gul).

- Aylanali islimi» (5-gul).
- Mehrob islimi» (6-gul).
- Qo'sh mehrobli islimi» (7-gul).
- Bofta islimi» (8-gul).
- Patnisgul islimi» (9-gul).
- Islimi shukufta islimi» (10-gul).

Oddiy naqsh namunalarini chizishga doir mashqlar

1-mashq. Bodom guli (1-gul) naqsh namunasini qora qalamda chizish.

Texnika: qora qalam bilan ishlash.

Material: qog'oz va qalam.

O'lcham: katak daftar yoki albom varag'i yuzasida bajariladi.

Bajarish bosqichlari:

1-gul, ya'ni «bodom guli» yo'lsimon oddiy naqsh kompozitsiyasi bo'lib, ikki bodom elementining kombinatsiya asosida ritmik takrorlanishidan hosil bo'ladi.

1-bosqich. Yuqorida berilgan chizma o'lchamlar asosida rasm daftarga gorizontallik parallel chiziq chizib, ularning oralig'i teng kvadrat bo'laklarga bo'lib chiqiladi. Rasmda ko'rsatilganidek qilib kvadratlarga diagonal chiziqlar o'tkaziladi. Bu chiziqlarning hammasi yordamchi chiziq bo'lganligi uchun qalamni bosmasdan ingichka chiziladi.

2-bosqich. Ikki kvadrat oralig'i ishkombi ko'rinishida, yarim aylanalarni ritmik takrorlash asosida chiziladi. Chiziqlar ravon chiqishiga e'tibor berilishi lozim.

3-bosqich. Yuqorida chizilgan yarim aylana teskari holda chiziladi.

4-bosqich. Ikkala bodomning chok qismlariga, ya'ni pastki va yuqori qismiga kurtaksimon bodomchalar tasvirlanadi.

Bodom guli yoddan takror-takror chizib, mashq qilinadi. Bu mashqlarni bajarishda chiziqlarning ravon, nafis va chiroyli chiqishiga e'tibor beriladi.

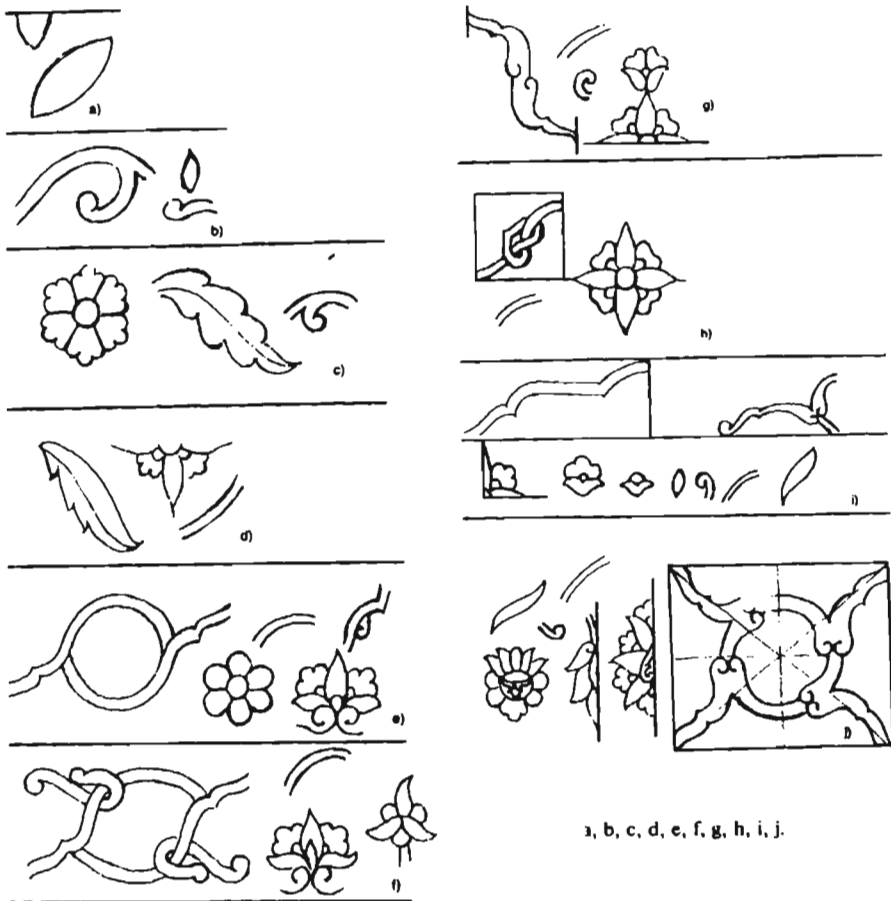

a, b, c, d, e, f, g, h, i, j.

2-mashq. «Pechak islimi» (2-gul) naqsh namunasini qora qalamda chizish.

Texnika: qora qalam bilan ishlash.

Material: qog'oz va qalam.

O'lcham: albom varag'i yuzasiga bajariladi.

Bajarish bosqichlari:

2-gul «Pechak islimi» yoki «yak raftor», ya'ni «bir yo'nalishli islimiy naqsh» deyiladi. Novda to'liqinsimon harakat qilib, gajaksimon marg'ula, keyin ikkinchi tomondan novda chiqariladi va

ritmik takrorlanib, davom etadi. Novdalar orasidan kurtaklar chiqarib ketiladi. Bu naqsh pechak o'simligiga o'xshaydi, ya'ni naqsh tabiatdan olingan. Pechak islimi novda, marg'ula va kurtakdan, ya'ni uch oddiy elementdan tashkil topgan. Pechak islimi quyidagi bosqichlarda chiziladi.

1-bosqich. Rasm daftarga 61-rasmda berilganidek qilib 2,5 sm oraliqda gorizontal parallel chiziq chiziladi. Keyin ikki parallel chiziq 2 sm oraliqda teng bo'laklarga bo'lib chiqiladi. Natijada bir xil to'g'ri to'rtburchaklar hosil bo'ladi.

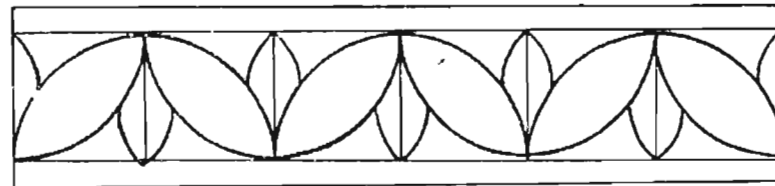
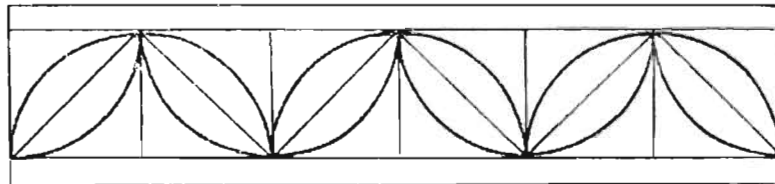
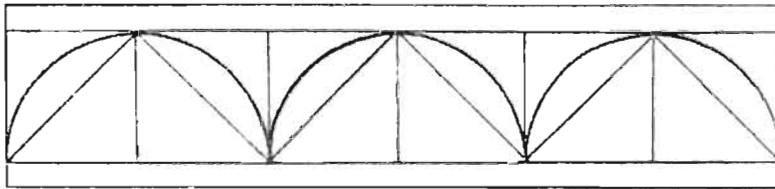
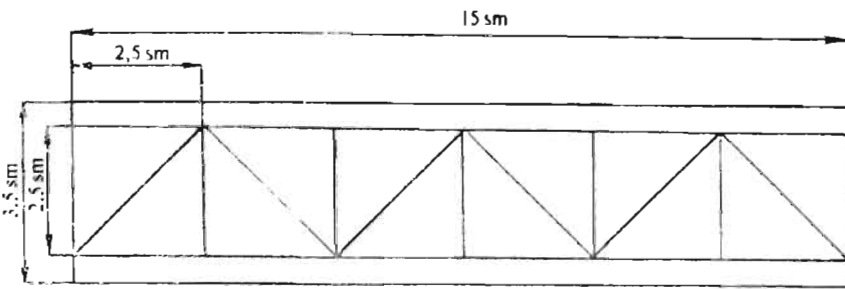

Bangli zanjira (1-gul).

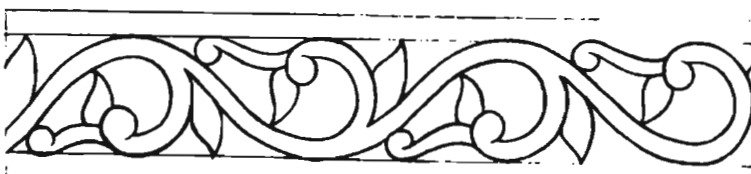
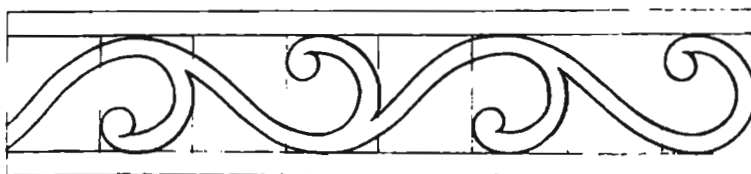
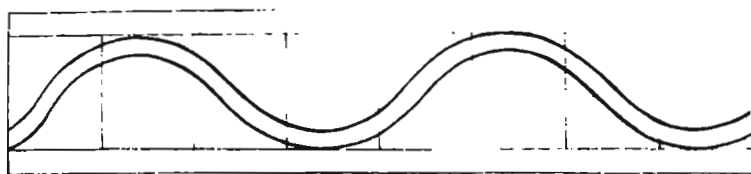
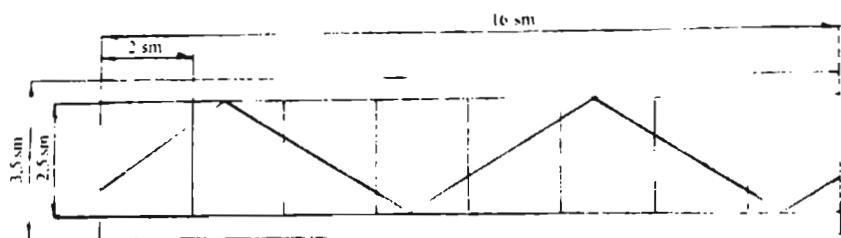

Yak raftor pechkali islimi (2-gul).

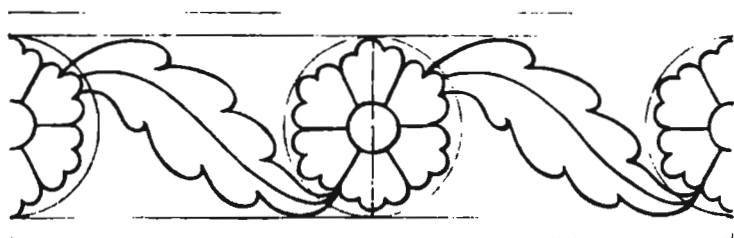
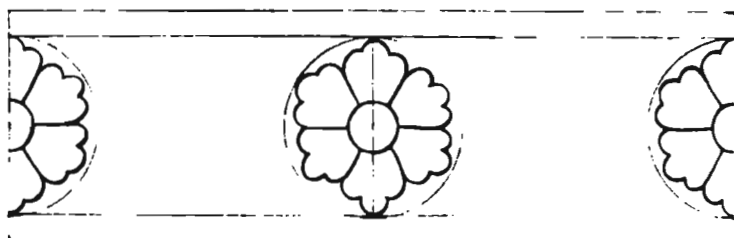
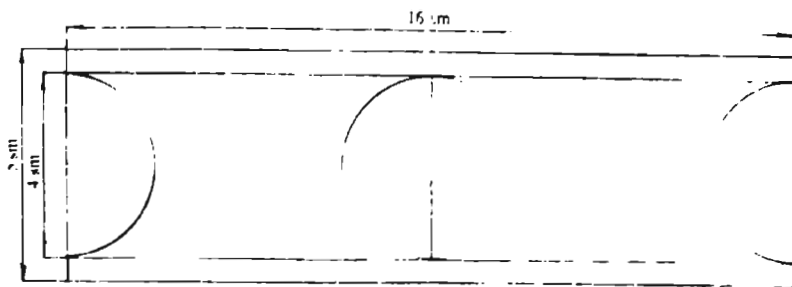

Bargli raftor (3-gul).

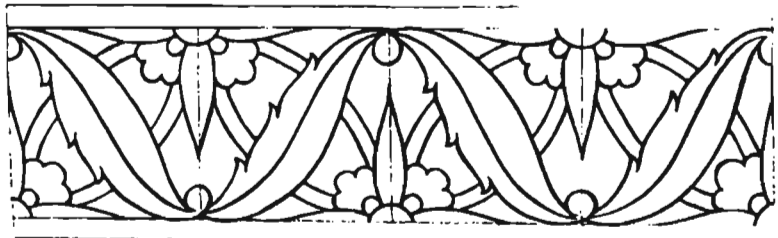
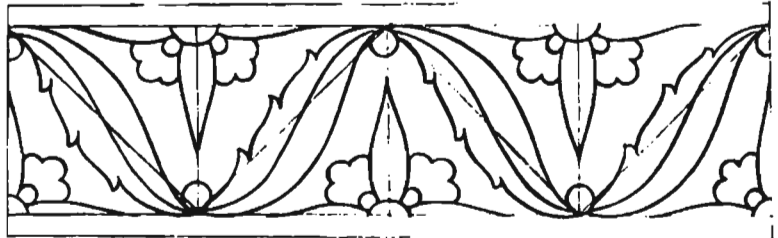
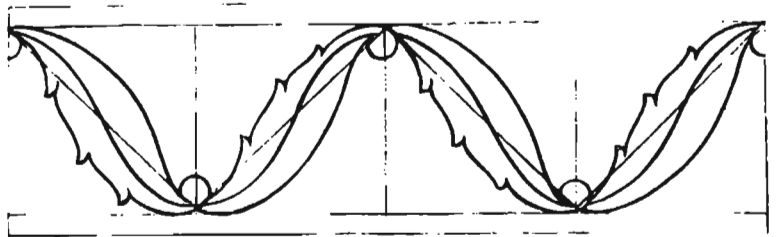
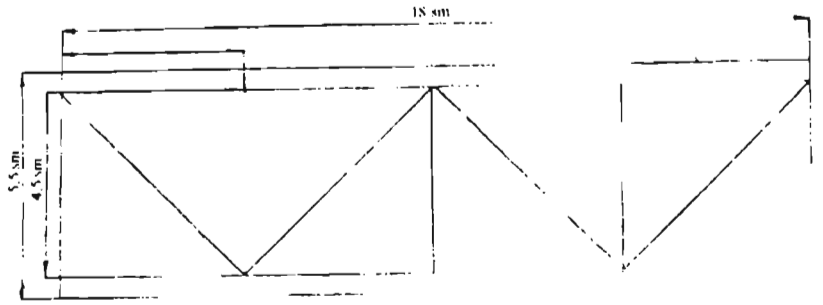

Bargli islimi (4-gul).

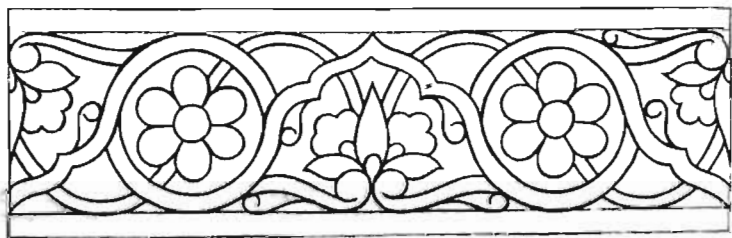
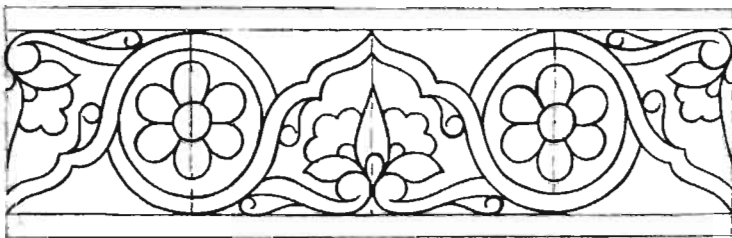
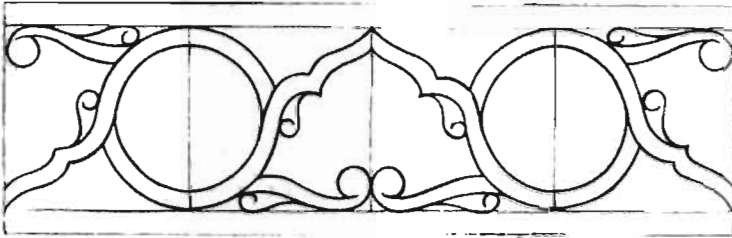
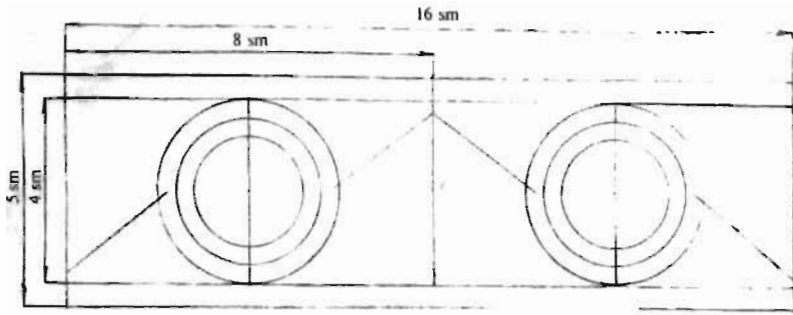

Ayhanali islîmi (5-gul).

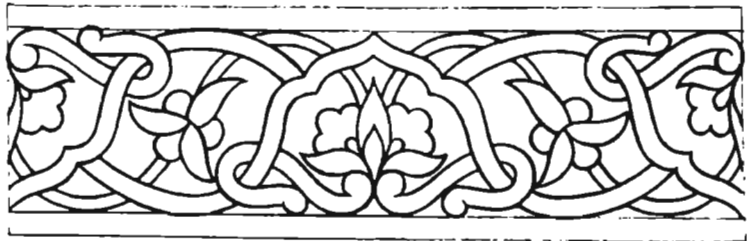
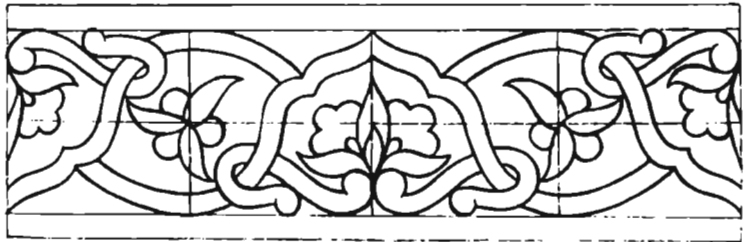
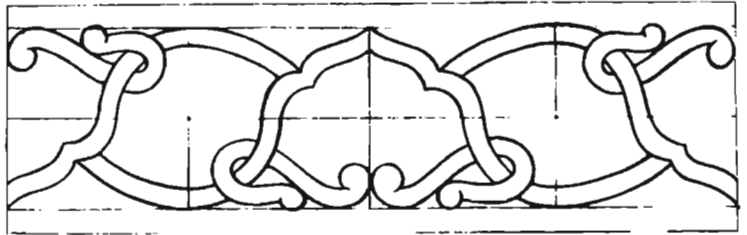
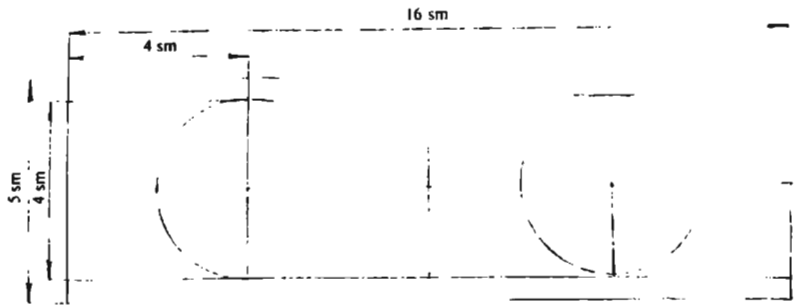

Mehrob islimi (6-gul).

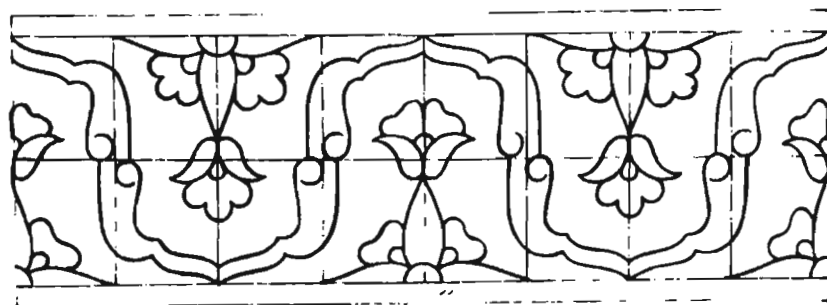
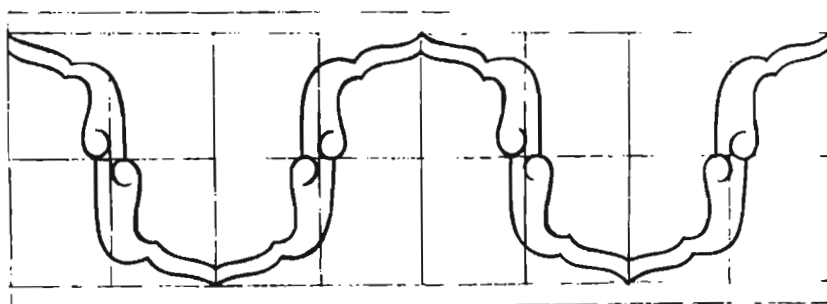
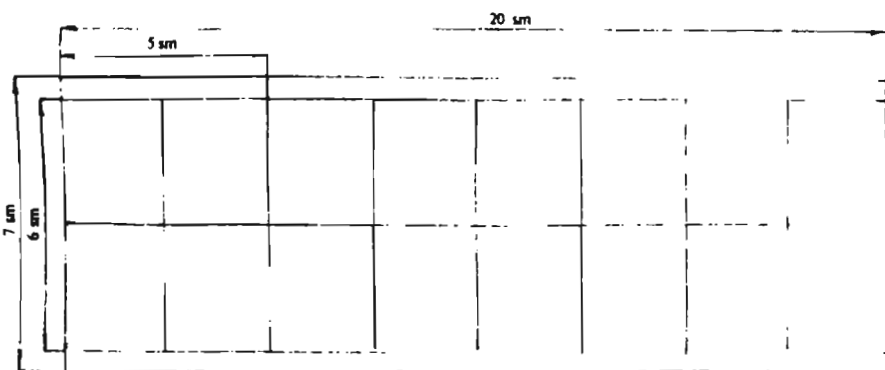

Qo'sh mehroblı islimi (7-gul).

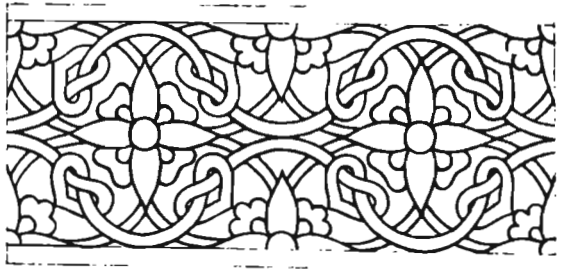
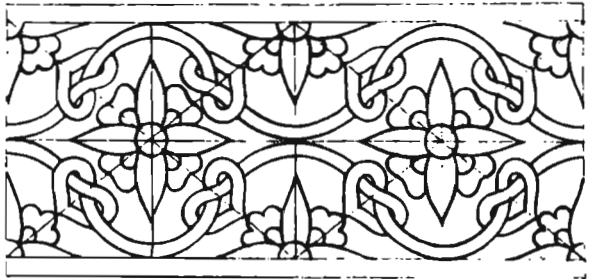
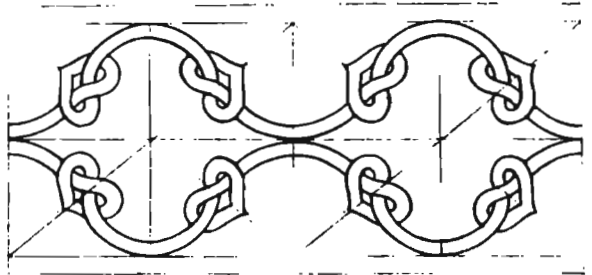
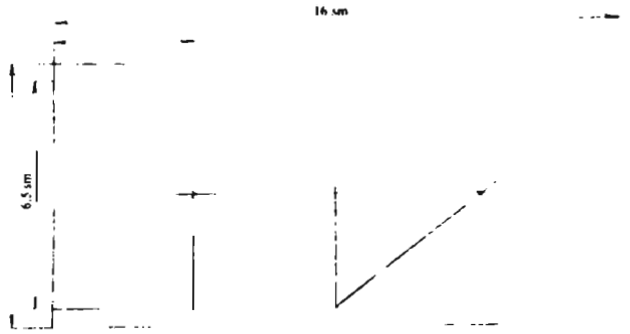

Bofta islimi (8-gul).

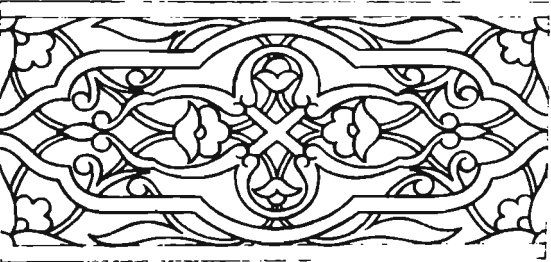
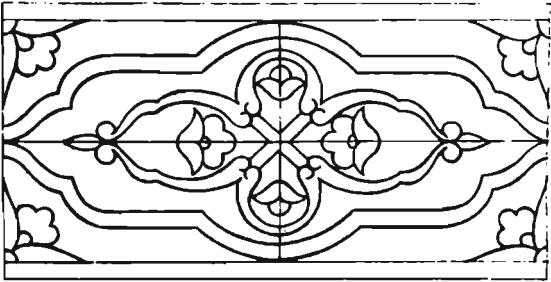
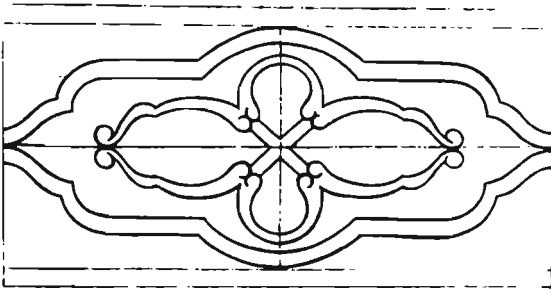
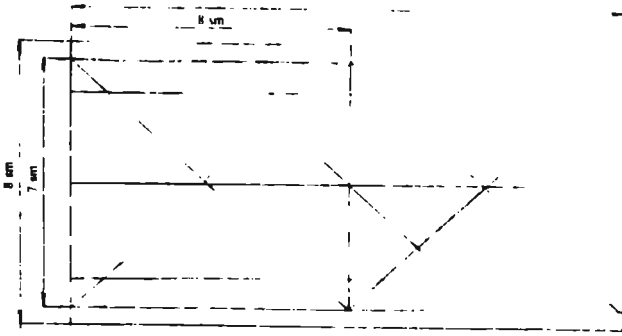

Patniagul islami
(9-gul).

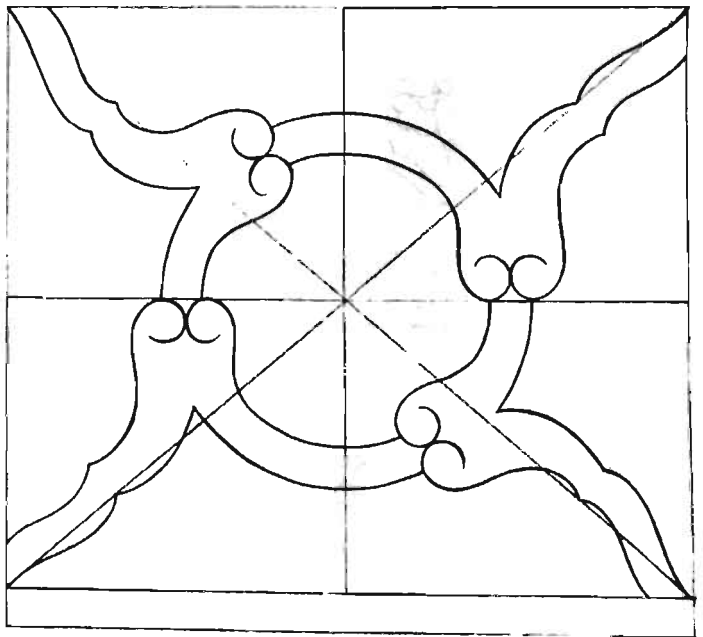
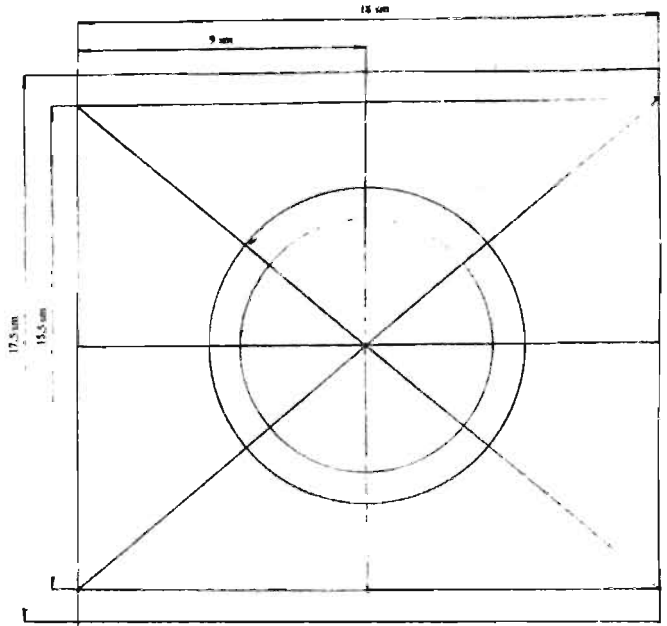

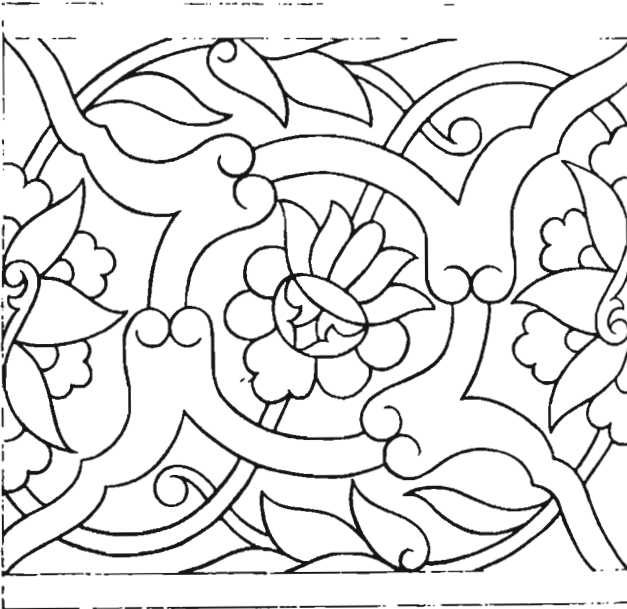
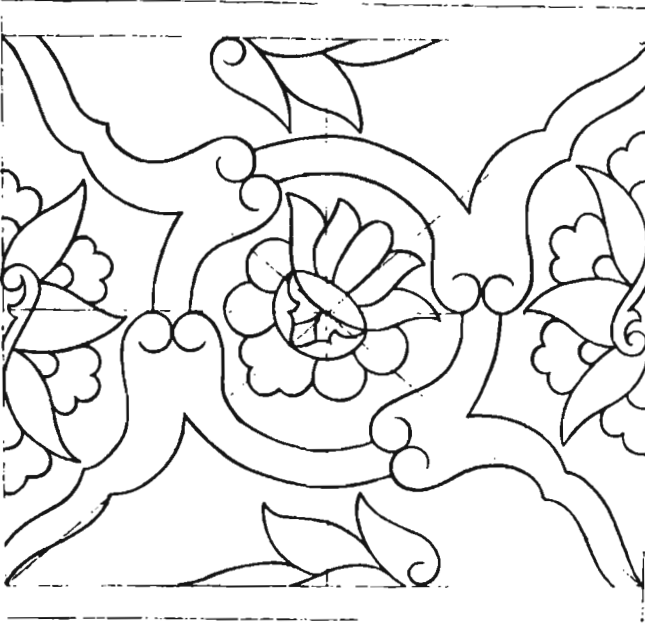

Shukftali islmi (10-gul).

2-bosqich. Rasmda ko'rsatilganidek qilib gajaksimom bir bandli shakl chiziladi. Keyingi gajaksimom chiziq shakli to'nkarma usulida takrorlab chizib chiqiladi. Novdaniq marg'ula qismidan novda chiqariladi, u marg'ula holatida novdaga tegib to'xtaydi.

3-bosqich. Novdalar orasidan kurtakchalar chiqariladi. Bu chiziqqlarning ravonligi, uzviyligi, dinamikligi, nisbiyligini, ya'ni elementlarning bir-biridan katta-kichikligini hisobga olish kerak. Naqsh chizishda naqshlar orasidagi bo'shliq muvozanati saqlanmasa naqsh kompozitsiyasi qonuniyatlariga putur etadi.

3-mashq. «Bargli raftor» naqsh namunasini qora qalamda chizish.

Texnika: qora qalam bilan ishlash.

Material: qog'oz va qalam.

O'lcham: katak daftar yoki albom varag'i yuzasida bajariladi.

Bajarish bosqichlari:

1. «Bargli raftor» — oddiy naqsh turi. Barg yo'l ichida to'liqinsimon harakat qiladi, ma'lum masofada olti yaproqli oygul takrorlanadi. Shuning uchun bu naqsh «Bargli raftor naqshi» deb yuritiladi. Naqsh barg, olti yaproqli oygul, marg'ula va novdadan iborat. Naqsh rasmda berilgan o'lcham asosida bajariladi.

1-bosqich. Rasmda berilganday ikki parallel chiziq chizib, balandligi ikki marta o'lchab, taqsimlab chiqiladi.

2-bosqich. Taqsimlangan bo'laklarga oygulning yaproqlari bir xilda chiqishi uchun, qalamni bosmasdan, aylana chizib olamiz. So'ng olti yaproqli oygul chiziladi. Chizishda oygulning har bir yaprog'i bir-biriga nisbatan bir xil va simmetrik chiqishiga harakat qilish kerak.

3-bosqich. Taqsim orasidagi oygul o'rtasiga to'liqinsimon shaklda barg chizib chiqiladi. Keyingi taqsimda ham takrorlanadi.

4-bosqich. So'nggi bosqichda to'liqinsimon marg'ula novdasi chizib chiqiladi. Chizishda gullar, barglar, novda qalinligiga e'tibor berish kerak.

4-mashq. «Bargli islimi» (4-gul) naqsh namunasini qora qalamda chizish.

Texnika: qora qalam bilan ishlash.

Material: qog'oz va qalam.

O'lcham: katak daftar yoki albom varag'i yuzasida bajariladi.

Bajarish bosqichlari:

Murakkab barg to'liqinsimon harakat qiladi, barglar ritmik bir-biridan o'sib chiqadi, oraliqdagi bo'shliqlarning har birida yarimta barg oygul bilan uzviy bog'lanadi. Bu naqsh «Barg islimi» deb yuritiladi. To'liqinsimon holatda barglarning bir-biridan o'sib chiqib, takrorlanishi o'ziga xos joziba beradi. Naqsh o'lcham va ko'rinishda chiziladi. «Bargli islimi», asosan, barg, bargli oygul va novdadan tashkil topgan. Shuning uchun barg, bargli islimi va novdaniq eskizi qog'ozda chiziladi.

1-bosqich. O'lcham asosida ikki parallel chiziq chizilib, teng kvadratlarga bo'linadi. Diagonal chiziqqlar to'liqinsimon ko'rinishda ritmik asosda chizib chiqiladi.

2-bosqich. Bargning diagonal chiziqqlari to'liqinsimon ko'rinishda chizib chiqiladi. Chizishda simmetriyaga, dinamikaga e'tibor berish kerak.

3-bosqich. To'liqinsimon o'sib borgan barglar orasiga bargli oygul chizib chiqiladi.

4-bosqich. Bargli oygullar novdalar bilan birlashtirib, bir butun kompozitsiya hosil qilinadi.

5-mashq. «Aylana islimi» (5-gul) naqsh namunasini qora qalamda chizish.

Texnika: qora qalam bilan ishlash.

Material: qog'oz va qalam.

O'lcham: katak daftar yoki albom varag'i yuzasida bajariladi.

Bajarish bosqichlari:

«Aylana islimi», asosan, aylana mehrob ko'rinishidagi tanob, olti yaproqli oygul, uch yaproqli oygul, shukufu va novdadan iborat. Bu naqsh to'nkarma taqsim orasida takrorlashdan hosil bo'ladi.

1-bosqich. 4 sm oraliqda ikki gorizontal parallel chiziq chiziladi va ular kvadratlarga bo'lib chiqiladi. Parallel chiziq oraliqini teng ikkiga bo'lib, yordamchi o'q chiziq chiziladi. Rasmda ko'rsatilganidek aylana chizib, yordamchi diagonal chiziqqlar chiziladi.

2-bosqich. Naqsh qovurg'asi, ya'ni tanobi va oddiy shukufalari chizib chiqiladi.

3-bosqich. Aylana ichiga olti yaproqli oygul, mehrob ichiga uch bargli oygul chizib chiqiladi.

4-bosqich. Uch bargli oygul uchidan novda chiqarib, olti yaproqli oygul ostidan o'tkaziladi, novda to'liqinsimon harakat asosida ikkinchi uch bargli oygulga borib ulanadi. Shu asosda taqsim tugallanadi va oyna naqsh takrorlanib, davom etadi.

6-mashq. «Mehrob islimi» (6-gul) naqsh namunasini qora qalamda chizish.

Texnika: qora qalam bilan ishlash.

Material: qog'oz va qalam.

O'lcham: katak daftar yoki albom varag'i yuzasida bajariladi.

Bajarish bosqichlari:

Bu naqshning asosiy qismi, ya'ni tanobi mehrob shaklida bo'lgani uchun «Mehrob islimi» deb yuritiladi. Mehrob islimi, asosan, tanob, uch bargli oygul, oddiy uch bargli no'xotgul hamda novdadan iborat.

1-bosqich. Avvalgi gullarga o'xshatib gorizontal parallel chiziqlar chiziladi va teng kvadratlarga bo'lib chiqiladi. Rasmda ko'rsatilganidek aylana chiziladi.

2-bosqich. Naqshning o'zagi bo'lgan tanob 65-rasmda berilganidek qilib yordamchi aylana asosida chiziladi.

3-bosqich. Uch bargli oygul va uchib ketayotgan qushga o'xshash uch bargli gul chiziladi.

4-bosqich. Gullar to'liqinsimon chiziqlar asosida biriktiriladi.

7-mashq. «Qo'sh mehrobli islimi» (7-gul) naqsh namunasini qora qalamda chizish.

Texnika: qora qalam bilan ishlash.

Material: qog'oz va qalam.

O'lcham: albom varag'i yuzasida bajariladi.

Bajarish bosqichlari:

Naqsh asosi mehrob shaklida bo'lib, ritmik asosida takrorlanadi. Mehrob madoxili shaklida tepa va pastki yo'nalishda davom etib, go'zal ko'rinishni hosil qiladi. «Qo'sh mehrobli islimi» qo'sh mehrob, uch va ikki bargli oygul, novda hamda marg'uladan iborat.

1-bosqich. 6 sm oraliqda ikki parallel chiziq chiziladi, gorizontaliga 2,5 smlik to'g'ri

to'rtburchaklarga bo'lib chiqiladi. Balandlik ikkiga bo'linib, o'rtadan o'q chiziq chiziladi.

2-bosqich. 66-rasmda ko'rsatilganidek mehrob chiziladi.

3-bosqich. Mehrob orasiga uch va ikki bargli oygullar chiziladi.

4-bosqich. Ikki bargli oygul bilan uch bargli oygullarning tepa va past qismi novdalar bilan bog'lab chiqiladi. Ikki bargli oygullarning ikki tomonidan kompozitsiyada bo'shliqni to'ldiruvchi chiroy beruvchi marg'ula gajakka o'xshab chiqariladi.

8-mashq. «Bofta islimi» (8-gul) naqsh namunasini qora qalamda chizish.

Texnika: qora qalam bilan ishlash.

Material: qog'oz va qalam.

Hlcham: katak daftar va rasm daftar varag'i.

Bajarish bosqichlari:

Naqshning asosi bo'lgan bofta shakli tanobli simmetrik holda to'liqinsimon harakatlar asosida hosil qilinadi. Naqsh boftali tanob, to'rt bargli oygul va novdadan iborat.

1-bosqich. 6,5 sm oraliqda parallel chiziq chiziladi va o'rtasidan gorizontal chiziq chiziladi. Gorizontal chiziq 61 sm masofada bo'laklarga bo'linib, to'rtburchak va diagonal chiziqlar o'tkaziladi.

2-bosqich. Yordamchi chiziqlar asosida boftali tanob chiziladi.

3-bosqich. To'rt bargli oygul chizib chiqiladi.

4-bosqich. Bargli gullar novdalar bilan birlashtirib chiqiladi.

9-mashq. «Patnisgul islimi» (9-gul) naqsh namunasini qora qalamda chizish.

Texnika: qora qalam bilan ishlash.

Material: qog'oz va qalam.

O'lcham: katak daftar yoki albom varag'i yuzasiga bajariladi.

Bajarish bosqichlari:

Patnis shakliga o'xshagani uchun «Patnisgul islimi» deb yuritiladi. Naqsh tanob, bofta novda, uch bargli gul, barg, oddiy gul, no'xotgul, g'uncha va marg'uladan iborat. Bu naqsh to'qqizta elementdan tashkil topgan bo'lib, avvalgi naqshlardan ancha murakkab hisoblanadi.

1-bosqich. Oralig'i 7 smlik gorizontal parallel chiziq chizib, 8 sm dan taqsim bo'lagini chizamiz. Diagonal chiziqlar va 68-rasmdagidek yordamchi chiziqlar chizamiz.

2-bosqich. Tanob shakli chiziladi. Novda asosida shakl chiziqdagi chiziladi. Novdani chizishda marg'ula va boftadan foydalaniladi.

3-bosqich. Gullar qo'yiladigan joylarga gul va g'unchalar joylashtirib chiqiladi.

4-bosqich. Gullar novdalar bilan uzviy bog'lanadi, bo'sh joylarga barg va marg'ula chiziladi. Bu o'rinda marg'ula va barglar to'ldiruvchi va husn beruvchi vazifasini bajaradi.

10-mashq. «Shukuftali islimi» (10-gul) naqsh namunasini qora qalamda chizish.

Texnika: qora qalam bilan ishlash.

Material: qog'oz va qalam.

Q'lcham: katak daftar yoki albom varag'i yuzasiga bajariladi.

Bajarish bosqichlari:

Shukuftali islimi murakkab naqsh hisoblanadi. Naqsh shukuftali tanob, pista gul, murakkab bargli oygul, ko'p bargli gul, oddiy barg va marg'uladan iborat.

1-bosqich. O'lcham asosida to'g'ri to'rtburchak chiziladi. To'g'ri to'rtburchak to'rtta bo'lakka bo'linib, markazga aylana chiziladi.

2-bosqich. Shu aylana asosida tanob shakli chiziladi.

3-bosqich. Murakkab gullar, bargli gullar chizib chiqiladi.

4-bosqich. Gullar, murakkab barglar novdalar bilan bog'lab, to'ldiruvchi barg va marg'ulalar chizib chiqiladi.

TAYANCH TUSHUNCHALAR:

Bodom guli; Pechak islimi; Bargli islimi; Aylanali islimi; Mehrob islimi; Qo'sh mehrobli islimi; Bofta islimi; Patnisgul islimi; Shukufta islimi;

Savollar

1. Naqsh namunalari tuzilishini tahlil qilib bering.
2. Har bir naqsh namunasi nechta elementdan tashkil topgan?
3. «Qo'sh mehrobli islimi» naqshini chizish bosqichlarini tushuntirib bering.

4. Har bir naqsh nimasi bilan farq qiladi?

5. «Naqshlardagi ravonlik, tabiiylik va nisbiylik» deganda nimanani tushunasiz?

6. «Naqshlarning nomlanishi» deganda nimanani tushunasiz?

7. Murakkab naqsh elementlari nomini aytib bering.

8. Oddiy naqsh namunalari chizishda, asosan, nimaga e'tibor beriladi?

Test savollari

1. *Pechak islimi nechta novda harakatidan hosil bo'ladi?*

- A. 2 ta.
- B. 3 ta.
- C. 4 ta.
- D. 1 ta.
- E. 10 ta.

2. *Ritm nima?*

- A. Taqsim.
- B. Takrorlanish.
- C. Naqsh elementi yoki naqshning ma'lum tartibda va ma'lum oraliqda bir tekisda takrorlanishi.
- D. Boftaning bir tekisda takrorlanishi.

3. *Yo'l ichidagi bir yo'nalis' gi naqsh nomi nima?*

- A. Morpech, yak raftoriy, pechak islimi.
- B. Namoyon.
- C. Taqsim.
- D. Ruja.
- E. Girih.

4. *Birinchi naqsh namunasining nomi nima?*

- A. Pechak islimi.
- B. Bodom guli.
- C. Morpech.
- D. Yak raftor
- E. Gulchechak.

5. *Ikkinchi naqsh namunasining nomi nima?*

- A. Aylana raftor.
- B. Bargi raftor.
- C. Pechak islimi.
- D. Girihli gul.
- E. Bargli islimi.

6. *Birinchi gul bilan o'ninchi gulning farqi nimada?*

- A. Kattaligida.
- B. Elementida.
- C. Jozibasida.
- D. Rangida.
- E. Murakkabligida.

7. O'ninchi naqsh namunasining nomi?

- A. Bodom islimi.
- B. Boftali islimi.
- C. Pechak islimi.
- D. Bargli islimi.
- E. Shukuftali islimi.

8. Bodomning ramziy ma'nosi nima?

- A. Muhabbat.
- B. Baxt-iqbol.
- C. Vafodorlik.
- D. Sevgi.
- E. Vatanparvarlik.

9. Nechanchi gul mehrob ko'rinishidagi tanobdan, olti va uch yaproqli oygul, shukufta va nowdadan iborat bo'ladi?

- A. 1-gul
- B. 4-gul
- C. 6-gul
- D. 5-gul
- E. 7-gul

10. O'nta naqshdan qaysi biri uch bargli oygul, oddiy uch bargli no'xotgul, mehrob shaklidagi tanob va nowdadan iborat bo'ladi?

- A. 6-gul.
- B. 8-gul.
- C. 3-gul.
- D. 10-gul.
- E. 9-gul.

11. Qaysi naqsh asosini shukufta egallaydi?

- A. 8-gul.
- B. 7-gul.
- C. 3-gul.
- D. 4-gul.
- E. 10-gul.

12. Bofta islimi va patnisgul islimi nechanchi gul hisoblanadi?

- A. 4-5-gullar.
- B. 4-3-gullar.
- C. 8-10-gullar.

- D. 8-9-gullar.
- E. 10-8-gullar.

13. Kompozitsiyaning asosini qo'sh mehrob egallagan naqshning nomi nima?

- A. Qo'sh mehrobli girih.
- B. Mehrobli islimi.
- C. Qo'sh mehrobli islimi.
- D. Boftali islimi.
- E. Mehrobli va boftali naqsh.

14. 10-gulning nomini aytib bering.

- A. Patnisgul islimi.
- B. Shukuftali islimi.
- C. Yak raftor.
- D. Bodom gul.
- E. Mehrobli islimi.

Adabiyot

1. Bulatov S. Ganchkorlik. «O'qituvchi», T., 1989.
2. Bulatov S. Ganchkorlik, naqqoshlik va yog'och o'yamakorligiga oid atamalar izohli lug'ati. «Mehnat», T., 1991.
3. Bulatov S. O'zbek xalq amaliy bezak san'ati. «Mehnat», T., 1991.
4. Bositxonov Z. Ganchkorlik. T. 1978.
5. Зоҳидов П. Самаркандская школа зодчих. Изд. «Наука» Т., 1965.
6. Искусство Советского Узбекистана. Долинская, П. Захидов, Т. Кадыров и др. Изд. «Советский художник». М., 1976.
7. Qosimov Q. Naqqoshlik. «O'qituvchi», T., 1982.
8. Ноткин И. Бухарская резьба по ганчу. Гос. изд. худ. лит. Т., 1961.
9. Prisa I. Toshkent ganchkorligi. Davlat badiiy adabiyot nashriyoti. T., 1960.
10. Резьба и роспись по ганчу и дерева. Изд. АН. Т., 1962.
11. Шорохов В. Основы и композиции. Учебное пособие для студентов пед. инс. «Просвещение», Т., 1979.

GANCH O'YMAKORLIGIDA ISHLATILADIGAN MATERIALLAR VA ULARNI ISHLATISH TEXNOLOGIYASI

O'tmishda ota-boblarimiz qurgan muhtasham binolar hozirgi kungacha maftunkor jilvasini yo'qotmagan. Yuksak did bilan ishlangan naqshlar kishini hayratga soladi. Chet ellardan tashrif buyurgan sayohatchilar ham did bilan ishlangan naqshlarning umri boqiyiligini ko'rib lol qolmoqdalar. Binolarning pishiq-puxta, chidamli hamda mukammal qilib qurilganligi olimlarimiz binokorlar va arxitektorlarni hayratga soladi.

Qadimiy obidalarning va bezaklarning umri boqiyiligi shundaki, ota-bobolarimiz yuqori sifatli, g'oyat chidamli hamda davr sinovlaridan o'tgan qurilish materiallari: yog'och, ganch, tuproqdan unumli foydalanganlar. Ular bu materiallarni qayerda va qanday qo'llanish sir-asronini yaxshi bilganlar.

Ganch — mahalliy qurilish materiali bo'lib, uning rangi ko'kish yoki sarg'ish bo'ladi. Ganch turli joylarda turlicha nomlar bilan yuritiladi. Kavkazda «gaja», forscha «gaj», tojikcha «ganch», turkcha «urunak», o'zbekcha «ganch» deb yuritiladi. Ganch gips bilan tuproqning tabiiy aralashmasi bo'lib, uning tarkibida 40 — 70 foyizgacha gips bo'ladi. Ganch ikki xil: tabiiy va sun'iy bo'ladi. Tabiiy ganch katta xarsang tosh holdida bo'lib, uni to'g'ridan-to'g'ri o'yib, yo'nib ustun, haykal va bezak sifatida foydalaniladi. Sun'iy ganch esa maxsus pechlarda qizdirilib, keyin maydalab tayyorlanadi. Qadimda ganch tayyorlaydigan ustalar bo'lib, ularni «ganchkorlar» deb ataganlar. Ganchkor tabiiy ganch toshlarni xumdonida 120-150 daraja haroratda kunduzi 6-7 soat qizdirgan, so'ng ertalabgacha sovitib qo'ygan. Erta bilan ganch toshlar maxsus to'qmoqlar bilan maydalangan, so'ng g'alvir va elakdan o'tkazilgan. Bu ganch navlarga ajratilgan. Eng mayin, donachali ganch *gulganch* deb, ya'ni «gul o'yish uchun ishlatiladigan ganch» deb atalgan. Ganch qanchalik mayin bo'lsa, o'yma shunchalik nafis chiqqan. Mayin ganch nafis o'ymakorlikda, pardozi suvoqda ishlatiladi. Yirik ganch har xil suvoq, qora suvoq va g'isht terishda ishlatiladi. Yuqori haroratda qizdirish natijasida ganch tarkibidagi nam juda kamayib, quvvati oshadi. Ganch o'miga alebastr ham ishlatiladi. U suvoq, g'isht terishda, ayrim hollarda esa *gulganch*

o'rnida ham ishlatiladi. Ganch o'ymakorligi bilan shug'ullangan ustalar ganchning quvvatini qanchalik tez yoki sekin qotishiga qarab aniqlaydilar. Tajribali ustalar ganchni qo'lga olib qisib ko'rgan zahotiyoyoq uning eski yoki yangiligini, quvvatini aytib bera oladilar. Odatda, ganchning quvvatini aniqlash uchun o'zgina qorib, o'yib ko'radilar. Agar u juda quvvatli bo'lsa, ming martagacha suvda qorishtirishni talab qilishi mumkin. Ganchning juda ko'p xususiyatlari bo'lib, ulardan mohirona, omil-korlik va shoshilmay foydalanish kerak. Ganch qorish texnologiyasi uncha murakkab bo'lmasada, o'ziga xos nozik tomonlari bor. Ganch qadimda sirli lagan idishlarda qorilgan, hozir esa plastmassa idishlardan foydalaniladi. Ganch **qorishning tez ganch**, **soxtaganch**, **do'g'ob**, **xovonda** usullari bo'lib, ular o'ziga xos, nozik yoki murakkab bo'ladi. Qorishma tayyorlashda ushbu nozik jihatlarni e'tiborga olish ustaning muhim vazifasidir.

Tez ganch — tez qotuvchi ganch qorishmasi bo'lib, ganchkorlikda ravoq bog'lashda, suvoqda va har xil ishlarda ishlatiladi. Bu qorishmani tayyorlash uchun idishdagi suv ustiga ganch solinadi va tez qoriladi. Ganch ko'p aylanti-rilmaydi hamda tezda kerakli joyga ishlatiladi. Tez ganch qorishmasi tezlik bilan ishlatilmasa, u qotib qoladi hamda isrof bo'ladi.

Soxtaganch — qorilganidan keyin 30 minut atrofida qotmay turadi. Soxta ganch qorishmasini tayyorlash uchun idishdagi suvga elangan ganch sepib solinadi, bu suv yuzasi ganch bilan berkitilgunga qadar takrorlanadi. Bunda ganch suvga to'yib boradi. Usta shu soxta ganch qorishmasini bir chekkadan olib, kerakli joyga ishlatadi.

Do'g'ob usuli — biror yuzani yoki to'ldirish, yoki berkitish uchun ishlatiladigan suyuq qorishma. Idishga suv solinib, suv yuzi berkitilguncha **ganch** sepiladi. Bu ganch soxta ganchga qaraganda bir oz suyuqroq bo'ladi. Bu ganch berkitish yoki to'ldirish uchun ishlatiladi.

Xovonda — gul o'yishga mo'ljallab, kuchi ma'lum qadar kamaytirilgan ganch qoriladi. Uni tayyorlashning o'ziga xos tomonlari bor. Buning uchun plastmassa tog'oraga suv solinadi. Unga

clangan mayda ganch ohista, shoshilmay solinadi, suv yuzaga chiqib ketmasligi uchun ganch idish ostidan kaft bilan aylana shaklida aralashiriladi. Tayyorlangan qorishma bir oz qota boshlagach, uni ishlatish mumkin. Ganch qanchalik kuchli bo'lsa, shuncha ko'p qoriladi. Qadimda ustalar juda quvvatli ganchlarni ishlatganlar. Ular xovondani mohirlik bilan tayyorlashgani uchun ishlari bejirim, nafis va go'zal chiqqan. Ustalar quvvatli ganchni juda ko'p qorganlar, natijada ganch qorishma nafislashgan, mayinlashgan. Sekin va yumshoq holatda qotgan xovondaga ustalar shirach qo'shadilar. Shirach uning quvvatini oshirgan.

Ganch o'rniga gips ham ishlatiladi.

Gips – oq, rangsiz, shaffof, qoramtir yoki qora rangdagi mineral. U juda mo't bo'lib, suvda criydi. 80–90° haroratda qizdirilganda tarkibidagi suv hug'lanib ketadi. Agar 120–140° qizdirilsa, alebastroga aylanadi. U qurilish material; undan qog'oz, sement sanoatida, tibbiyot va haykaltaroshlikda, o'ymakorlik va bo'yoq tayyorlashda ham foydalaniladi. Gips suvga chidamsiz. Gipsni namdan asrash uchun usti suv o'tmaydigan muhofaza pasta yoki bo'yoq bilan bo'yaladi. Gipsdan quruq suvoq devor toshlari, to'siq plita, qavatlararo yopmalar, kamizlar, tovush yutuvchi materiallar va yong'indan muhofazalovchi buyumlar yasaladi. Gips hozir ganch o'rnida ishlatilmoqda. O'zbekistonda, Markaziy Osiyo mamlakatlari va boshqa yerlarda gips konlari bor.

Qadimda gips toshlari 200–250° qizdirilgan. hosil bo'lgan gips sekin qotib, quvvati oshgan. 400–750° haroratda qizdirilganda esa, u kuygan, bu *yaproqsiz gips* deb ataladi. 200–250° dan past haroratda qizdirilgan ganchning quvvati past hisoblangan. Qadimda misrliklar mashhur chromlarni qurishda gips ishlatganlar. Bu gips 800 darajada qizdirilib, asta-sekin sovutilgan. hozir bu texnologiya unutilib, bizgacha yetib kelmagan.

Alebastr – gipsning dag'alroq turi. Tez qotadi, qattiqligi gips va ganchdan qolishmaydi. Donachalari yirikroq, oq va havorang tusda bo'ladi. U suvoq va boshqa ishlarda qo'llaniladi. Buning uchun alebastr elakdan o'tkazilib, suv bilan aralashtirilib, qorishma tayyorlanadi. U pechkada 80–90° qizdirilganda tarkibidagi suv yo'qola boshlaydi. Harorat 120–140 darajaga yetganda, u yetiladi. Ba'zan toza alebastrlardan o'ymakorlik ishlarni bajarishda foydalanilgan.

IX-X asrlarda pishirilgan g'isht keng qo'llana boshlagan. G'isht terishda loy o'rniga ganch ishlatilgan.

XIV-XV asrlarga kelib ganch, ajoyib texnologik xususiyatlarga ega bo'lgani uchun, binolarning qovurg'alarini mustahkamlashda, ya'ni hozirgi beton o'rnida ishlatilgan.

Ganch issiqni juda kam o'tkazadi. Uning bu xususiyatini bilgan me'morlar uylarning devor, shift, hattoki, polini zax o'tmasligi uchun ganch bilan suvaganlar. Qadimda qurilgan uy, masjid, madrasalar qishda pechkasiz, hech qanday elektr isitgichsiz issiq bo'ladi. Yozda esa bu xonalar salqin bo'lgan. Chunki devor qo'sh sinchli qilinib, orasida bo'shliq qoldirilgan. buning ustiga devor qalin ganch suvoq qilingan. Hozir esa beton uylar qishda sovuq, yozda esa qizib ketadi. Bu inson sog'ligiga, umuman, salbiy ta'sir etadi. Betonning o'z o'rniga va ishlatish joyi bor. Ganchning ijobiy tomonlaridan yana biri – uning yengilligidir. Ganch betonga qaraganda 38–40 foiz yengil bo'lgani uchun har xil gumbaz va maxsus binolarni qurishda ishlatiladi. O'tmishda binolarning gumbaz va maxsus joylari, har xil quyma bezaklari faqat ganchdan qilingan. Ganchning yana bir fizik-mexanik xususiyati – sifati yaxshiligidir. Xususan, ganch qotgandan so'ng torayish o'rniga kengayadi, bu esa yog'och konstruksiyalarni yanada mustahkam bog'lab turadi. Ganchning xususiyatlaridan yana biri – u yuqori bosimga chidamli, egiluvchan (mo't emas), ya'ni u qattiq zarbada ham sezilar-sezilmas darajada o'z-o'zidan amortizatsiya berish qobiliyatiga ega. Ganch bilim terilgan g'isht devor yoki ganch suvoq dahshatli zilzilalar bo'lganda ham unchalik zarar ko'rmaydi. Ganch tez yopishib qolgani uchun devor va g'ishtni sidig'a suvash, shakl tayyorlash, o'yma naqsh ishlash, ustidan bo'yab, tasvir va naqsh tushirish qulay. Ko'p risolalarda ganch suvga chidamsiz, ko'pincha binoning ichkarisida ishlatiladi, deyiladi. Lekin biz bu fikrga qo'shila olmaymiz, chunki ota-bobolarimiz qadimda juda kuchli ganch tayyorlay olganlar. Shuning uchun ham ular binoning yomg'ir, qor tushadigan tom, gumbazlari g'ishtlarini ganch bilan terganlar. Ulardan hech qachon chakka o'tmagan. Ular, hattoki, hammomlarning ichki qismini ham kir qorishmasi deb ataladigan ganch bilan suvaganlar. Ganch suvoq aslo ko'chib tushmagan.

Qorishmani tayyorlash va undan foydalanish quyidagicha bo'lgan. Bir chelak ohak, bir chelak

qum, mayda ko'mir kukuni hamda qamish kuli qorishirilgan. Bu qorishmani olovga qo'yib, 10-12 soat aylantirib, pishitishgan. Keyin u bilan hovuzlarni suvalganlar. Hovuzning kichik yoriqlari sutga qorilgan ganch bilan suvalgan. Bunday suvoq namgarchilikka uzoq chidagan. G'isht terishda va suvoq ishlarida *ganchxok* ishlatilgan. Uni tayyorlashda bir chelak alebastr yoki tezganç, bir chelak qum va bir chelak soz tuproq elanmasdan obdan aralashtirilgan. Hosil bo'lgan qorishma kerakli yuzaga kaft bilan chaplab surtilgan. Bu suvoqni ganchkor ustalar «kappganch» deb ataydilar. Ganch tuproqqa o'xshash qoramtir bo'ladi. Avvalgi ustalar ishdan chiqqan ganchlarni tashlab yubormasdan qayta ishlatgan. Chiqindi ganch qozonga solib qizdirilgan. Qayta ishlash natijasida ganch oldingi quvvatiga kelgan. Qayta ishlangan ganch suvoq va g'isht terishda ishlatilgan.

Ganch akustiklik xususiyatga ham ega. Ganch bilan suvalgan xonada tovush jaranglab chiqadi. Chunki ganchli devor tovushni yaxshi qaytaradi. Ganch bilan suvalgan katta zallar yorug' va akustiklik xususiyatiga ega. Shu bois ilgari katta zallarda mikrofonning keragi bo'lmagan. Ganchga mineral bo'yoqlar qo'shib, rangli ganch ham tayyorlangan. Ganch o'ymakorligida *qirma* ham ishlatilgan; bunda o'yilgan yerlar rangli qorishma bilan to'ldirilgan. Bu ruschada «ganchevaya mozaika» deb yuritiladi.

Naqsh turining eng kenjasi – qirmadir. Qirma ganchda o'yilgan chuqurchalarga rangli qorishma kiritiladi. Uning o'ziga xos xususiyatlari bor. U ko'p rangni yoqtirmaydi. Uning pardozini ham odatdagidek emas. Qirmada ko'p rang ishlatilsa, ish bosqichi o'shancha ortadi. Bunga sabab – nusxada bir-biriga yaqin bo'yoqlarning o'rinlari bir yo'la o'yilgan bo'lsa, rangli qorishmani quyqanda u kirishi zarur bo'lmagan o'ringa tushib ketadi. Buning oldini olish uchun naqqosh oldin bir xil rang joyini o'yib bo'lgach, rangli qorishma quyadi va naqsh sathini tekislab qirib tashlaydi. Shunda bo'yoq kirgan chegaralar aniq va chiroyli chiqadi. Keyin yana qayta axta yordamida ikkinchi marta nusxa tushirilib, ikkinchi bo'yoqning o'ri o'yiladi va rang beriladi, yana oldingisi singari naqsh sathi (yuzi) ochilguncha qiriladi. Uchinchi, to'rtinchi rangli qorishma kiritiladigan bo'lsa, ish xuddi shu tartibda takrorlanadi. Shuning uchun qirmada ranglar soni 2-3 xildan ortiq bo'lmaydi. Qirma yaxlitligi va rang turining kamligi bilan rangli naqshlardan yaqqol ajralib turadi.

Rangli ganch tayyorlashda oldinlari ustalar ko'mir kukunini tegirmonda maydalab, qizg'ish yoki jigarrang g'isht kukunini va boshqalarni qo'shgan. Hozir esa tayyor har xil rangli pigmentlardan foydalanilyapti.

Rangli pigment ganchga qancha ko'p qo'shilsa-da, ganch uning kuchini kesib, mo'tadil holga keltiradi. Mineral bo'yoq nisbati 1:10 dan oshmasligi kerak, aks holda tayyorlangan rangli ganchning quvvati pasayib ketadi. Odatda qirma uchun quruq qorishma tayyorlashda ustalar biror idishni o'lchov qilib, ganchga o'zlari xohlaganicha rang qo'shib, quruqligida aralashtiradilar. So'ngra bu quruq aralashmani oz-oz qorib ishlatadilar. Oldindan kerakli miqdorda quruq aralashma tayyorlab olinmasa, uning rangi to'qlashib qolishi mumkin.

Qirmaning yana bir xislati shuki, quyosh nuri tushsa ham yaltiramay, bir xil mayinlikda ko'rinadi. Vaqt o'tishi bilan naqsh ustini chang bossa, uni qaytadan qirib, yangilash mumkin. Qirma pardozni ko'pincha Usta Shirin Murodov, Quli Jalilov va boshqalar qo'llaganlar.

Qadimdan g'isht teruvchi va ganch o'ymakor ustalar maxsus tayyorlangan shirachni ganchga qo'shib ishlatganlar.

Shirach – lotincha «eremurs», ruscha «keley». Shirach ganch o'ymakorligida va g'isht terishda qadimdan foydalanib kelingan. Shirachni ganchga qo'shishdan maqsad – ganch sekin qotishini va qotqandan so'ng toshdek qattiq bo'lib qolishini ta'minlashdir. 1933-yil arxeolog olimlar B.G. Zasi pkin va V.P. Vyatkin O'zbekistondagi arxitektura yodgorliklarida terilgan g'isht va o'yima ganch qoldiqlarini tekshirib, ganchga maxsus tayyorlangan shirach qo'shib ishlatilganligini aniqladilar. Shirach qo'shilgan ganchning quvvati 45 foyizgacha oshgan. O'zbekistondagi arxitektura yodgorliklarining qariyb hammasi shirachli, baquvvat ganchdan ishlangan. Shuning uchun bu arxitektura yodgorliklari monolitga aylanib, zilzilaga bardosh bergan. Qadimda shirach tayyorlaydigan maxsus ustalar bo'lgan. Buxoroda Sitorai Mohi Xosani bezashda maxsus usta o'sha yerda shirach tayyorlagan va Usta Shirin Murodovga yetkazib turgan. Bu shirach tosh oyna zaminli o'yimga ishlatilgan. Shirach tayyorlaydigan usta qassoblardan buqacha yoki qo'yning payi va suyagini sotib olgan, keyin maxsus o'tlarga qo'shib, qozonda past olovda qaynatgan. Suyuqlik to'xtovsiz aylantirilib,

qaynaganda hosil bo'lgan ko'piklar tez-tez olib tashlangan, chunki ko'pik olib tashlanmasa, tayyorlanayotgan shirachning quvvatiga putur yetgan. Bir tekis qaynatilgan va asta-sekin sovitib hosil qilingan shirachni maxsus idishda o'ymakor ustalariga yetkazib berganlar. Ustalar ganchga ma'lum miqdorda shirach qo'shganlar. Hattoki, bu shirachlar chet ellarga, Angliya va Shvetsiyaga sotilgan. Ganch sekin qotishi uchun ariq suvi, sirka qo'shganlar. Bunda ganchning quvvati bir oz kamaygan. Hozir ba'zi ustalar, masalan, Samarqand ganch o'ymakor ustalari ganchga shirach qo'shib ishlatyaptilar. Keyingi yillarda shirach texnologiyasi juda keng qo'llanilmoqda.

Bino qismlari, ustunlar, haykalchalar, shara-fa, muqarnas, hajmli naqsh va boshqa unsurlarni quyma usulida tayyorlash uchun sut, kamediy, kazein, shirach va boshqa moddalar qo'shilgan. Bular ganchning quvvatini oshirgan, umrini uzaytirgan. Qadimgi ustalar yangi binoni kamida ikki yildan oshiqroq vaqt ichida bezaganlar. Chunki bino obdan qurishi va yerga yaxshi cho'kib, o'mashishi kerak bo'lgan. Aks holda bir necha yillardan keyin baquvvat qilingan bezaklar ham yorilib, ko'chib yoki to'kilib ketgan.

TAYANCH TUSHUNCHALAR:

Ganch; Ganchkop; **Gulganch**; **Tez ganch**; Gips; Alebastr; Shirach.

Savollar

1. Ganch o'ymakortigida qaysi materiallar ishlatiladi?
2. Ganch necha xil bo'ladi?
3. Ganchning gipsdan farqi nimada?
4. Xovonda qanday tayyorlanadi?
5. Ganch qadimda qanday tayyorlangan?
6. Ishdan chiqqan ganchni yana ishlatsa bo'ladimi?
7. Rangli ganch qanday tayyorlanadi?
8. Shirachdan qanday foydalaniladi?
9. O'yma ganchlarning to'kilib ketishining sabablari nimada?

Test savollari

1. *Gulganch nima?*

- A. Ganchning bir turi.
- B. Ganchning oliy navi.
- C. Ganchkor usta.
- D. Alebastr suvoqchi.
- E. Gul o'ymakor usta.

2. *Ganchning gipsdan farqi nimada?*

- A. Ganch qattiq bo'ladi.
- B. Ganch gipsga qaraganda tez qotadi.
- C. Farqi yo'q.
- D. Rangli bilan.
- E. Ganchning tarkibida tuproq bo'ladi.

3. *Avvalgi ustalarimiz g'isht terishda va ganch o'yishda gulganch qorishmasining sekin qotishi uchun nima qo'shganlar?*

- A. Tuproq.
- B. Suv.
- C. Shirach.
- D. Sut, loy.
- E. Loyqa suv.

4. *Gips nima?*

- A. Mineral bo'yoq turi.
- B. Mineral.
- C. Bo'yoq.
- D. Oq, rangsiz, shaffof, qoramtir yoki qora rangdagi mineral.
- E. Loy turi.

5. *Alebastr nima?*

- A. Gipsning dag'alroq turi.
- B. Ganchning asosiy turi.
- C. Tuproq.
- D. Qumning bir turi.
- E. Gipsning dag'alroq turi.

6. *Rangli ganch tayyorlashda qanday bo'yoqlardan foydalaniladi?*

- A. Pigment, guash va boshqalardan.
- B. Suv va loydan.
- C. Ko'mir va gipsdan.
- D. Kul va sutdan.
- E. Qum va ko'mirdan.

7. *Ganchkorlikda ishlatiladigan asosiy materiallar?*

- A. Bolta, mix, qalam.
- B. Qog'oz, igna, pichoq.
- C. Ganch, alebastr, gips.
- D. Mo'yqalam, siyohqalam.
- E. Iskana qalam.

8. *Ganch nima?*

- A. Tuproq va qum aralashmasi.
- B. Alebastr bilan tuproq aralashmasi.
- C. Sement bilan qum aralashmasi.
- D. Gips bilan tuproqning tabiiy aralashmasi.
- E. Sement, alebastr va qum aralashmasi.

9. Tez ganch nima?

- A. Tez o'yiluvchi ganch.
- B. Tez qotuvchi ganch qorishmasi.
- C. Zaminli ganch.
- D. Faqat skalpelda o'yiluvchi ganch.
- E. Sekin qotuvchi ganch.

10. Ganch necha xil bo'ladi?

- A. 4 xil.
- B. 3 xil.
- C. Tabiiy, sun'iy ganchlar.
- D. Aralash va sun'iy ganchlar.

11. Gilkor kim?

- A. Ganch quyuvchi usta.
- B. Ganchkor usta.
- C. Loy suvoqchi usta.
- D. Loy tayyorlovchi.
- E. Ganch o'ymakor ustaning yordamchisi.

12. Ganchxok nima?

- A. Loyning bir turi.
- B. Ganchkor usta.
- C. Loy tayyorlovchi usta.
- D. Soz tuproq, qum va ganchni suv bilan aralashtirib hosil qilingan qorishma.
- E. Qum va gips aralashmasi.

13. Shirach qo'shishning sababi nimada?

- A. Ganchning tez qotishini ta'minlaydi.

B. Ganchning sekin qotishini va qotgandan so'ng qattiq bo'lishini ta'minlaydi.

C. Ganchning tez va oson o'yilishini ta'minlaydi.

D. Ganchga suv o'mida qo'shiladi.

E. Ganch sifatini oshiradi.

Adabiyot

1. Булатов С. Ganchkorlik., «O'qituvchi». Т., 1989.
2. Булатов С. O'zbek xalq amaliy bezak san'ati. «Mehnat». Т., 1991.
3. Ремпель Л. Далёкое и близкое. Изд.лит.иск. им.Г.Гуляма, Т., 1981.
4. Справочник архитектуры. Сос. А. Печанов, М., 1956.
5. Усмонов М. San'atim-saodatim. «Yosh gvardiya», Т., 1983.
6. O'zbek sovet ensiklopediyasi. Т., 1972.
7. Зоҳидов Р. Me'mor olami. Qomuslar Bosh tahririyati. 1996.
8. Булатов С. Ganchkorlik, naqqoshlik va yog'och o'ymakorligiga oid atamalar izohli lug'ati. «Mehnat», Т., 1991.
9. Гражданкина Н. Архитектурно-строительные материалы Средней Азии. «Узбекистон». Т., 1989.
10. Хаққулов А., Та'мир сан'ати. «Mehnat». Т., 1981.



Naqsh



Tokcha



Qandil



Alisher Navoiy nomidagi opera va balet teatri qurilishida ishtirok etgan ustalar. 1944-yil

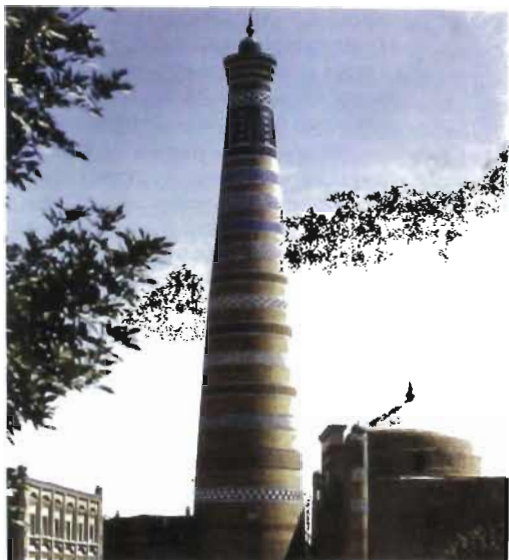

Xiva. Islomxo'ja madrasasi va minorasi. XX asr boshi



Buxoro. Ismoil Somoniy maqbarasi. IX-X asr



Buxoro. Masjidi Kalon. XV–XVI asrlar

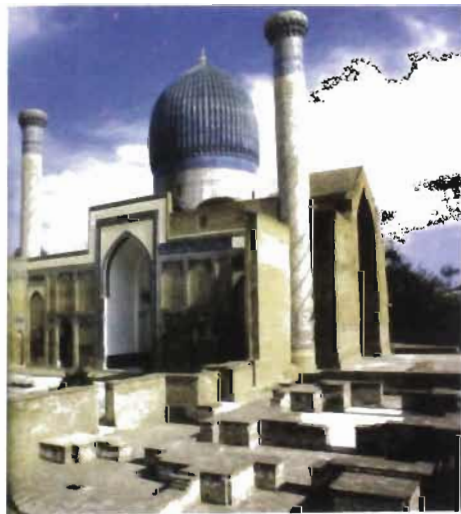

Samarqand. Go'ri Amir maqbarasi. XV asr boshi



Samarqand. Imom al-Buxoriy maqbarasi



Samarqand. Imom al-Moturidiy maqbarasi

Samarqand. Shohizinda maqbaralar majmuasi.
XI-XIX asrlar



PARDOZ VA UNING TURLARI

Birni bezashdan avval uning tuzilishiga mos ganch o'ymakorligi turini tanlash muhim ahamiyatga ega. Kichik xonaga mayda, tekis o'ymakorlik va unga mos bo'lgan pardoz turi, katta mehmonxonaga esa yirik ganch o'ymakorligi qo'llaniladi. Ganch o'ymakorligi *yirik o'yma, chuqur o'yma, yassi o'yma, qirma, zamini ko'zguli o'yma, zamini rangli o'yma, chizma pardoz, panjarasimon o'yma, zanjir, hajmli o'yma* turlaridan iborat. Bundan tashqari, ganch o'ymakorligi zaminli va zaminsiz o'ymakorlikka bo'linadi.

Zaminli o'yma binolarning fasadlari (tashqi tomoni)ni va katta mehmonxonalarni bezatishda qo'llaniladi. O'yma relyefning chuqurligi 2–3 sm bo'ladi. O'yma zamin butun yuzaning 15–30% ni egallaydi. O'yma ganch qora fonda oppoq, faqat soyasi qop-qora bo'lib ko'rinadi.

Yirik o'yma namunalari qadimdan ishlangan. Bunga Termiz (IX–X asr), Samarqand (X asr) va boshqa shaharlardagi o'yma ganch namunalari dadil bo'la oladi. Hozir binolarning katta xonalari, ba'zan tashqi tomoni, ya'ni fasadi ganch o'ymakorligi bilan bezatiladi. Ganchkorlikda hajmli – barelfi, haykalsimon muqannaslar, qubba, tosh va boshqalar ishlatiladi. Ularga «hajmli o'ymalar» deyiladi. Ular o'yiladi Eng ko'p qo'llaniladigani – yassi o'ymadir. U interyerdan ko'p qo'llaniladi. Katta bo'lmagan xonalarda o'ymaning chuqurligi 1–1,5 sm bo'lib, u har xil pardozlanadi. O'yma naqshning zamini umumiy yuzaning 30–60% ni egallaydi. Unga joyiga moslab pax pardoz, choka pardoz, lo'la yoki tabaqa pardoz beriladi. Qirma pardoz X asrdan boshlab ishlatilgan. U Buxoro va Samarqand shaharlarida XVI asrda keng qo'llanilgan. Uni, ayniqsa, Buxoro ustalari yaxshi bilganlar. Qirma binolarning interyer va eksteryerlarida ham keng qo'llanilgan.

Qirma – o'yilgan joylarni rangli ganch qorishmasi bilan to'ldirishdir. Qirma ikki turga bo'linadi: birinchisi – tekis yuzali qirma, ikkinchisi – relyefli qirma. Tekis yuzali qirma – devorda xuddi grafik usulda bajarilgan naqshga o'xshab ko'rinadi. Bu qirma zamini muayyan chuqurlikda chaka qilib chiqilib, gullar oralig'i qaytadan rang aralashmali ganch bilan to'ldiriladi. Uning yuzasi shuturgardon va andavada qirib chiqiladi. Natijada rangli tekis yuzali gullar hosil bo'ladi. Bunga «tekis yuzali qirma», deyiladi.

Relyefli qirmada tekis yuzali qirmani davom ettirib, gul va novdalarga o'yib, choka pardoz beriladi.

O'yma zaminini ko'zgu tashkil etgan ganch o'ymakorligining oynavandlik turini XIX asrda buxorolik Usta Shirin Murodov yaratgan. U birinchi bo'lib Sitorai Moxi Xosadagi «Oq uy» (Xonai safed)ni bezatdi (1913–1914-yillarda). U yerdagi ko'zguli o'yma ganch nafis ko'rinishga ega.

O'ymakorlikning bu turi boshqa turlardan oz mehnatu yuqori samaradorligi bilan ajralib turadi.

Ganch o'ymakorligida o'ymani yanada ko'rkam qilish uchun o'yma zaminiga rang berishadi.

O'yma zaminiga rang berishning ikki yo'li bor:

1. Ganch suvoq ustidan 2 mm dan 5 mm gacha qalinlikda rangli ganch suvaladi. Keyin ustidan gul (oq ganch chiqquncha) o'yiladi. So'ngra u shundoq qoldiriladi yoki pardoz beriladi. Rangli ganch tayyorlashda quruq bo'yoqlar (pigmentlar)dan foydalaniladi.

2. Relyef o'yilgandan so'ng, yelim bo'yoq yoki moy bilan zamini mo'yqalamda bo'yab chiqiladi. O'ymani rangli bo'yoqlarda bo'yash, ayniqsa, XIX asrda juda keng tarqaldi.

Chizma pardoz – ganch yuzasiga tushirilgan naqsh nuxsasining ustidan tirnab chizib chiqishdir. Tirmalgan joyning chuqurligi 2–3 mm atrofida bo'ladi. Chizma pardoz, ayniqsa, yorug' xonalarda qo'llaniladi.

Panjarasimon o'yma binodagi tokcha va tuynuklarni pardozlashda qo'llaniladi. Bu o'yma boshqa turlardan farq qiladi. Bunda o'yilayotgan ganch taxtaning ikkinchi tomonidan teshib, o'ziga xos pardoz beriladi.

Panjarasimon o'yma qadimdan qo'llanadi. Uning ajoyib namunalari Varaxsha (XIII asr) binolriga, Shohi Zinda majmuasida (XIV asr), Mir Arab, Abdullaxon (XVI asr) madrasalarida ko'rish mumkin.

Panjarasimon o'yma naqshning tuzilishi o'simliksimon, geometrik va nishon tarzida bo'ladi. Muqimiy nomli teatr, Xalq amaliy san'ati muzeyi, «Moviy gumbaz» kafesi, metro stansiyalari va boshqa joylarda panjarasimon ganch o'ymakorligini ko'rish mumkin.

Ganch o'ymakorligida zanjira asosiy naqsh bilan hoshiya naqshni bog'lab turadi. Zanjira

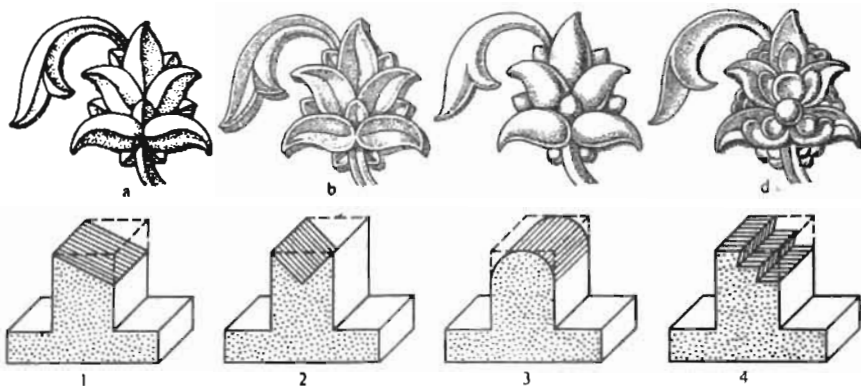

Pardoz turian.

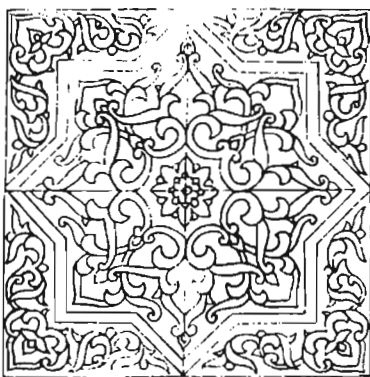

Ganchni pax pardoz uslubida o'yish.

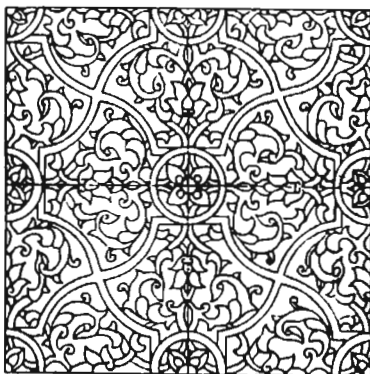

Ganchni to'la pardoz usulida o'yish.

namoyon, tokcha, eshik, deraza taxmonlari, izora (panel) va boshqa joylarning chetiga ishlatiladi. U ramka vazifasini o'taydi. Zanjiraning eni 2–8 sm bo'ladi. Uning naqshi geometrik va o'simliksimon bo'ladi. Geometrik zanjira ko'proq qo'llaniladi. Zanjira sodda bo'lishiga qaramay, shakllari soya holida o'ziga jalb etadi.

Zanjiraning g'ishtin zanjira, arazlagan zanjira, chashmi bulbul, qo'sh zanjira va boshqa turlari bor.

Chuqur o'yma binolarning tashqi tomonini, katta xonalarni bezashda qo'llaniladi. O'ymasining chuqurligi 2–3 sm bo'ladi. Zaminga qarab, 45°–60° qiyalikda o'yiladi. Ularning chuqur yoki uncha chuqur bo'lmasligi o'ymaning hajmiga bog'liq. Chuqur o'ymalarga bo'yoq berish talab etilmaydi. Ba'zan umumiy qolipga bitta rang berilishi mumkin. Chuqur qancha sayoz bo'lsa, naqsh shuncha kontrast ko'rinadi. Agar o'yilayotganda yorug'lik tik tushsa, naqsh yarim soyali, mayinroq ko'rinadi. Chuqur o'yma «yorug'-soya o'yiniga» boy va yaxshi ko'rinadi.

Xalq amaliy san'ati turlari – zargarlik, ganch o'ymakorligi, misgarlik, kulolchilik, yog'och o'ymakorligi kabilarda buyumga oxirgi ishlov berish – jilolash, pardoz berishdan iborat. Ganch o'ymakorligida, umuman, 6 ta pardoz turi bor. Ular *qirma pardoz*, *chizma pardoz*, *pax (yoyma) pardoz*, *choka (yorma) pardoz*, *lo'la pardoz* va *tabaqa pardozlardir*. Shundan to'rt xili (*pax pardoz*, *lo'la*, *choka pardoz*, *tabaqa pardoz*) relyefga pardoz berishda ishlatiladi. Ulardan *pax*, *choka* va *lo'la* pardoz oddiy pardozga, *tabaqa pardoz* esa murakkab pardozga kiradi.

Tabaqa pardoz – «tabaqa» arabcha «qatlam», «daraja» degan ma'noni anglatadi. U XIX asrda Buxoro ustalari tomonidan yaratilgan bo'lib, barg, gulni ikki yoki uch qatlam qilib o'yishdan iborat pardoz texnikasi. *Tabaqa pardoz yevropacha pardozga* o'xshab ketadi. *Tabaqa pardoz* pardoz turlarining ichida eng murakkabi bo'lib, ustadan yuksak mahoratni talab etadi. Bu texnikani yaxshi o'zlashtirgan buxorolik ustalar naqsh o'ymalarining uncha chuqur bo'lmaganiga qaramay, ulardan naqshning hajmini kattalashtirib ko'rsatuvchi ajoyib jimjimalar hosil qiladilar. Usta Shirin Murodov bu pardozni juda ko'p qo'llagan.

Choka pardoz – (yorma pardoz) naqsh bandining qiyaligini o'rta olib, uzunasiga o'yilgan pardoz turi. Uni Farg'ona vodiysining ustalari ko'p qo'llaydilar. Baland bo'lmagan uylarda ko'p qo'llaniladi. Unda nur va soya yaxshi ko'rinadi.

Pax pardoz – ganch o'ymakorligida o'yma naqsh relyefini bir tomonga qiyalatib kesiladigan oddiy pardoz turi. Bu pardoz «yoyma pardoz» deb ham yuritiladi. Ustalar *pax pardoz* zanjirani o'yish natijasida yuzaga kelgan, deydilar. *Lo'la pardoz*, *choka pardoz*, *tabaqa pardozlarga* qaraganda, *pax pardozni* o'yish ancha oson. *Pax pardozlangan o'ymadagi* nur va soya mayin ko'rinishga ega bo'ladi.

Pardozning bu turi ko'proq shifti baland mehmonxonalar va uylarda qo'llaniladi. Hozirda turar joy va jamoat binolarini bezashda bu xil pardozdan keng foydalanilmoqda.

Lo'la pardoz – o'yma relyefiga yarim yumaloq shaklda ishlov berilgan oddiy pardoz. Ganch, yog'och, tosh va boshqa o'ymakorliklarda qo'llaniladi. Bu pardoz XIX asrdan boshlab qo'llanib, *choka*, *pax* va *tabaqa pardozlar* ichida eng yoshi hisoblanadi. *Lo'la pardoz* texnikasi kundalidan keskin farq qiladi. *Lo'la pardoz* texnikasida o'yma fonini chuqurlashtirish va relyefni kesib olib tashlash bilan naqsh hosil qilinsa, kundalda fonning ustida bo'rtma hosil qilinadi.

TAYANCH TUSHUNCHALAR:

Qirma; Chizma pardoz; Panjarasimon o'yma; Lo'la pardoz; Choka pardoz; Tabaqa pardoz; Pax pardoz.

Savollar

1. Ganch o'ymakorligining qaysi turlarini bilasiz?
2. Zaminli va zaminsiz o'ymakorlik o'rtasida qanday farq bor?
3. Chizma pardoz deganda qanday pardozni tushunasiz?
4. Chuqur o'ymada qaysi pardoz turlarini qo'llash mumkin?
5. Relyefda, asosan, nechta pardoz turi qo'llaniladi?
6. Bir xildagi relyefga 4 xil pardoz qo'llanilsa, o'yma qaysi tomonlari bilan ajralib turadi?
7. Lo'la pardoz ko'pincha qaysi ganch o'ymakorligida foydalaniladi?

Test savollari

1. *Lo'la pardoz berishda qaysi asbob ishlatiladi?*
A. Morpech qalam.
B. Lo'lakash, piltta qalam va boshqalar.
C. Pux qalam.

¹ Kundal – bo'rtma bezak turi.

- D. Sharafa qalam.
E. Hamma asboblar.

2. Qirma pardoz nechanchi asrlardan boshlab ishlatilgan?

- A. X asr.
B. X–XI asr.
C. XIX asr.
D. XVI asr.
E. III asr.

3. Yassi o'ymada o'ymaning umumiy yuzasi necha foizini egallaydi?

- A. 70.
B. 30.
C. 30–60.
D. 80.
E. 40.

4. Yirik o'ymada relyefning chuqurligi necha sm bo'ladi?

- A. 4–5 sm.
B. 8–9 sm.
C. 5 sm.
D. 2–3 sm.
E. 4 sm.

5. O'yma zaminiga rang berishning necha yo'li bor?

- A. 1 xil.
B. 3 xil.
C. 2 xil.
D. 5 xil.
E. 4 xil.

6. O'yma zamin qanday bo'yoqlarda bo'yaladi?

- A. Akvarelda.
B. Suvli bo'yoqda.
C. Moy bo'yoqda.
D. Yelim va moy bo'yoqda.

7. Qaysi pardoz turi arabcha «qatlam» degan ma'noni bildiradi?

- A. Zaminli pardoz.
B. Pax pardoz.
C. Lo'la pardoz.

- D. Chizma pardoz.
E. Tabaqa pardoz.

8. Ganchkorlikda eng ko'p ishlatiladigan pardoz turi qaysi?

- A. Qirma, choka, lo'la, chizma.
B. Choka, lo'la, tabaqa, pax.
C. Pax, choka, chizma, lo'la.
D. Tabaqa, pax, lo'la, qirma.
E. Qirma, chizma, choka, tabaqa.

9. Oddiy pardoz turiga qaysilar kiradi?

- A. Lo'la va pax.
B. Lo'la va tabaqa.
C. Pax va lo'la.
D. Tabaqa va choka.
E. Choka va lo'la.

10. Pux qalam qanday vazifani bajaradi?

- A. O'yma zaminni tozalashda.
B. Egri sirtlarni tekislashda.
C. Yarim silindr sirtlar hosil qilishda.
D. Relyeflarni yumaloq qilib kesishda.
E. Ganch o'yishda ishlatiladi.

11. Chuqur o'yma ko'pincha binoning qaysi qismida qo'llaniladi?

- A. Ishlatilmaydi.
B. Ichida.
C. Binoning tashqi qismida.
D. Binoning yon qismida.
E. Ichki va tashqi qismida.

Adabiyot

1. B u l a t o v S. O'zbek xalq amaliy bezak san'ati, «Mehnat», T., 1991.
2. B u l a t o v S. Ganchkorlik. «O'qituvchi» T., 1990.
3. B u l a t o v S. Ganchkorlik, naqqoqlik va yog'och o'ymakorligiga oid atamalar izohli lug'ati. «Mehnat», T., 1991.
4. B u l a t o v S. Ganchkorlik (6-sinf). «O'qituvchi», T., 1997.
5. Р е м п е л ь Л. Панжара. Архитектурные решетки и их построение, Т., 1957.

ZANJIRA VA UNING TURLARI

Ganch o'ymakorligi kasbini **o'rganish oddiy** zanjira o'yishdan boshlanadi. **Zanjira ganch** o'ymakorligining alifbosi **hisoblanadi**. **Zanjirani** o'yishdan maqsad — dastlabki ganchkorlik asbobini to'g'ri ushlash, ko'zda chamlash to'g'ri chiziq chizish, yuzani tekis, bir xilda o'yishni o'rganishdir. Zanjiraning **o'zi nima?** Uning qanday turlari bor? Zanjira ganch o'ymakorligida nima uchun ishlatiladi? Uni bezakda qanday qo'llash kerak? Nihoyat, **uni** chizish va o'yishning qanday qoidalari bor?

Zanjira — forscha «zanjir», degan ma'noni bildiradi. U kompozitsiyada asosiy naqsh bilan rutani bog'lab turadigan ingichka hoshiya — naqshdir. U oddiy shakllarning takrorlanishidan hosil bo'ladigan zanjirasimon naqsh. U zaminsiz o'yma naqshdir va ko'pincha handasiy bo'ladi. Ganchkorlik, yog'och, tosh, marmar va metall o'ymakorligida, naqqoshlik, kashtado'zlik kulolchilikda ko'p ishlatiladi. Zanjiraning quyidagi turlari mavjud: *zanjira raftor (raftorsimon zanjira naqsh)*, *islamiy zanjira (o'simliksimon naqsh elementlaridan tashkil topgan ensiz hoshiya naqsh)*, *aylanma zanjira (aylana shaklidagi zanjira turi)*, *ari zanjira (ari ini shakliga o'xshatib o'yilgan zanjira turi)*, *gul zanjira (gul shaklida o'yilgan ensiz, zaminsiz hoshiya naqsh)*, *jingalak zanjira (jingalak shaklidagi zanjirasimon naqsh)*, *lola zanjira (lola shaklidan tashkil topgan ensiz hoshiya naqsh)*, *qo'sh lola zanjira (lola shaklida o'yilgan ikki qator zanjira)*, *g'ishtin zanjira (eng oddiy zanjira turi bo'lib, g'isht shaklini estatuvechi ensiz naqsh)* va boshqalar. Ko'pincha tasviriy san'at asarlarida hoshiya hosil qilish uchun ishlatiladi.

Yog'och, tosh, metall, ganch o'ymakorligida, naqqoshlik, zardo'zlik, kashtachilikda murakkab bo'lmagan geometrik yoki o'simliksimon elementlardan tashkil topgan guldor ensiz hoshiyani ko'rish mumkin. Uni ham «zanjira» deb ataydilar. Zargarlikda zanjira zarbaldoqqa, qashqarbaldoqqa qilsimon simdan ishlanadi.

Misgariylikda har xil narsalarga zanjira tushiriladi. Kulolchilikda lagan, kosa, ko'za, xum va boshqa idishlarga har xil zanjiralar ishlatiladi. Kulolchilikda zanjiraning quyidagi turlari bor: rohi zanjira, tumorcha zanjira, zulma zanjira, qanot zanjira, karniz zanjira, zuluk zanjira, koptok

zanjira, kulcha zanjira, gandum zanjira, jingalak zanjira, ilmoq zanjira, g'ildirak zanjira, qo'chqor zanjira, kapalak zanjira, zanjirai islami, chor yaproq va boshqalar.

Zanjira sodda bo'lsa-da, jozibali ko'rinishiga ega. Geometrik shakllar o'yilganda soya, yorug' va yarim soyalar o'ziga xos nafis ko'rinishiga ega bo'lib, kishida ajoyib taassurot hosil qiladi. Zanjiradagi soya, yorug' va yarim soyalar juda chiroyli ko'rinadi, o'yilgan zanjira go'yo harakat qilayotgandek tuyuladi. Ganch o'ymakorligida **namoyon**, tokcha, eshik, deraza, taxmonlar va boshqa joylarning chetiga ishlatiladi. **Ganch** o'ymakorligida ustalar har bir o'ymani, masalan, **namoyon**, tokcha izora va **boshqalarni** uzoqdan va yaqindan yaxshi ko'rinishini hisobga **olgan** holda **o'yadilar**. Shuning uchun ham yaxshi ganchkorlik asari har xil masofadan jozibali ko'rinadi. Bu o'rinda zanjira katta rol o'ynaydi. Zanjira uzoqdan o'yma naqshning umumiy bog'lovchisi vazifasini bajarib, **namoyon**, tokcha va boshqalarning go'zalligini oshiradi. Tokcha, taxmonlarning umumiy ko'rinishida **o'yma** zanjira katta ahamiyatga ega. Yaqindan **esa** o'yma zanjira elementlari yorug' — soyaning har xil o'zgarishlari sharoitida yanada **o'zgacha** ko'rinish hosil qiladi. O'yimalarning chetida qo'llashda zanjira juda yirik olinsa, o'ymani ko'rimsiz holatga olib kelishi mumkin. Agar juda mayda olinsa, o'yma zanjira ko'rinmay, **oddiy chiziqqa** o'xshab **qoladi** va **ishlangan** o'yma yaxshi ko'rinmaydi. Shuning **uchun ham** o'ymaning chetiga zanjira tanlashda yangilishmaslik kerak. Zanjiraning eni ganch o'ymakorligida 8 santimetr gacha bo'ladi. Zanjiralarning tuzilishi va mazmuniga qarab, ularga **g'ishtin zanjira**, **yakka zanjira**, **porcul zanjira**, **aylanma zanjira**, **yelpig'ich zanjira** va boshqa nomlar beriladi. Zanjiraga nom qo'yishning **o'ziga xos** qoidalari bor. Agar bir qator zanjira bo'lsa, **unga** «yakka zanjira» deyiladi, agar ikki qator bo'lsa, **unga** «qo'sh zanjira», **yelpig'ich** ko'rinishida bo'lsa «yelpig'ich zanjira» deyiladi. O'yilgan oddiy zanjira bo'lak yuzlarining o'rtalariga yakka chizilsa, bu zanjira «chashmai bulbul zanjira» deb yuritiladi va hokazo. «Chashmai bulbul zanjira» haqida xalq orasida bir rivoyat bor

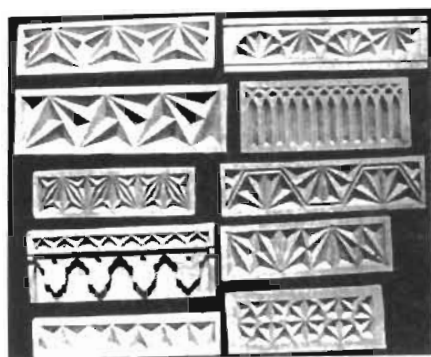

Zanjira turlari.

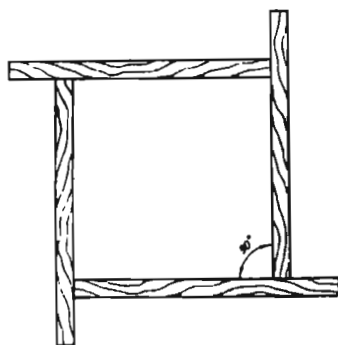

Qolip.

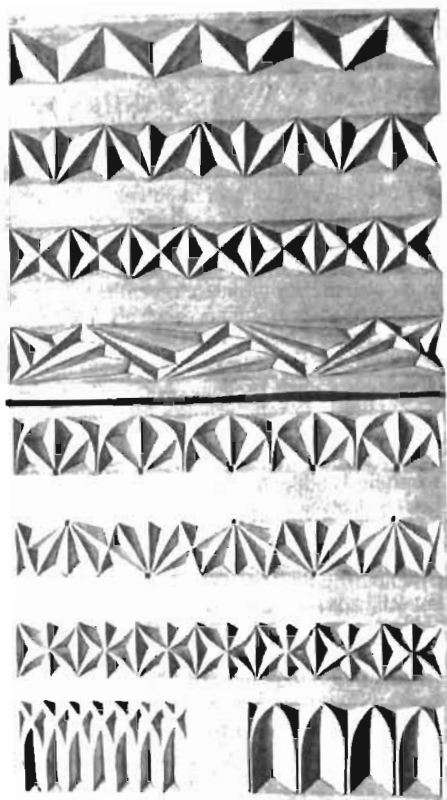

Zanjira turlari.

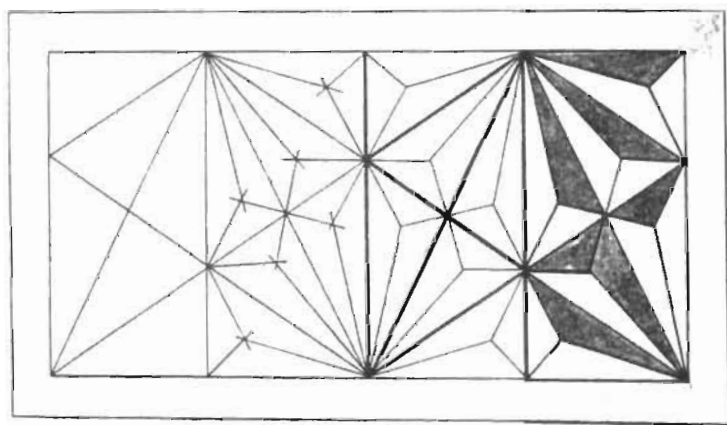

Munakkab
zanjira.

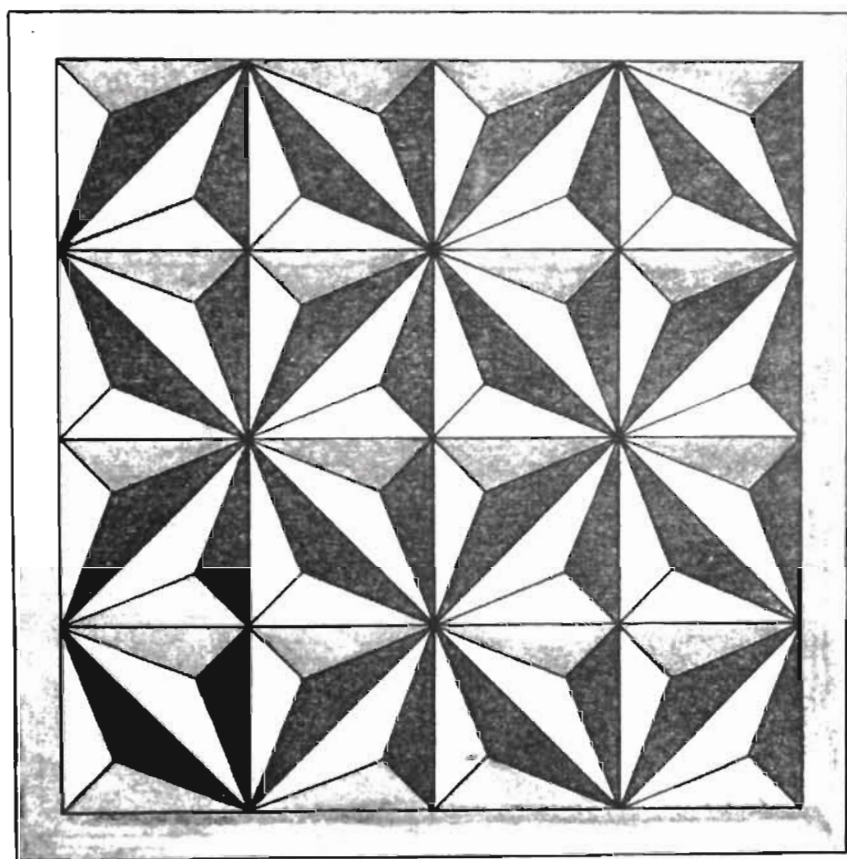
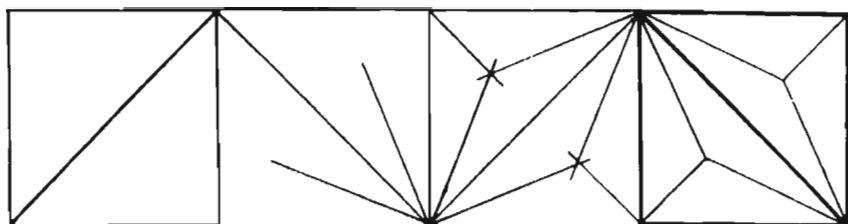

G'ishtin zanjira.

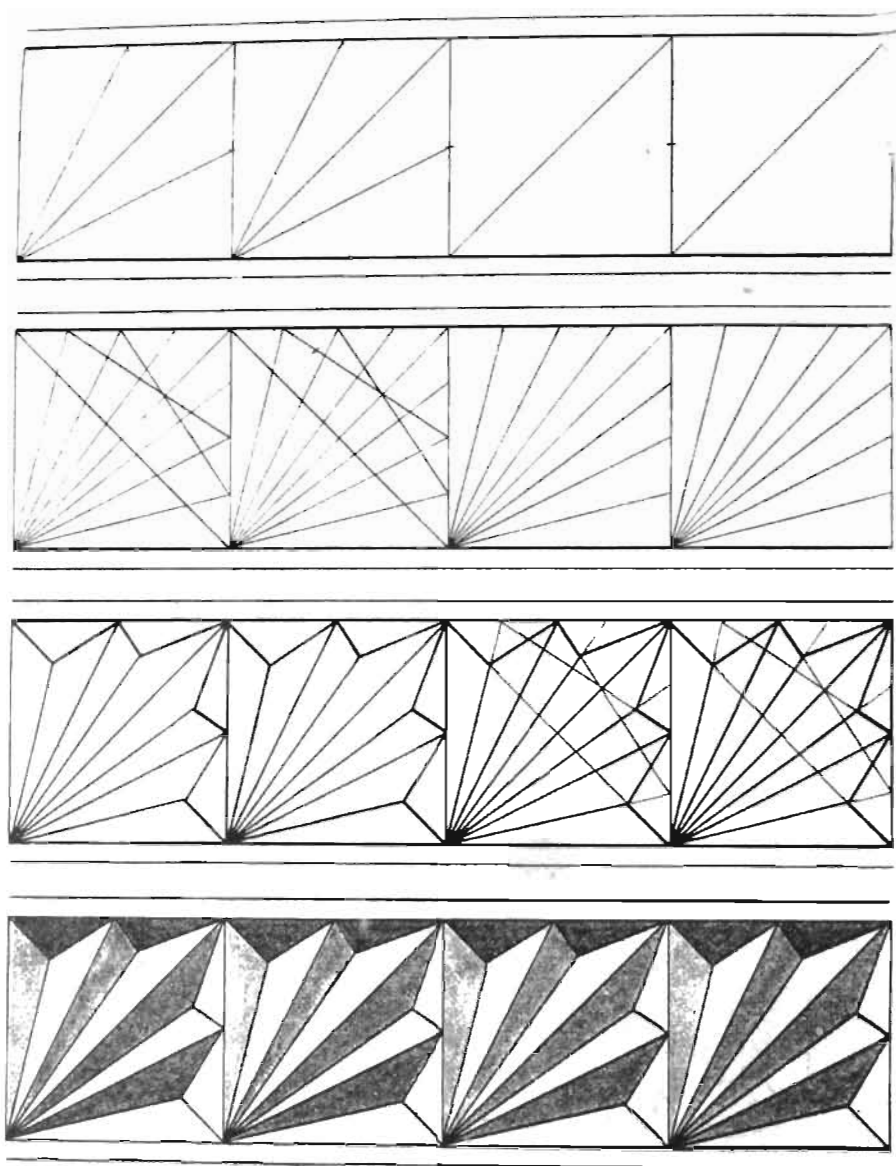

Yelpig'ich zanjira.

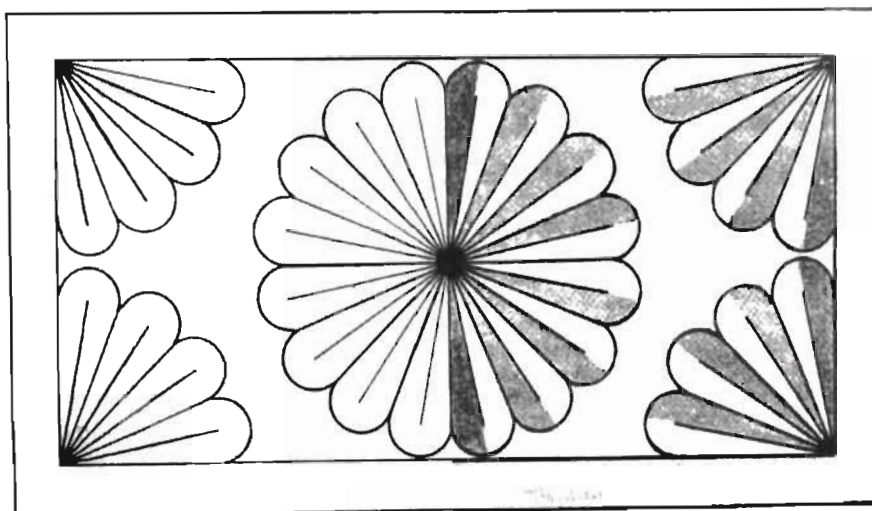
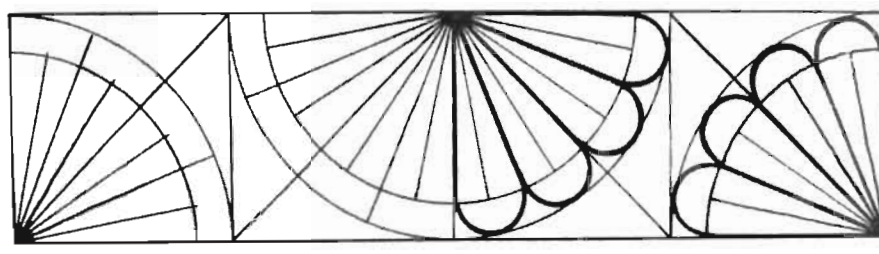
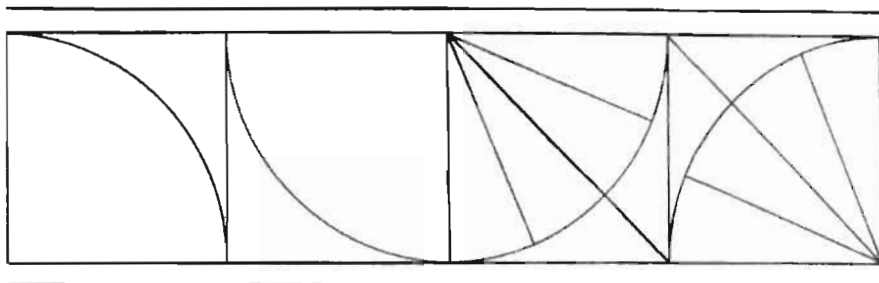

Gul zanjira.

O'tgan zamonda bir podshoning xushro'y qizi bo'lgan ekan. U misgarning o'g'lini sevib qolibdi. Bu voqea elga ovoza bo'lib, podsho darg'azab bo'libdi-da, yigitning otasini zindonga tashlatibdi. Yigit esa kunu tun iztirobda yangi naqsh ishlabdi. Nihoyat, kumush barkash hoshiyasiga otasini bandi etgan zanjirning tasvirini naqshlabdi. Misgarning o'g'li shoh irodasiga shak keltirdi, deb podsho yigitning boshini tanidan judo etishni buyuribdi. Shunda bir donishmand usta yigit naqshlagan barkashni saroyga keltiribdi. «Shohim, debdi donishmand, yosh yigitning bir qoshiq qonidan keching. U zanjir halqasi ichida bulbulning ko'zini tasvirlamoqchi bo'lgan ekan. Lekin yasovullar uni sudrab kelishgan. Shu sababli bola paqir bunga ulgurolmay qolgan». U shunday debdi-yu, zanjira halqalari orasiga nuqtalar qo'yib chiqibdi. Naqsh xuddi bulbulning ko'ziga o'xshab qolganini ko'rgan podsho yigitni ozod etibdi. Shu-shu bu naqshni «chashmai bulbul zanjira» deydigani bo'lishibdi»¹.

Zanjirani o'yishga o'tishdan avval, uni chizish qoidalarini o'rganib olish kerak. Buning uchun albomga oddiy g'isht ko'rifishidagi zanjira chizishni mashq qilib o'rganing.

Endi ganchkorlikda ko'p o'qillaniladigan ganch taxtasi quyishga o'tamiz. Avval stol ustiga oyna yo'tqizib, **ustiga** uzunligi 60 sm bo'lgan reykalarni **kerakli** o'lchamda (masalan, 20:20, 20:30, 30:30, 25:25 va hokazo) qo'yib olamiz. Bu ramka ganch taxtasi quyish uchun qolip rolini bajaradi. Qolip tayyor bo'lgandan so'ng xovonda tayyorlashga o'tamiz. Xovonda gul o'yishga mo'ljallangan bo'lib, kuchi kamaytirilgan ganch qorishmasidir. Xovonda tayyorlash uchun avval kerakli miqdorda ganch (yoki gips, alebstr) elakdan (galvirdan emas) o'tkaziladi. Xovonda tayyorlash uchun uch nisbatda suv, ikki nisbatda ganch qorishtiriladi. Gul o'yish uchun xovondani taxminan necha marta aylantirish kerakligini bilib olish kerak. Ganch quvvatini aniqlash uchun yarim stakan suvga ganch solib, 50 marta aylantirib, ganch taxtasi quyiladi, keyin esa skalpelda o'yib ko'riladi. Agar o'yishda ganch taxta qattiq bo'lsa, ikkinchi qorganimizda 100 marta, yana qattiq bo'lsa 300 marta, hattoki 900 marta aylantirish talab qilinadi. Lekin hozir kuchli ganchlar kam. Quvvati past, sifatsiz ganch juda ko'p aylantirib yuborilsa, u ishdan chiqadi, ya'ni ganch **qotgandan so'ng, salga uvalanib, sinib ketadigan, mo'rt bo'lib qoladi. Ba'zi kuchli ganchni kam**

aylantirsak, tayyorlangan ganch taxtani skalpel o'ymay, sinib ketishi mumkin. Ganch quvvatini (gul o'yish uchun suv bilan ganchni necha marta qorishtirish nisbatini) aniqlab olgandan so'ng, ganch taxtaga mo'ljallab xovonda tayyorlanadi.

Plastmassa chelak yoki sirli tog'oraga kerakli miqdorda suv solinadi, suv sirtiga elangan ganch o'ng qo'lda oz-ozdan solib turiladi, ganch suv bilan yaxshi qorishishi uchun chap qo'l panjalari bilan ezg'ilab aylantiriladi. Agar yaxshilab ezib aylantirilmasa ba'zi ganchlar suvda erimay qolib, gul o'yayotganda qiyinchilik tug'diradi. Ganch taxminan 2–3 minut, masalan, 100 marta aylantirilgandan so'ng, suyuqroq qaymoqqa o'xshab quyula boshlaganda ramkaga, ya'ni qoli pgaquyiladi. Ganch quyishda ikkinchi kishi qolipni ushlab tursa, reykalari surilib ketmaydi. Quyib bo'lgandan so'ng, ganchning usti chizg'ichga o'xshash reykada tekislanadi. Quyilgan ganchning qalinligi taxminan 2 sm atrofida bo'lgani ma'qul. Quyilgan ganch 10–20 minutdan so'ng qotadi. Shundan so'ng ehtiyotkorlik bilan ramkalarni olib tashlab, ganchning notekis joylarini skalpelda to'g'rilab, oynadagi ganch taxtasi sirtiga asta-sekin oddiy zanjirani chizamiz. Shundan so'ng skalpel yordamida o'yishga o'tamiz. Skalpelni o'ng qo'lda ushlab, chap qo'lingiz yordamida rasmda ko'rsatilganidek qilib o'yib chiqing. Zanjira o'yayotganingizda ganch taxta atrofida aylanib o'ymasdan, balki bir joyda turib o'yishni o'rganing. Zanjirani o'yishda bir xil chuqurlikda o'yishga va o'yilgan qirralarning bir tekis chiqishiga alohida e'tibor berish kerak. har bir qirraning kesishgan chiziqdari bitta nuqtada tutashishi natijasida piramidalar hosil bo'ladi. Ayniqsa, o'ymaning qirrali bo'lishiga e'tibor bering. O'ymani bir kunda tugata olmasangiz, ertasiga davom ettirishingiz ham mumkin. Buning uchun ganch taxtani ho'l latta bilan o'rab, selofan paketga solib qo'ysangiz, u bir necha kun qotmasdan turadi. Keyin bemalol o'yishni davom ettirishingiz mumkin.

Mashq: Yelpig'ich zanjira, aylanma zanjira, gul zanjira va boshqa zanjira turlarini chizish va o'yish.

Texnika: qora qalamda chizish, ganchni o'yish.

Material: qog'oz, ganch yoki gips.

O'lcham: 20:20 yoki 30:30 o'lchamlar olinadi.

¹ Qarang: Usmonov M. San'atim — saodatim: «Yosh gvardiya». T., 1983, 40-bet.

Bajarish bosqichlari:

1. Zanjira kompozitsiyasini chizish.
2. Zanjira axtasini tayyorlash.
3. 20:20 yoki 30:30 o'lchamda ganch taxta tayyorlanadi.
4. Naqsh nusxasi ganch taxtaga tushiriladi.
5. Zanjira o'yiladi.
6. Zanjiraga parдоз beriladi.

TAYANCH TUSHUNCHALAR:

Lola zanjira; Yelpig'ich zanjira; Islimiy zanjira; Aylanma zanjira; Gul zanjira; Jingalak zanjira.

Savollar

1. Zanjira nima?
2. Qaysi amaliy san'at turlarida zanjira ishlatiladi?
3. Amaliy san'at turlarida ishlatiladigan zanjiralar qaysi tomonlari bilan bir-biridan farq qiladi?
4. Zanjira o'yishda qanday qoidalariga rioya qilish kerak?
5. Zanjira kompozitsiyalar yaratishning qanday usullari bor?
6. Gul zanjirani doskada chizib bering.
7. Yelpig'ich zanjirani tuzilishini tahlil qilib bering.
8. Binolarni bezatishda zanjira qayerlarda ishlatiladi?

Test savollari

1. Zanjira naqshining vazifasi nimadan iborat?

- A. Kompozitsiyada asosiy naqsh bilan rutani bog'lab turuvchi ingichka hoshiya vazifasini bajaradi.
- B. Chiroy beruvchi.
- C. Naqshga joziba beruvchi.
- D. Shakl beruvchi naqsh.
- E. Kompozitsiyada asosiy bog'lovchi vazifasini o'tovchi islmiy naqsh.

2. «Zanjira» atamasi qanday ma'noni bildiradi?

- A. Halqa (arabcha).
- B. Zanjir (o'zbekcha).
- C. Doira.
- D. G'isht (turkcha).
- E. Novda (forscha).

3. Zanjira naqsh qaysi amaliy san'at turlarida ishlatiladi?

- A. Yog'och o'ymakorligida.
- B. Ganchkorlikda.
- C. Hamma turlarida.
- D. Faqat ganchkorlik va zardo'zlikda.
- E. Ganchkorlik, naqqoshlik, yog'och o'ymakorligi, zardo'zlik va boshqalarda.

4. Ari ini shakliga o'xshatib o'yilgan zanjiraning nomi?

- A. G'ishtin zanjira.
- B. Yelpig'ich zanjira.
- C. Ari zanjira.
- D. Jo'ja zanjira.
- E. Gul zanjira.

5. Gul zanjira – bu...

- A. Ari iniga o'xshatib o'yilgan zanjira.
- B. Barg ko'rinishidagi zanjira.
- C. Novda ko'rinishidagi zanjira.
- D. Gul shaklida o'yilgan zanjira.

6. Qo'sh zanjira nima?

- A. Bir qatorli zanjira.
- B. Ikki qatorli zanjira.
- C. Uch qatorli zanjira.
- D. Ikki va uch qatorli zanjira.
- E. Gulli zanjira.

7. Ganch o'ymakorligini o'rganish nima uchun zanjiradan boshlanadi?

- A. Chamalab o'yishni o'rganish uchun.
- B. Geometrik naqshligi uchun.
- C. Oddiyligi uchun.
- D. Murakkabligi uchun.

8. Zanjira uchun ganch necha qatlam qilib quyiladi?

- A. 3.
- B. 2.
- C. 1.
- D. 4.
- E. 1,5.

9. Hozirda zanjirani o'yishda qaysi asbobdan foydalaniladi?

- A. Iskanadan.
- B. Pichoqdan.
- C. Minqordan.
- D. Skalpeidan.
- E. Shuturgardondan.

10. Zanjira naqsh qaysi o'yma turiga kiradi?

- A. Zaminli o'yma.
- B. Rangli o'yma.
- C. Zaminkor o'yma.
- D. Zaminsiz o'yma.
- E. Turli o'yma.

11. Zanjirada to'la pardoz ishlatsa bo'ladimi?

- A. Yo'q.
- B. Ha.
- C. Ba'zida.
- D. Ayrim hollarda.
- E. Katta zanjirada.

12. Namoyon kompozitsiyada ko'pincha zanjira nima o'rniida ishlatiladi?

- A. Gul.
- B. Hoshiya.
- C. Gul.
- D. Barg.
- E. Ramka.

13. Zanjira o'yima namoyonga nisbatan yirik bajarilsa ...

- A. Chiroyli bo'ladi.
- B. Ko'rinish buziladi.
- C. Ramkasi yanada ochiladi.
- D. Dabdabali ko'rinish beradi.
- E. Nafis bo'ladi.

14. Zanjira qaysi bosqichda bajariladi?

A. Kompozitsiya chizish, o'yish va unga pardoz berishda.

B. O'yish va pardoz berishda.

C. Kompozitsiya chizish, zanjira axtasini tayyorlash, ganch taxta qo'yish, o'yish va pardoz berishda.

D. Ganch taxta qo'yish, o'yish va pardoz berishda.

E. Yetti bosqichda.

15. Zanjira bo'yaladimi?

- A. Ba'zida.
- B. Yo'q.
- C. Ha.
- D. Ayrim hollarda.
- E. Ko'pincha.

Adabiyot

1. Bulatov S. O'zbek xalq amaliy bezak san'ati. «Mehnat», T., 1991.
2. Bulatov S. Amaliy san'at qisqacha izohli lug'ati. T., 1990.
3. Ganchkorlik. (6-sinf uchun o'quv qo'llanma) «O'qituvchi», T., 1997.
4. O'zbek sovet ensiklopediyasi. T., 1971-1987.
5. Ремпель Л. Архитектурный орнамент Узбекистана. Т., 1961.

ODDIY NAQSH NAMUNALARINI O'YISH VA PARDOZLASH

Biz o'nta naqsh namunasini oddiydan murakkabga qarab qalamda mashq qilgan edik. Endi xuddi shu: «Bargli zanjira» (1-gul), «Yak raftor» (2-gul); «Bargli raftor» (3-gul), «Bargli islimi» (4-gul), «Aylana islimi» (5-gul), «Gulli raftor» (6-gul), «Qo'sh mehrobli islimi» (7-gul), «Bofta islimi» (8-gul), «Patnis gul (islami)» (9-gul), «Shukufta islimi» (10-gul) naqshlarni o'yishni va pardozlashni o'rganamiz.

Dastlab naqsh namunalari avvalgi o'lchamga nisbatan ikki marta kattalikdagi qog'ozda chiziladi. Shundan so'ng shu o'ymani bajarish uchun kerakli materiallar to'plab olinadi. Ya'ni, ganch xovonda tayyorlash uchun idish-tovoqlar, ganch elash uchun elak, qolip, o'yma asboblari va boshqalar hozirlanadi. Shundan so'ng oddiy naqsh namunalarini bajarishga o'tamiz. Oddiy naqsh namunalarini o'yish va pardoz berish quyidagi tartibda amalga oshiriladi.

1. Ustaxonada ganch o'yish uchun stol ustiga oyna qo'yiladi.

Bu oyna ganch quyish uchun tekis va qulaydir.

2. Oynaning ustiga qolip reykalari kerakli o'lchovda qo'yiladi.

3. Qolip yuzasiga moslab xovonda tayyorlanadi.

4. Xovonda ganch qolipga quyiladi, ganch taxminan 1,5 yoki 2 sm qalinlikda bo'ladi.

5. Xovonda bir oz qotgandan so'ng, ganch taxta qolipdan ajratib olinadi. Shundan so'ng taxtaning notekis joylari, cheti va yonlari skalpelda qirib, tekislanadi.

6. Ganch taxta ustiga katak daftarcha yoki albomga chizgan naqsh namunasi qora qalamda yoki siyohli qalamda ikki barobar kattalashtirib tushiriladi.

7. Ganch taxta sirtidagi chiziqlar o'chib ketmasligi uchun skalpel uchida chiziq ustidan tirab chizib chiqiladi.

8. O'yma zaminini o'yishdan avval yarim marg'ula, gajak va novdalarning atrofi o'yib chiqiladi hamda naqsh zaminini iskanada qirib tekislanadi.

9. O'qituvchi ko'rsatmasi bo'yicha o'yma

naqsh bo'rtmasiga kerakli pardoz turi beriladi.

Avvalgi darslarimizda relyefga to'rt xil – pax pardoz, choka pardoz, lo'la pardoz va tabaqalar pardoz berilishi aytib o'tilgan edi.

1–4-gullar ikki qatordan, qolgan gullar bir martadan o'yib o'rganiladi.

Oddiy naqsh namunalarini o'yish va ularga pardoz berish mashqlari quyidagi tartibda bajariladi:

1-mashq. Bargli zanjira (1-gul) namunasini o'yish va pardozlash.

a) ganch taxta quyish;

b) ganch taxta yuziga naqsh namunasini siyohli qalamda chizish;

v) jarrohlik pichog'ida zanjirani o'yish;

g) pardozlash.

2-mashq. Pechak islimi (2-gul) namunasini o'yish va pardozlash.

a) ganch taxta quyish;

b) ganch taxta yuziga naqsh namunasini siyohli qalamda chizish;

v) jarrohlik pichog'ida naqsh chiziqlarini tirab chizib chiqish;

g) naqsh zaminini o'yish;

d) naqsh zaminini tekislash;

c) relyefga pardoz berish;

j) 3–10-gullar 2-gulni bajarish bosqichlari asosida bajariladi.

3-mashq. Bargli raftor (3-gul) namunasini o'yish va pardozlash.

4-mashq. Bargli islimi (4-gul) namunasini o'yish va pardozlash.

5-mashq. Aylana islimi (5-gul) namunasini o'yish va pardozlash.

6-mashq. Mehrob islimi (6-gul) namunasini o'yish va pardozlash

7-mashq. Qo'sh mehrobli islimi (7-gul) namunasini o'yish va pardozlash.

8-mashq. Bofta islimi (8-gul) namunasini o'yish va pardozlash.

9-mashq. Patnisgul islimi (9-gul) namunasini o'yish va pardozlash.

10-mashq. Islimi shukufta islimi (10-gul) namunasini o'yish va pardozlash.

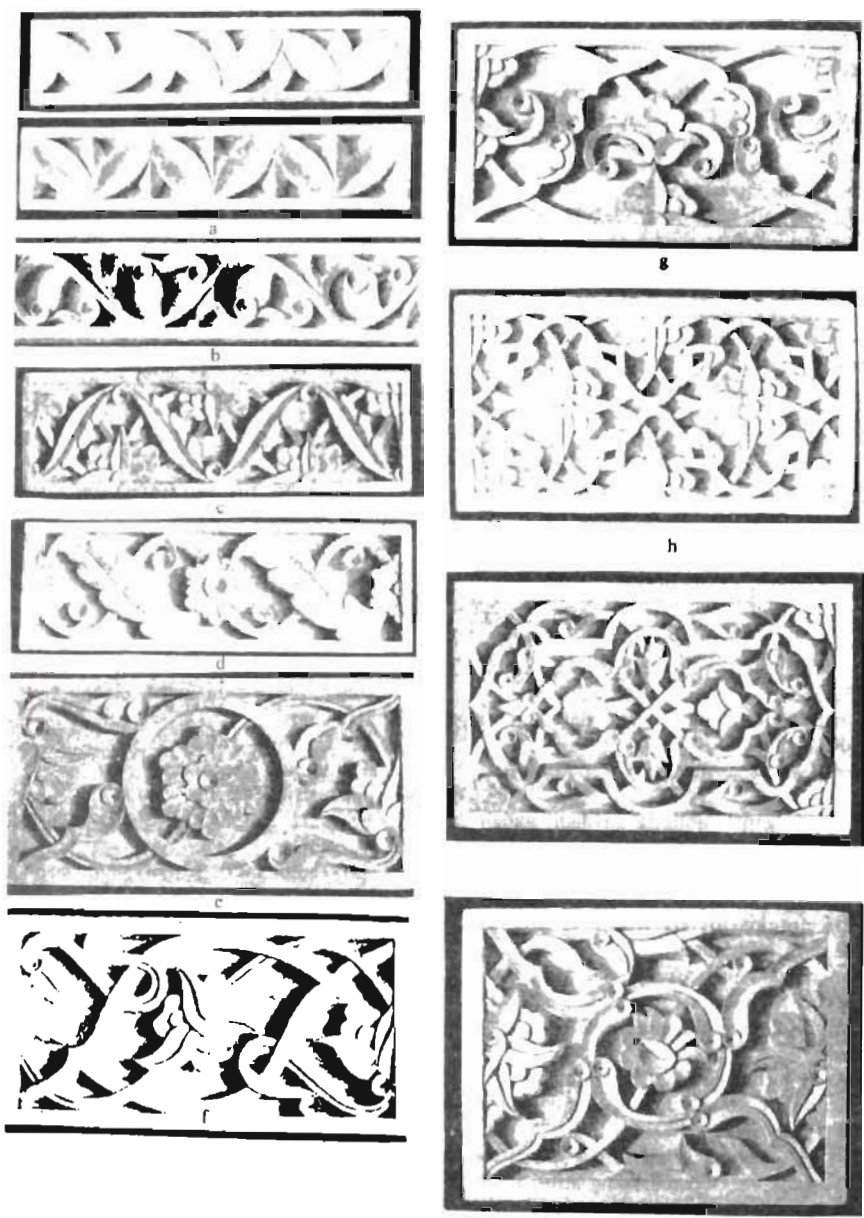

Oddiy naqsh namunalarining o'ymasi:
 a) 1-gul, b) 2-gul, c) 3-gul, d) 4-gul, e) 5-gul, f) 6-
 gul, g) 7-gul, h) 8-gul, i) 9-gul, j) 10-gul.



O'yma bosqichlari:

1. Ganch yuzasiga tushirilgan naqsh chegara chiziqlarini shuturgardonda o'yish.
2. Shuturgardonda naqsh zaminini o'yish.
3. Minqor yordamida zaminni qirib tekislash.
4. Shuturgardonda naqsh bo'rtiqlariga pardoz berish.

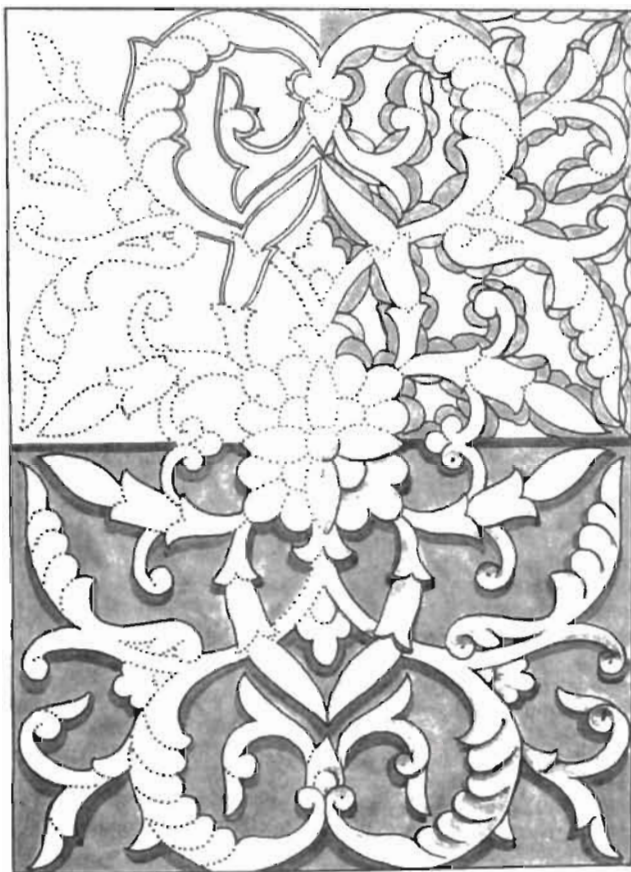

Oddiy naqsh
kompozitsiyasini
o'yish
bosqichlari.

Savollar

1. Naqsh namunalari kattalashtirib chizishda nimalarga e'tibor berish kerak?
2. Ganch taxta qanday quyiladi?
3. Naqsh namunalari o'yishda nimalarga e'tibor berish kerak?
4. 2-gul bilan 9-gul o'rtasidagi farq nimada?
5. Naqshlardagi ravonlik, tabiiylik va nisbiylik deganda nimani tushunasiz?
6. «Naqshlarning nomlanishi» deganda nimani tushunasiz?
7. Murakkab naqsh elementlari nomini aytib bering.
8. Oddiy naqsh namunalari chizishda, asosan, nimalarga e'tibor berish kerak?

Test savollari

1. *Bargli zanjira bilan shukufta islamiy naqshlarining bir-biridan farqi nimada?*

- A. Oddiyligida.
- B. Elementlarining kichkinaligida.
- C. Elementlarining yirikligida.
- D. Naqshlarining rangida.
- E. Murakkabligida.

2. *Naqshlarni o'yishdan avval zamin o'yiladimi yoki relyefga pardoz beriladimi?*

- A. Naqsh chiziladi.
- B. Ganch taxta qo'yiladi.
- C. Naqsh tushiriladi.
- D. Zamin o'yiladi.
- E. Pardoz beriladi.

3. *Oddiy naqsh namunalari o'yishda ganch taxta qalinligi necha sm qalinlikda quyiladi?*

- A. 2,5 sm.
- B. 1,5 sm yoki 2 sm.
- C. 2,3 sm.
- D. 2,6 sm.
- E. 4 sm.

4. *Naqsh zamini qanday o'yiladi?*

- A. Naqsh gullari o'yiladi.
- B. Naqshning cheti o'yiladi.
- C. Marg'ula, gajak va novdalarining atrofi o'yib chiqiladi.
- D. Naqsh novdalarining atrofi o'yiladi.
- E. Shukuftalar atrofi o'yiladi.

5. *Oddiy naqsh namunalari qaysi pardoz turlari bajariladi?*

- A. Pax pardoz, choka pardoz, tabaqa pardoz.
- B. Choka pardoz va to'la pardoz.

- C. Lo'la pardoz va tabaqa pardoz.
- D. Choka pardoz va tabaqa pardoz.
- E. Barcha pardoz turlari.

6. *Bargli zanjira qaysi tartibda bajariladi?*

- A. Naqsh chiziladi va o'yiladi.
- B. Naqsh o'yiladi.
- C. Axta tushiriladi va o'yiladi.
- D. Ganch taxta quyiladi va o'yiladi.
- E. Ganch taxta quyiladi, ganch sathiga naqsh tushiriladi, zanjira o'yiladi va pardoz beriladi.

7. *Ganchni suv bilan aralashtirib xovonda tayyorlashdan avval nima qilinadi?*

- A. Naqsh chiziladi.
- B. Asbob-uskunalar tayyorlanadi.
- C. Xoka tayyorlanadi.
- D. Ganch etanadi.
- E. Ganch chelakka solinadi.

8. *Ganch taxta qaysi bosqichda quyiladi?*

- A. Gulganch quyiladi va naqsh chiziladi.
- B. Qolipga tezganch, keyin gulganch quyiladi.
- C. Naqsh chiziladi va tezganch quyiladi.
- D. Tezganch quyiladi va yuzi latta bilan tekislanadi.

9. *Ganch taxta tayyorlashda latta nima uchun ishlatiladi?*

- A. Ganchni bo'yash uchun.
- B. Ganchni qorish uchun.
- C. Tezganch yuzasini latta bilan tekislash uchun.
- D. Asboblarni tozlash uchun.
- E. Ish stolini tozalash uchun.

10. *Zaminni tekislash uchun qaysi asbobdan foydalaniladi?*

- A. Pichoqdan.
- B. Lattadan.
- C. Iskanadan.
- D. Oynadan.
- E. Paxtadan.

11. *O'yima relyeflarga pardoz berishda qaysi asbobdan foydalaniladi?*

- A. Lattadan va skalpeldan.
- B. Minqordan.
- C. Iskanadan.
- D. Shutugardondan.
- E. Skalpeldan.

12. Oddiy naqsh namunalarining qaysi birida tanob elementidan foydalanilgan?

- A. 1–4-gullarda.
- B. 5–10-gullarda.
- C. 3–6-gullarda.
- D. 4–10-gullarda.

Adabiyot

1. Bulatov S. O'zbek xalq amaliy bezak san'ati. «Mehnat», T., 1991.
2. Bulatov S. Amaliy san'at qisqacha izohli lug'ati. T., 1990.
3. Ganchkorlik. (6-sinf uchun o'quv qo'llanma) «O'qituvchi», T. 1997.
4. O'zbek sovet ensiklopediyasi. T., 1971-1987.
5. Ремпель Л. Архитектурный орнамент Узбекистана. Т., 1961.

KOMPOZITSIYA. ODDIY NAQSH KOMPOZITSIYALARI TUZISH

Kompozitsiya (mujassamot) – lotincha «kompositio» soʻzidan olingan boʻlib, toʻqish, tuzish, bir-biriga solishtirish, naqshni gʻoyasi, xarakteri va vazifasiga muvofiq uygʻun hamda mutanosib joylashtirish, degan maʼnoni anglatadi.

Naqqoshlik, ganchkorlik, kashtachilik va boshqa xalq amaliy sanʼati turlarida kompozitsiya tuzishda simmetriyani, markaz topishni, bezaklarning takrorlanishi, bezakning dinamikligi, chiroyiligi va tabiiyligi, ranglarning yorqinligi va uygʻunligini hisobga olish kerak. Bularidan har birining oʻziga xos qonun-qoidalari bor.

Ustalar chizadigan nusxalar oʻz xususiyatiga koʻra namoyon, *turunj*, *kitoba*, *ruta*, *munabbat*, *laʼli*, *morpech*, *zanjira* kabi maxsus kompozitsiyalarga boʻlinadi.

Ustalar har bir naqshning tuzilishi, xarakteri va falsafiy maʼnosiga qarab, ularga nom qoʻyadilar. Chunonchi, Toshkent ganchkorlik maktabining yirik namoyandasi Mahmud Usmonov «Sanʼatim-saodatim» risolasida naqsh kompozitsiyalari nomini birma-bir sanab oʻtar ekan: «xashti tufsur, sarnigʻon, tufsur qanot, turna qanot, xonagi boʻrtma, xashti davra, chorsor davra yulduz, mashdona, parrak, oftoba, lola islmiy, bofta islmiy, erkin islmiy, turunj, bandi rumiy, islmiy guldona, islmiy madohil, loʻla hoshiya» va boshqa atamalar mavjud, deb qayd qiladi.

Kompanovka (joylashtirish) – chizish kerak boʻlgan naqshni yoki biror tasvirni qogʻoz, ganch, faner yoki biror yuzaga toʻgʻri joylashtirish.

Simmetriya – grekcha boʻlib, oʻlchovlarning bir-biriga mutanosibligidir.

Ritm – naqsh elementining maʼlum masofada bir tekisda takrorlanib kelishi boʻlib, naqshdagi harakatning uzluksiz va goʻzal koʻrinishini taʼminlaydi.

Asimmetriya – kompozitsiyada simmetrik muvozanatning buzilishi.

Stilizatsiya – tabiatdagi oʻsimlik, hayvon va boshqalarning tasviri, rangi, shakli va tuzilishini badiiy usulda umumlashtirish.

Naqsh kompozitsiyasini chizishda quyidagilarga: – tanob yoki novda tagidan gul, bargni qoldirib tasvirlash mumkin emasligiga;

– tanob bilan novdani farqlab tasvirlashga;
– taqsimda ortiqcha nusxa chizib qoʻymaslikka;
– tanobdan hech qachon gul, novda, **gʻuncha** va boshqalar oʻsib chiqmasligiga;
– naqsh elementlarining nisbatini saqlashga;
– **ganch** oʻymaga moslab naqsh kompozitsiyasi tuzishga;

– naqshning zichligiga;

– naqsh orasidagi zamin boʻshliqlari nisbatini saqlash va hokazolarga amal qilish kerak.

Oʻrganan naqsh elementlarimiz asosida oddiy naqsh kompozitsiyalarini tuzamiz. Simmetrik naqshlar tuzmoqchi boʻlsak, avval qogʻozga taqsimlash asosida simmetrik toʻr chiziqlarni chizib olamiz. Naqshlarning takrorlanuvchi eng xarakterli qismi «taqsim» deb yuritiladi.

Taqsim naqqoshlikda naqshning maʼlum bir shaklda takrorlanuvchi qismi, boʻlagi.

Oʻrta Osiyo naqshlari oʻziga xos xarakterga ega boʻlib, naqshlarning deyarli hamma takrorlanuvchi boʻlakdan (qismdan) iboratdir. Shu taqsim sathi «taqsim yuzi» deyiladi. Naqqoshlar naqsh chizishdan avval taqsim yuzini qogʻozga belgilab, naqsh kompozitsiyasining bir qismini chizib, axtasini oladilar. Naqqosh bezatiladigan yuzaga shu axta yordamida naqshni takrorlab tushirib, toʻldirib chiqadi va bezatadi. Taqsim kompozitsiyasining takrorlanuvchi qismi har xil boʻladi. Chunonchi, uchburchak, toʻrtburchak, kvadrat va hokazo. Doira yoki gumbazga moʻljallangan naqsh taqsimiy kompozitsiya yuzining toʻrtidan, oltidan, sakkizdan, oʻn ikkidandan bir va hokazo qismlarini tashkil etib, taqsim doirasida yonma-yon takrorlanadi. Bunday taqsim «aylana taqsim» deb ataladi. Taqsim toʻgʻri chiziq boʻyicha takrorlansa, «toʻgʻri taqsim» deb yuritiladi. Taqsim toʻgʻri va oyna shaklida almashinib takrorlansa, unda «chopurost taqsim» deyiladi. Ganch oʻymakorligida taqsimning oʻzi chizib olinsa boʻladi. Keyin shu taqsim boʻyicha muayyan naqsh kompozitsiyasining axtasini bemalol tayyorlash mumkin.

Kompozitsiya chizishni yaxshilab oʻrganib olish uchun naqsh kompozitsiyalaridan bir nechta chizib, mashq qilinadi. Chizilgan kompozitsiyalarning eng yaxshisi tanlab olinadi. Zanjirlardan birini hoshiya tariqasida qoʻllash ham mumkin.

Agar zanjira qilmasangiz chetidan, albatta, ramka qoldiring. Ramkasiz naqshni bezalmagan uyg'a o'xshatish mumkin.

Tuzilgan naqsh kompozitsiyasini kalka (shaffof) qog'ozga ko'chirib, axta (ulgi) tayyorlanadi.

Axta — naqsh yoki biror rasmini shaffof qog'ozga chizib, chiziq yo'llarini igna bilan teshib, buyum yuziga tushirish uchun tayyorlangan andaza (99-rasm). Xorazmda «ulgi», Buxoroda «so'zan» deb yuritiladi. Ilk davrlarda ustalar buyum yuziga yoki naqsh chiziladigan sirtga tasvirni to'g'ridan-to'g'ri chizib, o'yib, naqsh ishlay berganlar, keyinchalik axta orqali tasvir tushirish qulayligini bilib, undan foydalana boshlaganlar.

Naqqoshlar, ganchkorlar, yog'och o'ymakorligi ustalari va boshqalar naqsh kompozitsiyalarining andazasini yillar davomida saqlab kelganlar. Bu esa xohlagan vaqtda ulardan foydalanish, zarur bo'lsa uni takomillashtirish imkonini berar edi. Bu axtalar otadan bolaga meros bo'lib qolardi. Ustalar axtani maxsus sandiqlarda saqlab kelganlar. Ba'zi axta namunalarini davlat arxivlarida saqlanib kelinmoqda. Masalan, mashhur ganchkorlar: Usta Shirin Murodov, Toshpo'lat Arslonqulov, naqqoshlar: T. To'xtaxo'jayev, Jalil hakimov va boshqalar tayyorlagan axtalar arxivlarda saqlanmoqda. Axtani tayyorlash uchun shaffof qog'oz naqsh kompozitsiyasiga moslab simmetriya o'qi bo'yicha ikkiga, to'rtga va hokazoga buklanadi. Buklamaning bir qismiga naqsh chiziladi. Naqshli shaffof qog'oz yuqqa yostiqcha ustiga qo'yiladi va naqsh chiziqlari ustidan igna bilan teshib chiqiladi. Naqshning yirik va maydaligiga qarab igna tanlanadi. Igna bilan teshiladigan teshiklarning oralg'i naqshning mayda va yirikligiga bog'liq bo'ladi. Agar naqsh mayda bo'lsa, igna oralig'idagi masofa yaqin bo'ladi va, aksincha, naqsh yirik bo'lsa, teshiklar oralig'i masofasi katta bo'ladi. Naqsh nusxasi igna bilan teshib bo'lingandan keyin, shaffof qog'oz yoyib yuboriladi, natijada axta hosil bo'ladi. Tayyor bo'lgan axtani igna yuzasiga qo'yib, ustidan xoka urib va bosib yurgizib chiqiladi. Natijada naqsh nusxasi ish yuzasiga ko'chiriladi. Ganch taxta tayyor bo'lgandan so'ng, uning ustiga naqsh kompozitsiyasi axta va xoka yordamida tushiriladi yoki qo'l bilan qora qalamda to'g'ridan-to'g'ri chiziladi. Naqshning o'yiladigan chegaralar chiziqlari skalpelda timab kesib chiqiladi. Shunday qilinmasa ganchni o'yish jarayonida chiziqlar o'chib ketishi va o'yima

noto'g'ri o'yilishi mumkin. Naqsh zamini skalpelda o'yilib, chetlari iskana yordamida tekislab chiqiladi. O'yima relyefiga mos pardozi turi beriladi. Masalan, pax pardozi, choka pardozi, lo'la pardozi yoki tabaq pardozi. Ayrim hollarda kompozitsiyada bir necha pardozni bir vaqtda qo'llash ham mumkin. Ishning so'ngida o'yimaning chetiga ishlangan zanjirani o'yib, pardozi beriladi. Uyingizda 87-betda berilgan naqsh kompozitsiyalaridan birini bajaring.

Mashq. Ruta kompozitsiya tuzish va o'yish.

Biz avvalgi darslarimizda oddiy naqsh namunalarini chizish, o'yish hamda ularga pardozi berishni o'rgangan edik. Bu mashg'ulorda esa ganchkorlikda ishlatiladigan naqsh elementlaridan foydalanib, oddiy ruta kompozitsiyasi tuzishni o'rganamiz. Chizgan kompozitsiyani o'yib, unga mos pardozi turini beramiz. Ruta kompozitsiyasini chizish va uni o'yishdan avval «ruta nima?» va «uning qanday o'ziga xos tomonlari bor?», degan savolga javob olishimiz lozim.

Ruta — ikki tomonga ulanuvchi naqsh taqsimi, ya'ni hoshiya naqsh (87-betda). Uning o'lchami ko'pincha 14-20 sm atrofida bo'ladi. hoshiya naqsh har xil bo'lib, uning mehrobg'a, xonaga ishlanishiga qarab, lo'la hoshiya, ishkomcha va boshqa turlari bo'ladi.

Hoshiya naqshlari deraza va eshikning qaddi-bastiga qarab, ensiz, enli, yuqqa yoki qalin olinadi. Enli olinsa islimiy girihlardan foydalanish mumkin. Chizilayotgan naqsh nusxasining xarakteriga qarab, hoshiyalar ketma-ket to'nkarma usulda ulanishi mumkin. Naqqosh to'nkarma usulda takrorlanuvchi ruta chizayotganida taqsim asosini qog'ozga (ikkita buklib) chizadi, axtani aylantirib, undan foydalanadi.

To'nkarma ruta kompozitsiyada bir yoki ikki, ba'zan uch chiqish nuqtasi, odatda, o'rtada bo'ladi (u bo'sh joylarni to'ldirishga xizmat qiladi). Ketma-ket ulanuvchi rutalar bir, ikki, uch yo'nalishli bo'lishi mumkin. har yo'nalishda bittadan chiqish nuqtasi bo'ladi. Ikki chiqish nuqtali rutalarda «aylantirma nusxa» deb ataladigan kompozitsiya ham uchraydi. Taqsim chegaralaridagi ikki chiqish nuqtasidan chiquvchi novdalar soat yo'lga o'xshatib, ikkinchi nuqtani bosib o'tadi, ya'ni ikki nuqtadan chiqqan novdalar halqa hosil qiladi. To'ldiruvchi elementlar ham novdalarning o'rmashgan joyiga moslab chiziladi.

Biz ruta kompozitsiyani o'rganishdan oldin uni chizish bosqichlarini yaxshilab o'rganib

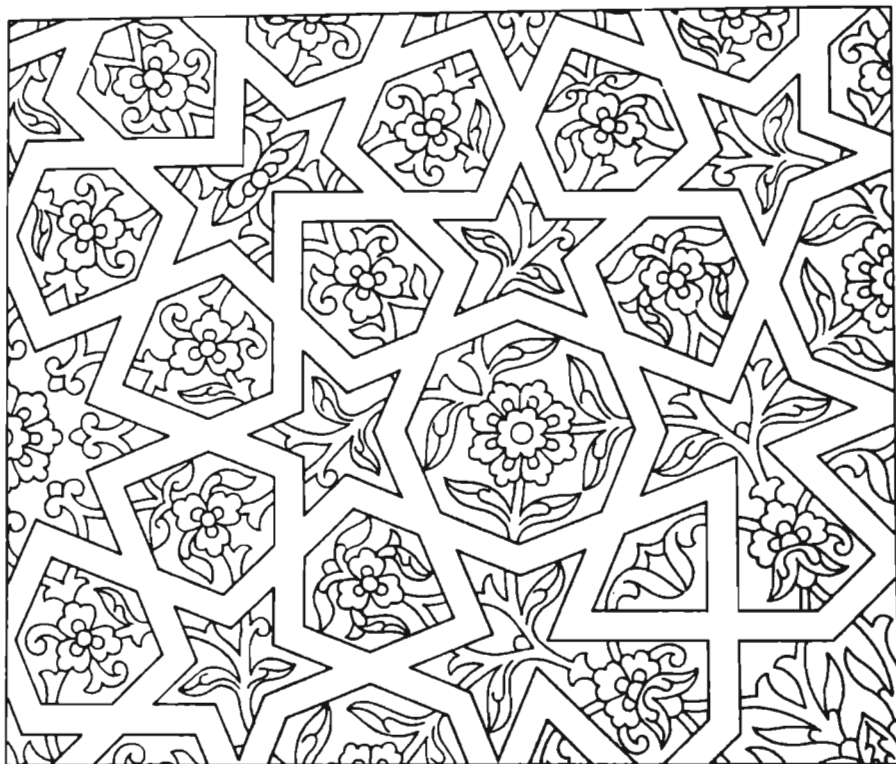

Gulli girih kompozitsiyasi. Z. Bositxonov.

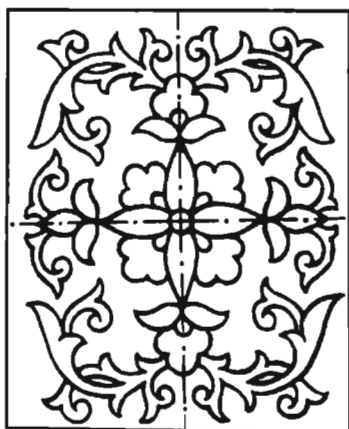

Simmetrik naqsh.

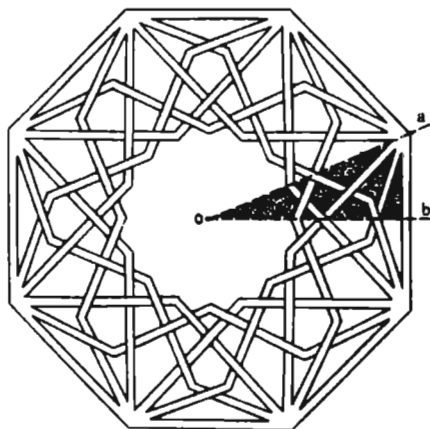

Taqsim.

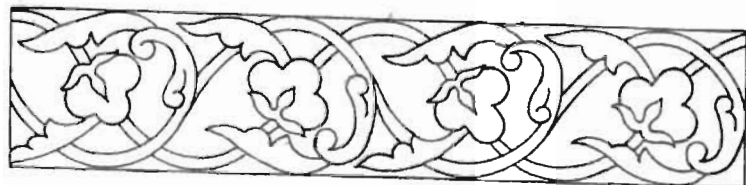
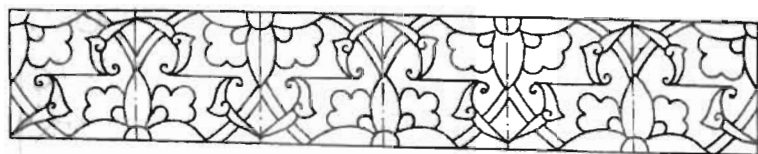

Naqshlarning ritmik takrorlanishi.

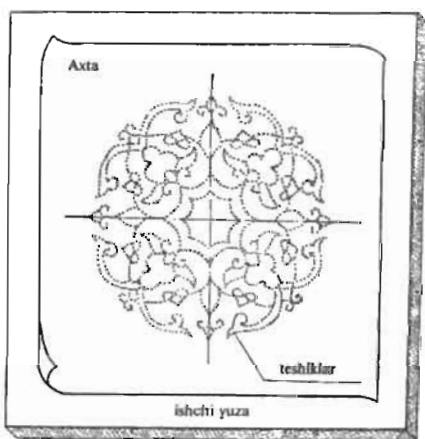
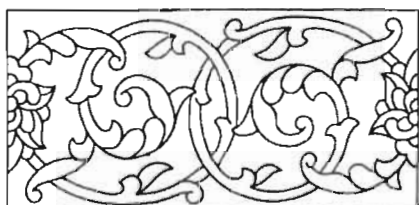
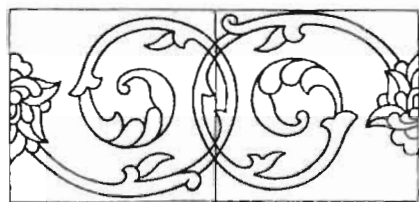
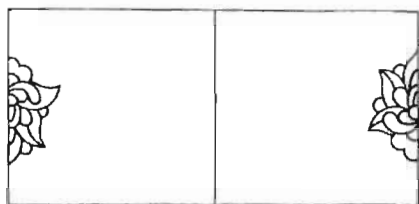

Axta.

Kompozitsiya chizish bosqichlari.

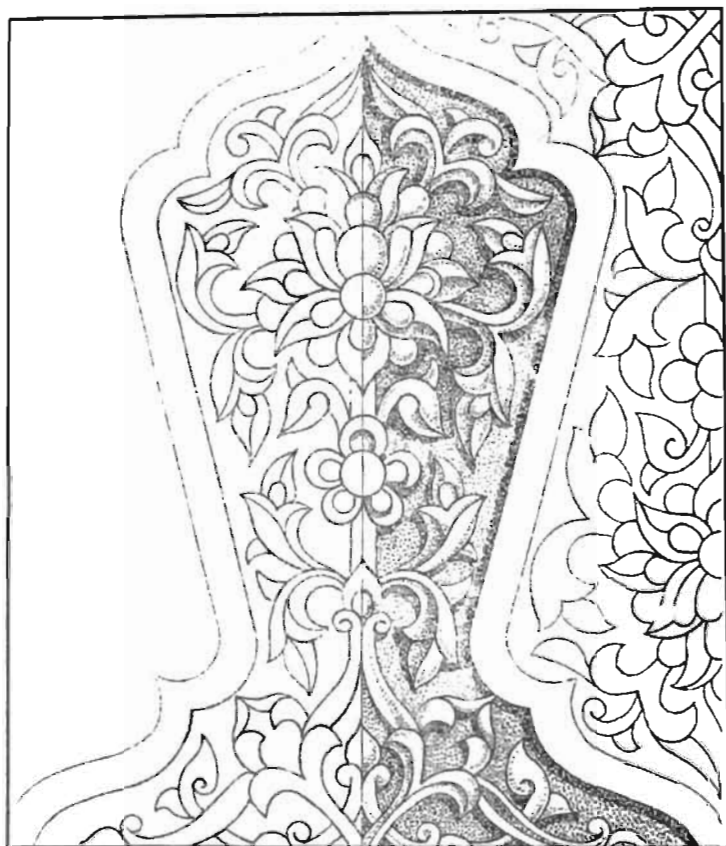

Madohili kompozitsiya.

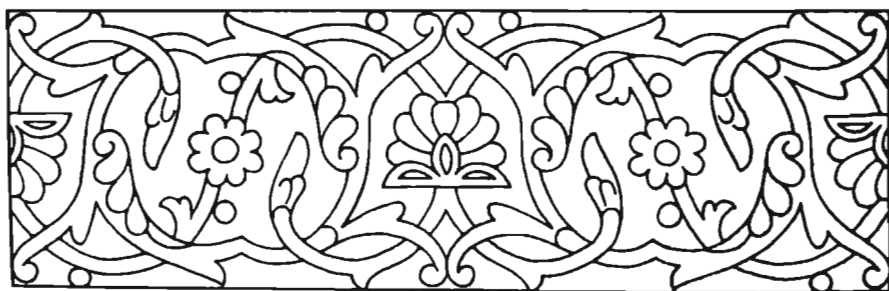

Islimiy ruta. Z. Bositxonov.

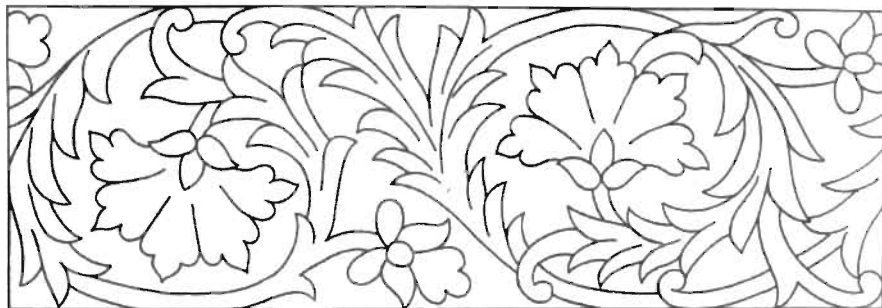

Ruta naqsh kompozitsiyasi.

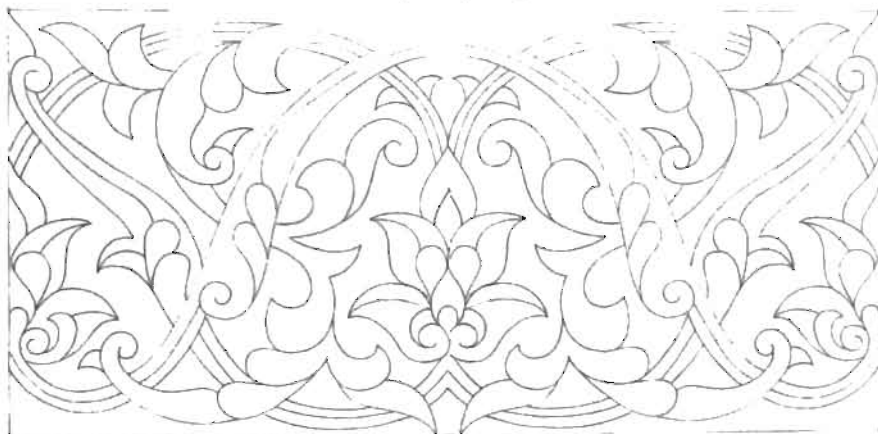

Ruta. Usta Shirin Murodov kompozitsiyasi.

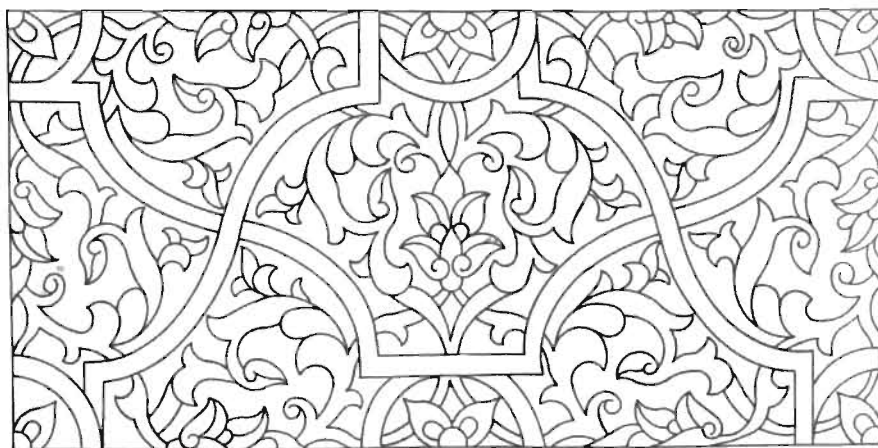

Munabbat kompozitsiyasi.

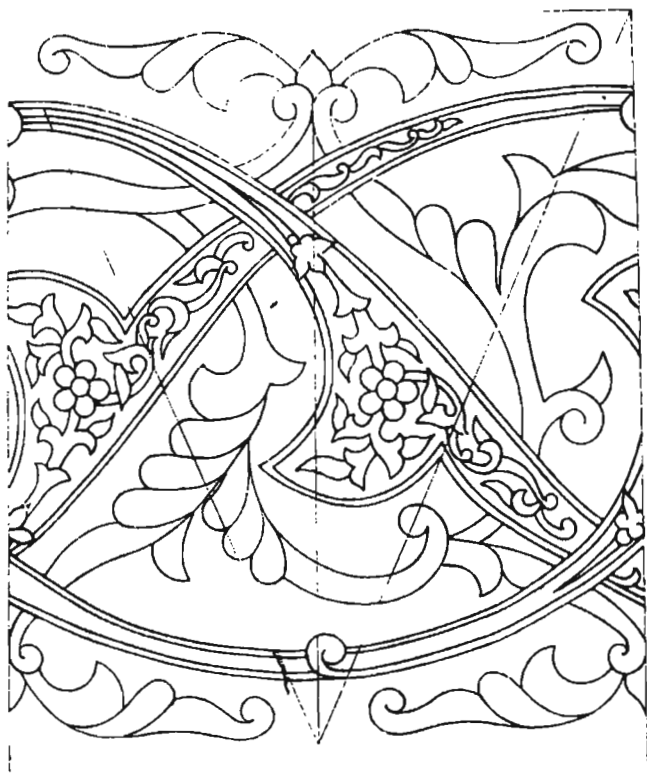

Ruta serafot islimi.
Usta Shirin Murodov.



Munabbat.



Davragul.

olishimiz kerak. Uni albom yoki alohida qog'ozga chizib, mashq qilamiz.

Ruta naqsh kompozitsiyasini chizishda simmetriyaga, naqsh elementlarining nisbatlariga, ularning ravonligiga va boshqalarga e'tibor berish kerak.

Belgilangan naqsh kompozitsiyasiga mo'ljallab ganch taxta quyiladi hamda ruta naqshining axtasi tayyorlanadi. Tayyorlangan axta ganch taxtaga tushiriladi va o'yiladi, so'ngra unga tegishli pardoz turi beriladi. Endi o'zingiz shu tariqa kompozitsiyalardan ijodiy foydalanib, mustaqil ruta naqsh kompozitsiyasini tuzing. Tuzgan kompozitsiyangizga mos ganch taxta quyib, naqshni o'ying hamda unga tegishli pardoz turini bering.

Munabbat shaklidagi naqsh kompozitsiyasini tuzish va uni o'yish

Endi biz to'g'ri to'rtburchak (munabbat) shaklidagi naqsh kompozitsiyasini tuzish, o'yish va unga tegishli pardoz berishni o'rganamiz. Bunday naqsh kompozitsiyasi kvadrat bo'lishi mumkin. Bundan tashqari, kvadrat va to'g'ri to'rtburchak ichidagi naqsh kompozitsiyasi hech tomonga ulanmaydigan oddiy naqsh kompozitsiya yoki har tomonga ulanuvchan munabbat naqshi ham bo'lishi mumkin. Xo'sh, munabbat naqsh turi nima?

Munabbat — arabcha «o'stirmoq» degan ma'noni anglatadi. Asosi kvadrat yoki to'rtburchakdan tashkil topib, to'rt tomonga takrorlanadigan naqsh taqsimi. Katta yuzalarni bezashda munabbatdan foydalaniladi. U O'rta Osiyo naqsh kompozitsiyasida ko'p qo'llaniladi. Naqqosh munabbatni chizishdan avval uning to'rtidan bir bo'lagini chizib olib, keyin axtasini tayyorlaydi. Munabbatning *o'simliksimon, geometrik va boshqa turlari bor. Uning munabbati mehrob, munabbati bofta, munabbati islami, munabbati girih* va boshqa atamaları mavjud.

Biz munabbat shaklidagi naqsh kompozitsiyasini tuzishni mashq qilish uchun, avvalo, munabbat shaklidagi naqsh kompozitsiyasini ko'rib chiqamiz va shu asosda uni chizamiz. Chizishda kompozitsiyaning biror takrorlanadigan ikkidan bir yoki to'rtidan bir qismini chizib olamiz. Keyin esa shu naqshning axtasini tayyorlaymiz. Ganch taxta quyib, ustiga axta yordamida naqsh nusxasini tushirib o'yamiz va unga tegishli pardoz beramiz.

Davragul kompozitsiyasini tuzish va uni o'yish

Davragul ikki so'zdan iborat bo'lib, «davra», ya'ni doira va gul, ya'ni «doira ichidagi naqsh» ma'nosini anglatadi. Davragul — davra shaklidagi naqsh kompozitsiyasi keng tarqalgan kompozitsiya turlaridan biri.

Davragul asosan shiftning markaziga yoki devorga ko'p ishlatiladi. Bu naqsh turi tuzilishi jihatidan *islamiy, handasiy (geometrik)* va boshqa naqsh turlaridan iborat bo'ladi. Ko'proq binolarning ichki va tashqi qismlarini bezashda ishlatiladi. Davragul kompozitsiyasi quyma va o'yma asosida ham ishlanadi. Biz hozircha faqat o'yma usuldagi davragul kompozitsiyasini ishlatishni o'rganamiz.

Davragul kompozitsiyasini chizishdan oldin, bu naqsh binoning qayeriga joylashtirilishiga qarab, uzoqdan ko'rinishi uchun yirikroq, yaqindan ko'rinishiga ega bo'lishi uchun maydaroq naqsh tanlanadi. Davragul naqshi diametrik aniqlab olinadi. Albom varag'ida kichkina xomaki naqsh nusxalari bajariladi. Shulardan o'zingizga ma'qul tushgan xomaki rasm bo'yicha kattalashtirilgan davragul naqsh kompozitsiyasini bajariladi.

Buning uchun davragulning haqiqiy kattaligidagi diametrdan aylana chizib olinadi va shu aylana to'rt, sakkiz, o'n, o'n ikkiga va hokazolarga bo'lib olinib, naqshning taqsimi aniqlanadi. Bu taqsim doirada yonma-yon takrorlanadi, ya'ni aylanma taqsimga naqsh kompozitsiyasini chiziladi.

Shu naqsh taqsimi bo'yicha uning axtasi tayyorlanadi. Ganch taxta quyilib axta yordamida naqsh nusxasi tushiriladi va o'yib pardoz beriladi.

TAYANCH TUSHUNCHALAR:

Kompozitsiya; Kitoba; Ruta; Munabbat; Morpech; Taqsim; Axta (ulgi).

Savollar

1. Kompozitsiya nima?
2. Kompozitsiyaning qanday turlari bor?
3. Kompozitsiya tuzishda qaysi qoidalarga rioya qilish kerak?
4. Axta nima? U qanday tayyorlanadi?
5. Taqsim va uning qaysi turlarini bilasiz?
6. Ruta kompozitsiyasini qanday tuziladi?
7. To'rtburchak va munabbat kompozitsiyalari o'rtasida qanday farq bor?
8. Kompozitsiyada tanob va gul nima vazifasini o'taydi?

Test savollari

1. Kompozitsiya – bu ...

- A. Joylashtirish.
- B. Qurish.
- C. To'qish, tuzish, bir-biriga solishtirish.
- D. Bo'yash.
- E. Pardoqlash.

2. Madohil naqshi qanaqa shaklda bo'ladi?

- A. Lola tasvirlangan geometrik shakl.
- B. Kvadrat naqsh.
- C. Geometrik shaklning bir turi.
- D. Chapu-rost takrorlanuvchi lolasimon naqsh turi.
- E. Uchburchak.

3. Epigrafika nima?

- A. Chiroyli yozuv.
- B. Chiroyli naqsh.
- C. Geometrik naqsh.
- D. Ganch yozuv.
- E. Unvonli yozuv, bezakli yozuv.

4. Anorgul nima?

- A. Anorgul tasvirlangan naqsh.
- B. Anor elementidan tashkil topgan kompozitsiya.
- C. Anor gullaridan tashkil topgan kompozitsiya.
- D. Oddiy geometrik naqsh.
- E. Naqsh elementi.

5. Ruta – bu ...

- A. Namoyonning bir turi.
- B. Turunj naqshi.
- C. Ikki tomonga takrorlanuvchi naqsh.
- D. Girix turi.
- E. Madohili.

6. Ritm – bu ...

- A. Naqshning bir necha bor takrorlanishi.
- B. Turunj naqsh turi.
- C. Go'zallikning bir turi.
- D. Naqshning assimetrik ko'rinishi.
- E. Naqsh, biror element yoki tasvirning mamlum masofada bir tekisda takrorlanib kelishi.

7. «Aylanali islami» deganda qanaqa naqsh tushuniladi?

- A. Yarim aylanali naqsh.
- B. Doira shaklidagi geometrik naqsh.

C. Yoysimon naqsh.

- D. Doira, aylana shaklidagi mustaqil naqsh.
- E. Doira shaklidagi mustaqil naqsh.

8. Munabbat naqsh qanaqa naqsh kompozitsiyasiga kiradi?

- A. To'rt tomonga takrorlanuvchi naqsh turi.
- B. Oddiy naqsh turi.
- C. Doira naqsh.
- D. Bir-biriga mos kompozitsiya.
- E. Ikki tomonga takrorlanuvchi naqsh.

9. Assimetriya nima?

- A. Naqsh elementi.
- B. Simmetriyaning aksi.
- C. Uzoqdan ko'rinish.
- D. Bo'rttirib ko'rsatish.
- E. Stillashtirib ko'rsatish.

10. «Lola hoshiya naqsh» deganda nimani tushunasiz?

- A. Lola shaklidagi murakkab naqsh.
- B. Lolaga o'xshatib ishlangan munabbat naqsh.
- C. Lolasimon geometrik naqsh.
- D. Lola shaklidagi tuzilgan oddiy hoshiyasi-mon naqsh.

11. «Xoka» ta'rifi qaysi qatorda to'g'ri ko'rsatilgan?

- A. Naqshga shakl beruvchi chiziq.
- B. Naqshni tushirish uchun qo'llaniladigan qora yog'och kukuni.
- C. Hoshiya naqshi.
- D. Handasaviy naqsh.
- E. Doira shaklidagi naqsh.

12. Axta bilan ulgining farqi nimada?

- A. Tuzilishida.
- B. Chiroyligida.
- C. Farqi yo'q.
- D. Naqshlarida.
- E. Rangida.

13. Naqsh kompozitsiyasi chizish va uni ranglashda kompyuterning qaysi grafik dasturlaridan foydalanish mumkin?

- A. Word, Microsoft Exell, Flash.
- B. Microsoft Power Point.
- C. Microsoft Access, Outlook Express.
- D. Corel Draw, Adobe Photoshop.
- E. Jamidan.

14. Naqshda «taqsim» deganda nimani tushunasiz?

- A. Naqshda eng xarakterli taqsimlanuvchan bo'lak.
- B. Xarakterli nuqta.
- C. Nusxa ko'chirish.
- D. Naqshning asosi.
- E. Joylashtirish.

Adabiyot

1. **Bositxonov Z.** Ganchkorlik san'ati. G'.G'ulom nomli Adabiyot va san'at nashriyoti, T., 1978.
2. **Вилатов S.** O'zbek xalq amaliy san'ati. «Mehnat», T., 1991.
3. **Ремпель Л.** Архитектурный орнамент Узбекистана. Т., 1961.
4. **Prisa I.** Toshkent ganchkorligi, O'zSSR Davlat badiiy adabiyot nashriyoti, T., 1960.
5. **Zahidov P.** Me'mor olimi. T., 1996.

NAMOYON KOMPOZITSIYASINI TUZISH VA O'YISH

Avvalgi darslarimizda oddiy ruta, to'rtburchak va doira kompozitsiyalar tuzish, o'yish va ularga mos pardoz turini berishni o'rgangan edik. Endi biz murakkabligi bilan farq qiladigan namoyon kompozitsiyani bajaramiz.

Namoyonning o'zi nima?

Namoyon – forscha «ko'rinish, manzara» demakdir. Namoyon murakkab etuk naqsh kompozitsiyasi. Namoyon voqealarning umumlashgan tasviriy obrazini o'zida aks ettiradi. Namoyon kompozitsiyasida, masalan, chamanzor, bog'u bo'stonlar, daryolar, gullar, barglar va boshqalar ko'proq tasvirlanadi. Namoyon chetlaridagi hoshiya namoyonning badiiy ko'rinishida muhim rol o'ynaydi. Namoyon hech nimaga ulanmaydigan mustaqil kompozitsiyadir. Uning o'simliksimon, geometrik, gulli girih, ramziy va boshqa turlari mavjud. Namoyonni ishlashda ustalar uning uzoq va yaqindan ko'rinishini ham hisobga oladilar.

Namoyon islamiy naqshdan iborat bo'lsa, unda uning band va tanoblari darajalarga bo'lib chiqiladi. Namoyonda girih asosiy, islamiy naqsh esa to'ldiruvchi hisoblanadi. Namoyon girihdan tashkil topgan bo'lsa, uni ham asosiy, ham to'ldiruvchi girihlarga bo'lish mumkin, ya'ni yirik girihlar ichiga mayda girihlar chiziladi.

Namoyon simmetrik va asimmetrik tuzilishiga ega bo'ladi. XIX asrning o'rtalarida har bir vohaning namoyonlari o'ziga xos bo'lib, ular bir-biridan farq qilgan. Ular xarakterli naqsh uslubiga ega. Masalan, Xiva naqqoshligidagi namoyonlarda bandlar bir-biri bilan spiralsimon ulanib ketadi. Barg, gullar kam qo'llaniladi. Ularning kompozitsiyasi dinamik xarakterga ega bo'ladi. Toshkent ustalarining namoyon kompozitsiyalari o'ziga xos bo'lib, o'simlik va gullarning ko'pligi bilan ajralib turadi.

Farg'ona namoyon naqsh kompozitsiyalarida gul, barg, meva (lola, atirgul, bodom gul, majnuntol, anor va hokazolar) va boshqalar to'g'ridan-to'g'ri

tasvirlanadi. Ularning mehrobi namoyon, chorsi namoyon serafter, shabaki namoyon, majnuntol namoyon va boshqa atamaları bor.

Amaliy ishga o'tishdan avval namoyonning mavzusini aniqlab olamiz. Chunonchi, namoyoni Samarqand, namoyoni Buxoro, islamiy namoyon, A.Navoiy, Ulug'bek, majnuntol, anor kabi mavzulardan biri tanlab olinadi. Masalan, «Go'ri Amir» mavzusidagi namoyonni olaylik. U quyidagi bosqichda bajariladi:

1. «Go'ri Amir» mavzusiga oid rasmlar jurnal, gazeta, kitob va boshqa manbalardan yig'iladi va yaxshilab o'rganiladi.

2. Shu mavzuga bag'ishlangan kompozitsiyalar chiziladi va ulardan eng yaxshisi tanlab olinadi.

3. Shu xomaki kompozitsiyaning haqiqiy kattalikdagi rasmni chizib, uning aslasi tayyorlanadi.

4. Ganch taxta tezganch va gulganch usuli bilan quyilib tayyorlanadi.

5. Ganch taxtaga naqsh kompozitsiyasi tushiriladi.

6. Kompozitsiya o'yib, unga tegishli pardoz turi beriladi.

7. «Go'ri Amir» mavzusidagi kompozitsiya kerakli joyga ilib qo'yiladi.

Mashq. Namoyon kompozitsiyasini tuzish va uni amalda bajarish.

Texnika: qog'ozga qalamda chizish, ganch taxtani jarrohlik pichog'ida va iskanada o'yish.

Material: ganch, gips yoki alebastr, qog'oz, shaffof qog'oz va boshqalar.

O'lcham: 50x50, 50x60, 80x40 va boshqalar.

Bajarish bosqichlari:

- a) namoyon naqsh kompozitsiyasini chizish;
- b) axta tayyorlash;
- c) ganch taxta tayyorlash;
- d) naqsh namunasini ganch taxtaga ko'chirish;
- e) naqsh namunasini o'yish;
- j) pardozlash.



Namoyon Usmon Ikromov kompozitsiyasida.

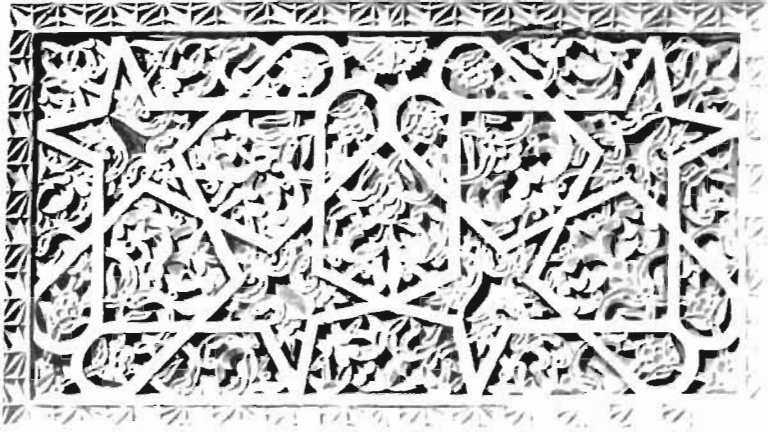

Gulli girih
namoyoni.

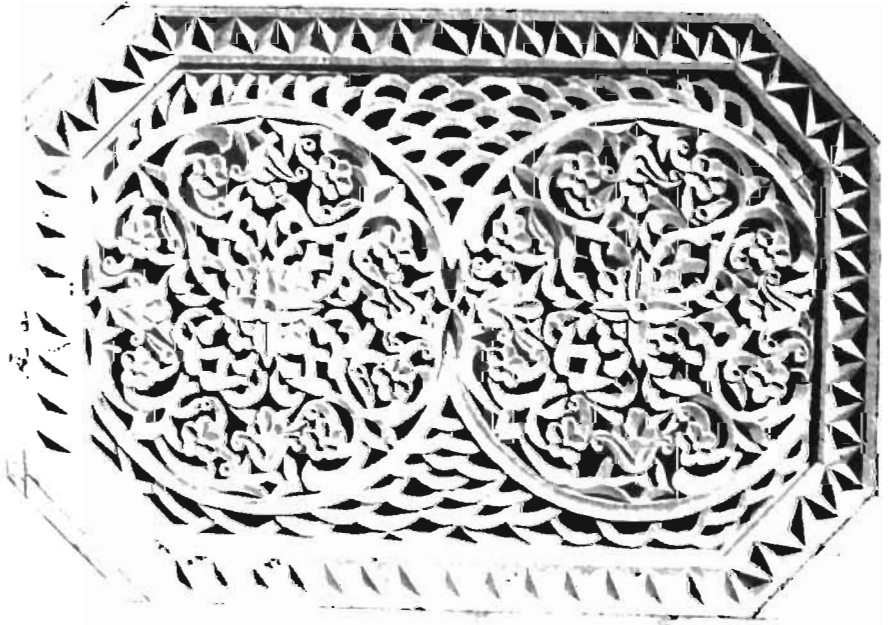

Islimiy namoyon.

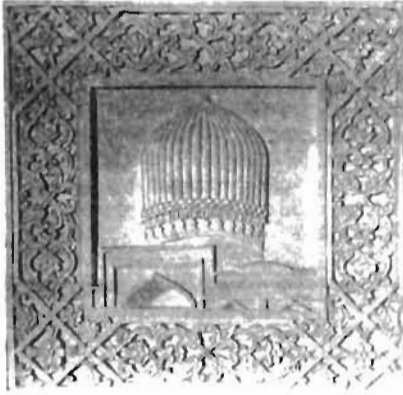

«Go'n Amir» namoyoni

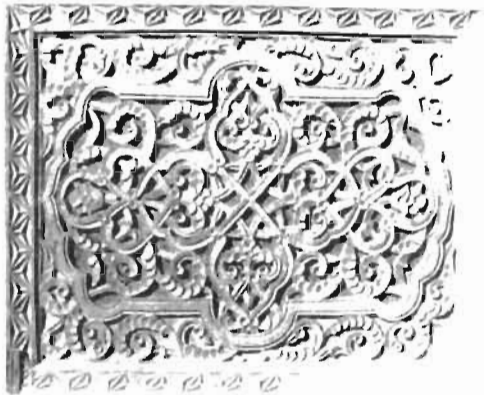

Islimiy namoyon.

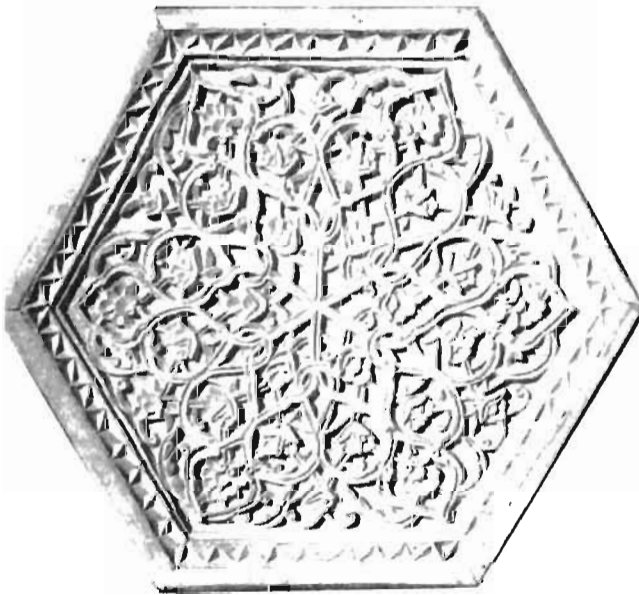

Olti burchak shaklidagi islmiy namoyon.

TAYANCH TUSHUNCHALAR:

Namoyon; Mehrobiy; Tabaqa namoyon;
Majnunat namoyon.

Savollar

1. Namoyon nima va uning qanday turlari bor?
2. Namoyon kompozitsiyasini bajarishning qanday qonun-qoidalarini bor?
3. Kompozitsiyaga qanday nom qo'yiladi?
4. Namoyon binoning qayerlarida ishlatiladi?
5. Biror mavzuga moslab kompozitsiya tuzishda qanday materiallar to'planadi? Namoyon kompozitsiyasida hoshiyani qanday qo'llash mumkin?

Test savollari

1. «Namoyon» atamasining ma'nosi nima?
A. Arabcha – ilon.
B. Forscha – daraxt.
C. Lotincha – gul.
D. Forscha – ko'rinish, manzara.
E. Arabcha – go'zallik.
2. Namoyonning qanaqa turlari bor?
A. Islimiy.
B. Islimiy, geometrik va boshqa.
C. Ramziy.
D. Raqamli, islamiy, o'simliksimon, hoshiyali.
E. Yoysimon va ovalsimon.
3. Namoyon chetiga qanaqa naqsh ishlanadi?
A. Ruta.
B. Zanjira.
C. Munabbat.
D. Girih.
E. Aylana islami.
4. Namoyonda qanaqa pardoz turlarini qo'llash mumkin?
A. Lo'la pardoz, pax pardoz.
B. Chizma pardoz.
C. Choka pardoz.
D. Pax pardoz.
E. Hammasini.
5. Namoyonda geometrik naqsh bilan o'simliksimon naqshning qaysi biri asosiy hisoblanadi?
A. O'simliksimon.
B. Geometrik shakl.
C. Hech qaysisi.

- D. Rang.
- E. Hammasi.

6. Namoyonlar qaysi jihatdan farqlanishi mumkin?

- A. Rang.
- B. O'ymasi, pardozi.
- C. Naqshi, o'ymasi, mazmuni, pardozi va b.
- D. Ishlash texnikasi bilan.
- E. Rang bilan.

7. Namoyonni necha usulda tayyorlash mumkin?

- A. O'yma usulida.
- B. Chizma usulida.
- C. O'yma va quyma usulida.
- D. Rang berish va o'yish usulida.
- E. Bo'yash usulida.

8. Namoyon bajarishdan avval nima tayyorlanadi?

- A. Eskizi.
- B. Ganch taxta.
- C. Eskiz va ganch taxta.
- D. Ganch taxta.
- E. Ramka.

9. Namoyon naqshida rangli ganch ishlatiladimi?

- A. Yo'q.
- B. Ha.
- C. Faqat zanjirali.
- D. Har doim.
- E. Ba'zida va ayrim pardoiz ishlanida.

10. Islimiy namoyonda gulli girih bo'lishi mumkinmi?

- A. Yo'q.
- B. Ha.
- C. Ba'zida.
- D. Har doim.
- E. Markazida.

11. Namoyondagi humo qushining ma'nosi nima?

- A. Baxt.
- B. Erkinlik.
- C. Yovuzlik.
- D. Manmanlik.
- E. Kenglik.

12. Qaysi naqsh nomi arabcha so'z bo'lib, «ostona, kirish, eshik» ma'nosini bildiradi?

- A. Namoyon.
- B. Madohili.

- C. Ruta.
- D. Morpech.
- E. Idora.

13. Namoyon kompozitsiyasida yordamchi tanob ishlatiladimi?

- A. Faqat islamiy naqshda.
- B. Garih naqshida.
- C. Yo'q.
- D. Ha.
- E. Bo'yashda.

Adabiyot

- 1. Зоҳидов П. Самаркандская школа зодчих. Т., 1965.
- 2. Ноткин И. Бухарская резьба по ганчу. Т., 1961.

3. P r i s a I. Toshkent ganchkorligi. – Т., O'zSSr Davlat badiiy adabiyot nash. 1960.

4. Р е м п е л ь Л. Архитектурный орнамент Узбекистана. Т., 1961.

5. У с т о п о в М. San'atim-saodatim. Т., 1983.

6. Булатов С. O'zbek xalq amaliy bezak san'ati. Т., 1991.

7. O'zbekiston xalq san'ati. Muallif-tuzuvchilar M o g o z o v a A., A v e z o - v a N., M a h k a m o v a S. G'.G'ulom nomidagi Adabiyot va san'at nash., Т., 1979.

8. Булатов С. Ganchkorlik, naqqoshlik va yog'och o'ymakorligiga oid atamalar izohli lug'ati. Т., 1991.

9. Y u s u f T o v a s l i y Hikmatlar hazinasi. Т., Navro'z, 1994.

ATAMALAR LUG'ATI

A

ADILAK — ob tarozi, «shayton», yuzaning tekisligini aniqlaydigan asbob.

ALEBASTR — gipsning dag'alroq turi.

ANDAVA — suvoqchilikda qo'llaniladigan tekislash asbobi. Chaplangan loy ganch, sement ustidan yurgizib, yuzasini silliqlashda ishlatiladi. Asosan temirdan ba'zan yog'ochdan ham yasaladi. Uning uzunligi ko'pincha 30–40 sm, eni 8–10 sm, qalinligi 2 mm, keng va silliq uchi sal tor, ustida dastasi bo'ladi.

ANDAZA — o'lchov, ulgi; kiyim, poyabzal, buyum va b. tayyorlashda ularning qismlarini bichish uchun nuxsa ko'chiriladigan namuna. Qog'oz, karton, tunuka, charm va boshqa materiallardan shakliga aynan moslab qirqib olinadi.

ANORGUL — anor ko'rinishidagi islimiy naqsh turi. Ba'zan anorning ichki qismi ham tasvirlanadi.

APPLIKATSIYA q. *Quroq*.

ARAQI — devor bilan shift orasiga, eshik, deraza tepasiga ishlangan taxta hoshiya.

ARRA — yog'och, shox, suyak, sadaf, ganch, mis, temir va b.ni kesish asbobi; qattiq temir yoki po'latdan yasalgan. Ikki bo'lak — qirra tishli qism va dastadan iborat. Yasaladigan buyumlarning xillari hamda ishlab chiqarish talabiga muvofiq turli kasb egalari arraning bir qancha turlaridan foydalanadilar.

ARRAGUL — arrasimon shakldagi naqsh nuri.

ASBOB — ish quroli; duradgorlik, o'yamakorlik, chilangarlik, kandakorlik, sataroshlik, uy-ro'zg'or va b.da biror ish bajarish uchun foydalaniladi. Masalan, — pichoq, qaychi, qozon, tovoq, cho'mich va h.k. — uy-ro'zg'or asboblari; ustara, qayroq va h.k. — sataroshlik asboblari.

ASOSIY RANG — tabiatdagi sariq, qizil, ko'k ranglar. Shu ranglarning bir-biriga muayyan miqdorda aralashtirilishi natijasida boshqa ranglar kelib chiqadi.

ATIRGUL — atirgul shaklidagi naqsh.

AXTA — (ulgi), naqsh yoki rasmni qog'ozga chizib, chiziq yo'llari igna bilan teshib tayyor-

lanadigan andaza. Naqshni yuzaga tushirishda ishlatiladi.

AYLANA ZANJIRA — aylana shaklidagi zanjira.

AYLANA ISLIMIY — yo'l ichida aylananing ma'lum masofada takrorlanishi natijasida hosil bo'lgan islimiy naqsh turi.

B

BAND, novda — islimiy naqsh bo'lagi. Tabiatdagi o'simliklar novdasi tasviri.

BARG — o'simlik bargining badiiy ifodasi. Quyidagi turlari bor: shobarg (shohbarg), qo'sh barg, ko'p barg, chorbarg, tolbarg, madoxil barg, qo'shbodom barg, qalampir barg va b.

BARG GULI — bodom elementining ma'lum masofada ritmik takrorlanishidan hosil bo'lgan, oddiy, yo'lsimon naqsh turi.

BARGLI RAFTOR — yo'l ichida bargning to'liqsimon ritmik takrorlanishidan hosil bo'lgan islimiy naqsh turi.

BOFTA ISLIMIY — naqsh tanobi, boftaning takrorlanishidan hosil bo'lgan islimiy naqsh turi.

BARGLI ISLIMIY — yo'l ichida bargning to'liqsimon takrorlanishidan hosil bo'lgan oddiy islimiy naqsh turi.

BEZAK — naqsh, gul.

BEZAK SAN'ATI (Dekorativ san'at) — inson atrofidagi moddiy muhitni aks ettiruvchi, unga obrazlilik bag'ishlovchi san'at. Kishilarning moddiy va ma'naviy qiziqishlarini o'zida mujassamlashtiradi, turli tarixiy davrlarda o'sha davrning badiiy yo'nalishlari, uslublari unga o'z ta'sirini ko'rsatadi.

BICHISH — andaza olish, ulgi yasash:

1. Kiyimni tikishdan oldin kishining bo'ystigiga muvofiq qilib andaza asosida qiyib olish.

2. Misgarlik, tunukasozlik kabilarda mis va tunuka qismlarini o'lchab qirqib olish.

BODOM — bodom shaklidagi naqsh; zargarlik, kashtado'zlik, do'ppido'zlik, zardo'zlik buyumlarini bezashda keng qo'llaniladi.

BODOM GULI — bodom shakli takrorlanishidan hosil bo'lgan sodda islimiy naqsh turi.

BOFTA – to'qima, to'qilgan shakldagi islimiy naqsh bo'lagi.

BO'YOQLAR – bo'yash, rang berish uchun ishlatiladigan modda. Moyli, sirli, nafis va b. turlari bor. Naqqoshlik, ganchkorlik, yog'och o'ymakorligi, misgarlik, rassomlik va b.da keng qo'llaniladi. Xalq amaliy bezak san'atida asosan, akvarel, guash, tempera, elimli va moy bo'yoqlar qo'llaniladi. Bo'yoqlar qog'oz, karton, gazmol, yog'och, mis va b. buyumlarni bo'yash uchun ishlatiladi. Buyoqlar o'ziga xos xususiyatlari va ishlash usuli bilan farqlanadi. Suyuq, quyuc, qattiq, xamirsimon ko'rinishda tayyrlanadi.

BO'RTMA NAQSH – relyef; zamindan bo'rttirib shakl hosil qilish usuli. Shakl, tasvir zamin fondan bo'rttirib yoki, aksincha, zaminga o'yib hosil qilinadi.

CH

CHIZMA PARDOZ – ganch o'ymakorligining turlaridan biri, ganch yuzasiga tushirilgan naqsh nusxasining usti, tirnab chizib chiqish.

CHOKA PARDOZ – (yorma pardoz) naqsh bandining qiyaligini o'rtaq olib, uzunasiga o'yilgan pardoz turi.

CHINNI BARG – chinnigul bargi tasvirlangan islimiy naqsh turi.

CHOR ISLIMIY – islimiy hoshiya naqsh turlaridan, to'rt qanotli turundandan iborat. Yog'och, ganch, tosh o'ymakorligi, misgarlik va naqqoshlikda ishlatiladi.

CHOR ISLIMIY PAXTAGUL – islimiy naqsh bo'lagi. Paxta guli tasviridan tashkil topgan islimiy naqsh.

CHORBARG – to'rt bargdan iborat naqsh bo'lagi.

CHORBARG G'UNCHA – to'rt yaproqli g'unchasimon gul, naqsh turi.

CHORGUL – to'rt yaproqli gulsimon islimiy naqsh bo'lagi.

CHORDONA – to'rt dona, qator nuqtalar-dan tashkil topgan oddiy hoshiya-naqsh.

CHORSAR – to'rtburchak handasiy naqsh bo'lagidan tashkil topgan naqsh turi.

D

DAVRAGUL – davra shaklidagi mujassamot; islimiy, handasiy yoki gulli girih naqshlari asosida yaratiladi.

DUDAMA QALAM – ikki yoqlama tig'li qalamsimon asbob.

DO'G'OL GANCH – ganch turi; ganchkorlikda biror chuqurlikni to'ldirish uchun ishlatiladigan suyuq qorishma.

G'

G'UNCHA GUL – gul g'unchasiga o'xshatib tasvirlangan shakl.

G

GAJAK – I. Ayollarning bezak buyumi. Chakkaga, quloq yoniga taqiladi. Toshkent, Farg'ona vodiysida bodom, Buxoro, Samarqand viloyatida qo'shgajak, yarimoy, bodombarg xillari mavjud;

2. Zulf, gajaksimon naqsh turi;

3. Me'morlikda gumbaz ostidagi burchak konstruksiya.

GAZCHO'P – I. Maxsus yog'och moslama; ganchkorlik yoki suvoqchilikda devor yuzasini tekislash, eshik va deraza qirralarini chiqarish uchun ishlatiladi.

2. Bir gaz uzunlikdagi o'lchov asbobi.

GANCH – alebastroning bir turi; gips va tuproqdan iborat toshsimon jinsni o'tda qizdirish yo'li bilan hosil qilinadigan binokorlik materiali. Ganchning tarkibida 40–70 foiz gips bo'ladi. Qizdirilgach, maydalangan ganch g'alvir va elakdan o'tkazilib, navlarga ajratiladi. Eng mayda va toza ganch kukuni – gulganchdan o'ymakorlik va b. pardoz ishlarida foydalaniladi, nisbatan yirikroq kukuni – tezganch suvoq ishlarida, g'isht terish va b. da ishlatiladi.

GANCHKOP, ganchkob – ganch tayyorlaydigan usta. Ganchkop ganch toshlarni yuqori darajada issiqlik beradigan xumdonga 120–150° da 6–7 soat qizdirib, so'ng o'g'ir, yorg'uchoqda maydalagan.

GANCHKOR – ganch ustasi.

GANCHKORLIK – ganchkor usta kasbi. O'rta Osiyoda I-asrdan ganch o'yima naqsh ishlangan. Xorazmdagi Tuproqqal'a, Buxoro hukmdorlari saroylari va b.joylardagi arxeologik qazishmalar jarayonida ganchkorlik san'ati namunalari topilgan. XVIII–XIX asrlarda ganchkorlik san'atidan turar joy va b. binolarga bezak berishda keng foydalanilgan. O'yima ganchlar, asosan, binolarning ichki qismidagi

devorlar, namoyon, taxmon, tokcha, sharafalar va b. joylarni bezashda ishlatiladi. Ganchkorlik san'ati asrlar davomida rivojlanib, har bir vohaning o'ziga xos ganchkorlik maktablari emas. Buxoro, Toshkent, Farg'ona, Xiva maktablari va h.k. paydo bo'lgan.

GANCHXOK – qorishma, soz tuproq, qum va ganchni suv bilan aralashtirib hosil qilinadi. G'isht terishda va devorga qora suvoq urishda ishlatiladi.

GARDISH – halqa; elakning gardishi.

GILKOR – suvoqchi usta; gilkor ustalar, odatda, qorishma tayyorlash, g'isht, tosh terish, suvash, naqsh ishlash bo'yicha ham ixtisoslashgan bo'ladi.

GILKORLIK – suvoqchilik sohasi.

GIPS – ganch, oq yoki sarg'ish rangli mineral, qurilish materiali. Juda mo'rt bo'lib, suvda kam eriydi. Xumdonda 60-90° qizdirilsa, tarkibidagi suv yo'qola boradi. haykaltaroshlik, o'yakorlik va b.da foydalaniladi. Suvga chidamsiz. Gipsdan quruq suvoq, to'siq, qavatlararo yopmalar, karnizlar, tovush yutuvchi material va yong'indan muhofazalovchi buyumlar yasaladi.

GIRIH – geometrik shakllardan tashkil topgan murakkab naqsh turi.

GUL ZANJIRA – gul shaklida o'yilgan ensiz zaminsiz hoshiya naqsh.

GIPS – mineral, rangsiz (shaffof), oq, qizil, qoramtir qora rangda bo'ladi, mo'rt, suvda kam eriydi.

GUASH – elim va oq bo'yoqni aralashtirib tayyorlanadigan bo'yoq, u suvda eriydi. Naqqoshlik, ganchkorlik, yog'och o'yakorligi va rangtasvirda keng ishlatiladi.

GUL – islimiy naqsh elementi. Tabiatdagi gullarning badiiy shakli. Gullarning har xil turlari bo'lib, o'ziga xos nomlari bor. Chunonchi uch-besh yaproqli oygul, bargli oygul, lola guli, paxtagul, pistagul, no'xatgul, bodomgul, chinnigul, safsargul, atirgul, gulafshon, gulto'jixo'roz va b.

GULGANCH – ganchning oliy navi. Juda nozik ish joylarida – badiiy o'yma, quyma va suvoq ishlarida ishlatiladi. Ganch elakdan o'tkazilib, sifati va quvvatiga qarab, kam yoki ko'proq suv aralashtiriladi. Qadimda gulganch tez qotib qolmasligi uchun shirach qo'shilgan. Uning xususiyati shundaki, birinchidan, ganch tez qotmasligini ta'minlagan, ikkinchidan, ganch qancha ko'p shirach qo'shilsa, uning quvvati shuncha oshgan.

GULDON – gul solingan idish va uning tasviri; islimiy naqsh qismi. Amaliy san'at turlarida naqqoshlar gul solingan tuvaklarning badiiy qiyofasini tasvirlaydi.

GULLI GIRIH – girih oralari islimiy naqsh bilan to'ldirilgan murakkab naqsh turi.

GULTOJIXO'ROZ – gulto'jixo'roz guli shaklidagi naqsh.

H

HAVOZA – narvon, zinapoya shaklidagi muvaqqat qurilma. Ustalar binoning tashqi va ichki qismini bezashda foydalanadi.

HAL – tunj, alyuminiy, jez, rux, qalay, kumush hamda oltindan tayyorlangan kukun, bo'yoq; buyumlarga jilo berish, bezaklarni jozibali qilish uchun ishlatiladi. Metall buyumlar sirtiga hallab, jilo beriladi. Ular galvanik usulda yoki metallash, kimyoviy ishlov berish yo'li bilan qoplanadi. Nometal buyumlar sirtiga metall va metall qotishmalaridan tayyorlangan kukun, ya'ni hal yuritiladi. U spirtli lakka qoriladi, keyin sirtga suriladi. Zargarlik, miniatyura, naqqoshlik va me'morchilikda bezakka juda yuqori qilib halning bir turi – zarhal /oltin suvi/ yuqiziladi.

HOSHIYA GUL – hoshiyaga moslab ishlangan naqsh.

HUNARMAND – uyida yoki do'konida biror mahsulot ishlab chiqarish bilan shug'ullanuvchi usta, biror hunarni yaxshi egallagan usta.

HUNARMANDCHILIK, hunarmandlik – oddiy mehnat qurollari yordamida xom ashyodan turli mahsulotlar ishlab chiqarish kasbi. Yirik sanoat ishlab chiqarishi vujudga kelgunga qadar keng tarqalgan, ayrim sohalari hozir ham saqlangan. U davr o'tishi bilan takomillasha borib, turli ixtisosliklar (kulollik, duradgorlik, temirchilik, misgarlik, binokorlik, toshhtaroshlik, o'yakorlik, kashtado'zlik, ko'ndchilik, tikuvchilik, to'quvchilik, zargarlik, degrezlik, rixtagarlik, zardo'zlik, bo'yoqchilik, kemasozlik, tunukasozlik va b.)ga ajrala borgan.

HUNAR – muayyan tayyorgarlikni talab etadigan va tirikchilik manbai bo'lgan ijodiy mehnat faoliyati.

I

ISKANA – uchi yapaloq, po'lat tig'li, dastasi yog'ochdan iborat asbob; yog'ochsozlikda va ganchkorlikda ishlatiladi. Iskananing o'yuvchi

hamda yo'nuvchi xillari bor. Yo'nuvchi iskanada taxta chetlariga qirra chiqariladi, teshik timoqlar rostlanadi, uyalar yo'nib, kengaytiriladi. Qalin hamda qattiq yog'ochlarni o'yish va teshish ishlari o'yuvchi iskanalar bilan qilinadi.

ISLIMIY — o'simliksimon nabotiy naqsh turi. Bu naqsh tanob, band bargli, kurtakli butalardan tashkil topib, bir-biri bilan chirmashib ketib, o'simlik tasvirini beradi.

ISLIMIY ZANJIRA — o'simliksimon naqsh elementlaridan tashkil topgan zanjira turi.

ISLIMIY SHUKUFTA — islimiy naqshning tanobi shukufat elementidan hosil bo'lgan naqsh turi.

J

JIYDAGUL — jiyda guli shaklidagi naqsh.

JILVIR — buyumlarning sirtini silliqlab pardozlash uchun moslab tayyorlangan dag'al qog'oz.

JILO — silliqlash, sayqallash natijasida paydo bo'lgan yaltirash.

JINGALAK — jingalak shaklidagi naqsh bo'lagi. Naqshda to'ldiruvchi qism vazifasini o'taydi.

JINGALAK ZANJIRA — jingalak ko'rinishidagi zanjiri turi.

K

KASB — mehnat faoliyatining muayyan bilim va mahorat talab etadigan turi. Unga umumiy yoki maxsus ma'lumot hamda amaliy tajriba yo'li bilan erishiladi. Masalan, ganchkorlik kasbi.

KATAK GUL — to'rsimon guruh naqsh turi. Ko'proq kandakorlikda ishlatiladi.

KITABA — o'yima ganch yoki naqshli usulda yozilgan yozuv namoyon. Yozuvli bezak. Zardo'zlikda me'moriy bezak elementlariga o'xshab tikilgan kashta yoki to'rt burchakning ichida o'simliksimon naqshlar bilan to'ldirilgan bezak.

KOSIB — hunarmand, kasb egasi. Mahsi, etik, kavush va b. oyoq kiyimlar tayyorlaydigan mutaxassis, usta.

KOMPOZITSIYA — lotincha «kompositio» so'zidan olingan bo'lib, tuzish, bir-biriga solishtirish, «naqshni g'oyasi, xarakteri va vazifasiga muvofiq uyg'un hamda mutanosib «joylashtirish» degan ma'noni anglatadi. Qarang: *mujassamot*.

L

LOLA — lolani eslatuvchi islimiy naqsh bo'lagi.

LOLA HOSHIYA — lola shaklidagi hoshiya naqsh.

LOLA ZANJIRA — lola shaklidagi zanjira turi.

LO'LAKASH — o'yimakor bo'rtma naqshlarga lo'la pardoz berishda ishlatadigan asbob.

LO'LA PARDOZ — o'yima relyefiga yarim yumaloq shaklida berilgan pardoz. Ganch, yog'och, tosh o'yimakorligi va boshqalarda qo'llaniladi.

M

MADOHILI — chapu rost takrorlanuvchi lolasimon naqsh turi. Madoxil ko'rinishi jihatidan xilma-xil bo'lib, g'uncha, lola, gul, uch barg va b. shakllardan iborat bo'ladi.

MARG'ULA — gajak ko'rinishidagi islimiy naqsh bo'lagi.

MAJNUNTOL NAQSH — majnuntol tasvirlangan naqshli namoyon.

MEHROBI — mehrobsimon shaklda ishlanadigan naqsh turi. Agar ishlangan naqsh shakli murakkab bo'lsa, mehrobi namoyon deb yuritiladi.

MEHROB ISLIMI — yo'l ichida mehrob shaklidagi naqshning ma'lum masofada takrorlanishidan hosil bo'lgan islimiy naqsh turi.

MINQOR — qush tumshug'ini eslatuvchi ganch o'yimakorligi asbobi. Uchburchak kurakchali o'tkir keskich ko'ndalang holatda dastaga o'rnatiladi. U o'yimaning zaminini tozalash, tekislash va chuqurlatishda ishlatiladi. Minqorning katta /2,5-3sm/ va kichik /1,5-2 sm/ keskichli turlari bo'ladi.

MORPECH — ilon izi o'rami shaklidagi hoshiya naqsh. Morpech misgarlikda mis buyumlarning chetiga va ichiga, ganchkorlikda tokcha, namoyon, izora chetlariga hamda yog'och o'yimakorligida eshik, xontaxta, yog'och o'rindiq va h.k. narsalarning chetiga ishlanadi.

MORPECH QALAM — o'yilgan naqshlarning chetlariga aylana shaklidagi nuqtalarni chiqarish, bo'rtiq hosil qilish va o'rovlarni qirqish uchun ishlatiladigan asbob.

MOH — yarim oy; ramziy naqsh. Zardo'zlik va misgarlikda ko'p ishlatiladi.

MUJASSAMOT — kompozitsiya.

1. San'at, adabiyot va b. da badiiy asar, buyum va h.k.larning tuzilishi, tarkibi, o'zaro nisbati, uyg'unligi kabilar.

2. Me'morlikda bino yoki uning qismlarini barpo etishda, tasviriy va amaliy san'at turlarida ularning g'oyasi, xarakteri va vazifasiga muvofiq joylashtirilishi, o'zaro uyg'unligi va mutanosibligi.

MUNABBAT – to'g'ri to'rtburchakdan tashkil topib, to'rt tomoniga takrorlanadigan naqsh taqsimi. Katta yuzalarni bezashda foydalaniladi.

MUSAVVIR – rassom, rasm ustasi.

MUQARNAS – ravoqli kosachalardan tashkil topgan murakkab hajmdagi bezak turi. Muqarnaslarning ajoyib namunalarini Samarqanddagi Shohi Zinda ansambliida, Ulug'bek madrasasida va b. binolarda uchratish mumkin. Karniz shaklidagi muqarnasga «sharafa» deyiladi.

MUQOVASOZLIK, muqovachilik, sahhoflik – kitob, jurnal va b.ni muqovalash kasbi.

MO'YQALAM – naqqoshlik, rassomlikda b.da tasvirlash, bo'yash, chizish kabilarda ishlatiladigan asbob. Mo'yqalam hayvonlar juni va plastmassadan tayyorlanadi. Mayin jundan (bo'rsiq, suvsar, olmaxon) tayyorlangan mo'yqalamdan naqqoshlik, tempera, grafika, rangtasvirda foydalaniladi. Qattiqroq jundan tayyorlanganlari esa moybo'yoq rassomligida, naqqoshlik va bo'yochilikda qo'llaniladi.

MO'NDI – so'ol ko'zaning dastasiz xili. Og'zi tor, qorni keng bo'ladi. O'tmishda yog', suv solingan.

N

NAVO – xonaning devor bilan shift o'rtasidagi qayrilma qismi.

NAMOYON – forscha «ko'rinish, manzara» demakdir. Namoyon mukammal, yetuk naqsh kompozitsiyasi.

NAMUNA – nusxa, etalon.

NAQSH – badiiy bezak; biror narsani o'yib yoki bo'yab, tikib hosil qilinadi; bo'lak elementlari ma'lum tartibda takrorlanishi mumkin. Har xil shakllar, o'simlik, qush, hayvon va b. tasviridan tashkil topadi. Naqshlar islamiy, girih, ramziy kabi turlarga bo'linadi. Naqsh tushiriladigan material xossasi va ishlanishiga ko'ra turli sohalarga bo'linadi. Mas.,

ganchkorlik, yog'och o'ymakorligi, kandakorlik, toshtaroshlik, kashtado'zlik, zardo'zlik, kulolchilik va b.

NAQSHI GIRDOB – kulcha shaklidagi naqsh; islamiy, hindasiy gulli girih, nishon tarzida bo'ladi.

NILOBI (OCH ZANGORI RANG) – naqshlarda gul va g'unchani, shuningdek, naqsh zaminini bo'yashda foydalaniladi.

O'

O'SIMLIKSIMON NAQSH – tabiatdagi barg, band, daraxt, buta, gul va boshqa narsalarning stillashtirib olingan shakli ma'lum qonuniyat asosida takrorlanishidan hosil qilingan naqsh turi.

O'YMA – sirtini o'yib, zarb berib ishlash. O'ymakorlikda olti xil o'yma mavjud: chiziq o'yma, zanjira o'yma, yassi o'yma, chuqur o'yma, panjarasimon o'yma va hajmli o'yma. Shuningdek, zaminli va zaminsiz o'yma ham bor. Qirma pardoz, yorma va yoyma pardoz, lo'la pardozlar zaminli o'ymaga, chizma va zanjira pardoz zaminsiz o'ymaga kiradi.

O'YMAKORLIK – o'yib naqsh solish kasbi; xalq amaliy san'atining eng qadimiy va keng tarqalgan turlaridan (ganch, yog'och, metall, suyak, tosh va boshqalar). Naqsh va biror tasvir yog'och, ganch, metall, tosh, suyak va boshqalarga o'yib, yo'nib, tirnab, chizib, bo'rtirib, teshib ishlanadi. O'ymakorlik namunalari bino qismlarini, uy-ro'zg'or buyumlarini bezashda, haykalchalar tayyorlashda keng qo'llaniladi.

O

OYGUL – oygul islamiy – oy shaklidagi islamiy naqsh bo'ladi.

OYNAVAND O'YMA – toshoyna zaminli o'yma. Naqshlar oyna sirtiga yupqa ganch qatlami quyib ishlanadi. Bunda ko'zgu o'ymaning zaminida ko'rinib turadi.

OLMA – olma shakidagi islamiy naqsh bo'ladi.

P

PARDOZ – buyum sirtiga oxirgi ishlov berish, jilolash; xalq amaliy san'ati turlari (zargarlik, misgarlik, ganch, yog'och o'ymakorligi va boshqalar)da keng ishlatiladi.

PARGORI GIRIH — pargori usulida yaratiladigan handasiy naqsh.

PARGORI NAQSH — pargor bilan yaratiladigan naqsh.

PATNISGUL ISLIMIY — patnis shakliga moslab ishlangan islیمیy naqsh turi.

PANJARASIMON O'YMA — tokcha va tuynuklarni pardoqlashda va qandillar tayyorlashda qo'llaniladi.

PATAK BINDI — shuturgardanning bir turi; tekis, uchi ko'ndalang kesilgan iskana. U raxlarni uchli qilib kesish va o'yishda, to'g'ri qirralarni qirqish va choklarni yamashda ishlatiladi.

PAX PARDOZ — ganch o'ymakorligida o'yma naqsh relyefini bir tomonga qiyalab kesib ishlatiladigan pardoz turi.

PAXTA — islیمیy naqsh bo'lagi, paxtaning soddalashtirib olingan shakli.

PAXTAGUL — paxta chanog'i (elementi) asosida tuzilgan islیمیy naqsh turi.

PILTA QALAM — o'ymakorlik asbobining bir turi, uchi qayrilgan bo'ladi. U relyeflar hosil qilishda ishlatiladi.

PECHAK ISLIMIY — chirmashib o'sadigan o'simlik tasviri, islیمیy naqsh turi. Pechak islیمیyning ko'p xillari bor: egri-bugri novdalarni, bargli va gulli novdalarni, faqat guldan iborat novdalarni eslatadi.

PISTA KO'MIR — yog'ochni havosiz sharoitda chala kuydirib hosil qilinadigan yuqori uglevodli qattiq, g'ovak mahsulot. Amaliy san'atda xoka tayyorlashda ishlatiladi.

PICHOQ — dastaga o'rnatilgan bir tomoni o'tkir tig'li kesuvchi asbob. Tuzilishiga ko'ra bodomcha pichoq; katta-kichikligiga ko'ra o'rtasuyamlik, kezik /bolapichoq/, chalabuzar; bezatilishiga ko'ra soddapichoq, guldor pichoq, chilmix pichoq, rufta pichoq; dastasining tuzilishiga ko'ra yog'och sopli, suyak sopli, shoxdastali, dandon sopli, 13 sadafli, 15 sadafli va b.

PUX QALAM — uchi qayrilgan ganch o'ymakorligi asbobi; nozik chiziqlarni chizish va o'yishda ishlatiladi.

Q

QALAM — 1. O'rtasiga ingichka, uzun grafit joylashgan cho'p shaklidagi yozuv-chizuv asbobi. Ular ishlatish va xususiyatlariga ko'ra har-xil turlar va ranglarga ajratiladi. 2. Ganch, yog'och, tosh va sh.k. materiallar o'ymakorligida

ishlatiladigan metall asbob. 3. Kandakorlikda xilma-xil naqsh zarb qiladigan asbob.

QALAMDON, juzdon — naqqosh va rassomlarning ish qurollari saqlanadigan idishcha.

QALAMPİR — islیمیy naqsh bo'lagi; turli ko'rinishda tasvirlanadi.

QALAMTOK — asbob, ganch yuzasiga chiziqlar chizish va panjarasimon ganch ishlarini bajarishda ishlatiladi. Uchiga tomon torayib boradi, ikki tomoni xanjarga o'xshash, o'tkir. Uning bir necha turlari bor.

QANDIL — bir necha lampochka yoki sham qo'yiladigan osma chiroq; chilchiroq, lyustra. Metall, plastmassa, ganch va billurdan yasaladi.

QIR — maxsus tayyorlanadigan qorishma: shirach, qamish kuli, pista ko'mir, so'ndirilgan ohak qo'shib tayyorlanadi. Binolarni namgarchilikdan saqlash uchun ishlatiladi. Ko'pincha hammomlarni suvashda ishlatilgan.

QIRMA — naqsh yaratish usuli va shu usulda yaratilgan naqsh turi. Ganch o'ymakorligida o'yib olingan chuqurchalar rangli qorishma bilan qisman to'ldiriladi. Qirma usuli o'ziga xos bo'lib, ko'p rangni xohlamaydi, pardoz ham odatdagidek emas. Qirma yaxlitligi va rang turining kamligi bilan rangli naqshlardan ajralib turadi.

QOLIP, qolib — 1. Nusxa ko'paytirishda foydalaniladigan hajmli moslama; ganch o'ymakorligida o'yma naqshni ko'paytirish uchun foydalaniladi. 2. Matoga bosma naqsh /gul/ tushirishda ishlatiladigan moslama. 3. Andaza, shablon.

QOLIPAKI — qolip asosida idishlarga naqsh ishlash uslubı. Po'latdan yoki birinjdən yasalgan qolip /o'yib yoki quyib ishlanadi/ naqshning ustiga mis bo'lagi, uning ustiga yupqa qo'rg'oshin plastinkasi qo'yiladi. Bolg'a bilan asta-asta urish natijasida mis bo'laklarida naqsh paydo bo'ladi. Hosil bo'lgan naqshli mis bo'laklari mis buyum-ning xohlagan joyiga yopishtiriladi.

QUBBA — 1. Zargarlik va zardo'zlikda bezak turi; qirrali yoki dumaloq qubbasimon shaklda bo'ladi. Kashta yoki gulga qo'shib qadiladi. Oftoba, qumg'on bezashda ham foydalaniladi. 2. Me'morchilikda gumbaz ustidagi toj.

QUBBA ZANJIRA — bir-biri bilan chirmashib ketgan qubbasimon zanjira naqsh.

QUROQ — mayda bo'laklardan ulab, to'plab yasalgan bezak.

QO'SH BARG — qo'shaloq shakldagi bir juft barg.

QO'SH BODOM – ikki bodom ko'rinishidagi naqsh bo'lagi.

QO'SH GAJAK – islimiy naqsh bo'lagi; juft holda qayrilib ishlangan gajaksimon naqsh.

QO'SH ZANJIRA – ikki yo'lli zanjira naqsh.

QO'SH MEHROBLI ISLIMIY – mehrob shakllardan hosil bo'lgan islimiy naqsh turi.

R

RAFTOR – bir yoki ikki tomonga to'lqinsimon o'sgan novdasimon naqsh. Tasvirlangan novda soniga qarab yakraftor, durraftor, seraftor kabi turlari bor.

RAMZIY – arabcha «ishora qilmoq» so'zidan olingan; tabiatni, voqelikni va boshqa narsalarni jonli chiziqlar hamda ranglar orqali tasvirlash.

RAMZIY NAQSH – shartli bezak; biror g'oya, tushuncha, hodisa va sh.k.ni ifodalaydi, eslatadi.

RANG – biror narsaning o'ziga xos bo'yog'i, tusi. Binafsha, ko'k, yashil, sariq, zarg'aldoq, qizil kabi ranglar bo'lib, asosiy ranglar /sariq, qizil va ko'k/ qo'shilishidan yashil, ko'kish, binafsha, zarg'aldok, jigarrang kabi ranglar hosil bo'ladi. Ranglar, asosan, ikki turga, ya'ni iliq /qizil, sariq, zarg'aldoq kabi/ va sovuq /yashil, havorang va b./ ranglarga bo'linadi.

RANGLAR UYG'UNLIGI
ranglarning bir-biriga muvofiq tushishi, o'zaro uyg'unlashuvi.

RASM – tasvir, shakl; tekis yuzada qo'lda yaratiladi.

RAX – biror narsaning qirrası, chekkasi.

RITM – naqsh elementining ma'lum tartibda va ma'lum oraliqda bir tekisda takrorlanishi; naqshdagi harakatning uzluksiz va go'zal ko'rinishini ta'minlaydi. U san'at turlari shakllarining mujassamotida eng kuchli va muhim hisoblanadi.

ROMB – handasiy naqsh elementi. Romb ilk tosh davrlaridan boshlab ayol, yer timsoli bo'lgan.

RUTA – hoshiya naqsh.

S

SALB – xoch shaklidagi handasiy naqsh bo'lagi. Qadindan keng ishlatiladi. Salb tabiatning paydo bo'lishi, quyosh, tirilish ramzini bildirgan.

SEBARG – uch barg; ilimiy naqsh mujassamotlarida ko'p uchraydi.

SEMURG' – afsonaviy qush tasviri. Kulollik, naqqoshlik, misgariik, ganch o'ymakorligi va b.larda keng ishlatiladi.

SERAFTOR – uch yo'nalishli hoshiya naqsh.

SIRTMOQ – boftaning bir turi, bandi rumiy.

SKALPEL – (jarrohlik pichog'i) tibbiyotda, jarrohlik ishlarida ishlatiladigan o'tkir tig'li pichoq.

SOXTA GANCH – ganch o'ymakorligida sekin qotadigan ganch qorishmasini tayyorlash usuli. Suv bilan qorilgan ganch 30 minut atrofida qotmasdan turadi. Soxta ganch qorishmasini tayyorlash uchun idishga suv solinib, elangan ganch suv yuzasiga sepib turiladi, bu ish to suv yuzasini ganch berkitguniga qadar takrorlanadi. Usta idishdagi qorishmaning bir chekkasidan olib ishlatadi.

STILIZATSIYA – quyosh, baliq, hasharotlar, barg, gul va shu kabilarning shaklini, ko'rinishini naqshga moslashtirilib hamda umumlashtirib olish.

SH

SHABAKA – panjara; mis idishlarga mayda qilib ishlanadi.

SHABAKA NAQSH – panjarasimon shakldagi namoyon turi.

SHARAFQA QALAM – mayda muqamaslarni o'yishda ishlatiladigan uchi qayrilgan iskana.

SHINGILA – uzum donasiga o'xshash islimiy naqsh turi.

SHIRACH – lotincha «ereinupos»; g'isht terish va ganch o'ymakorligida ganchning sekin qotishini taminlovchi maxsus yopishqok qorishma.

SHOBARG – shohbarg, islimiy naqsh bo'laklaridan biri bo'lib, barglar ichida eng kattasi.

SHOBARG ISLIMIY – shobarg asosida yasalgan islimiy naqsh turi.

SHOGIRD – ustaning rahbarligida hunar o'rganuvchi shaxs.

SHOX – shox shakli ifoda etilgan naqsh bo'lagi.

SHUKUFTA – novda va tanoblarni bog'lovchi islimiy naqsh bo'lagi.

SHUTURGARDON – ganch o'ymakorligi asbobi; naqshlarning kontur chiziqlarini kesish va o'yimali bo'rtma pardoz berishda ishlatiladi. Keskich qismi yassi po'latdan yasalgan, tig'i

uchli, keskich qismining ko'rinishi teng yonli uchburchak ko'rinishida bo'ladi.

T

TANOB – murakkab naqshlar mujassamotining asosini tashkil etuvchi va naqshga shakl beruvchi chiziq. Naqshlarda bir xil yo'g'onlikdagi chiziq bo'ladi. Naqqosh naqsh mujassamotini yaratishdan oldin, birinchi navbatda, tanob tortib, keyin novdalarni chizadi, so'ngra novdalarning yo'nalishiga moslab, gullarni joylashtirib chiqadi.

TANOB TORTISH – naqshning asosiy qismini chizish.

TARX – chizma, reja, eskiz, loyiha.

TARXKASH – tarx ustasi.

TAXMIN – koshinkorlikda bezak shaklini chizib, ustiga koshin teriladigan taxta; koshin bezagining o'mi qabariq bo'lsa, taxmin ham qabariq qilib tayyorlanadi.

TAXMON – uy yoki ayvon devorida sandiq o'rnatib, ustiga o'rin-ko'rpa yig'ib qo'yiladigan tokchasimon maxsus joy.

TAQSIM – naqshning ma'lum bir shaklda takrorlanuvchi qismi; raport. Ustalar avval taqsim yuzini qog'ozga belgilab, axtasi (ulgisi)ni tayyorlaydi. Keyin bezatiladigan yuzaga shu axta yordamida naqsh nusxasi takrorlab tushirilib, to'ldirib chiqiladi va bezatiladi.

TEZ GANCH – tez qotuvchi ganch qorishmasi. G'ishtkorlikda, ravoq bog'lashda, suvoq va b.larda ishlatiladi. Tezganch o'ziga xos tayyorlanadi; mas.: idishga suv solib ustidan ganch solinadi va tez qorilib, ko'p aralashtirilmasdan, tezda kerakli joyga ishlatiladi.

TOKCHA – idish-tovoq va b. anjomlar qo'yishga mo'ljallab devor qatida tayyorlangan maxsus joy. Ko'pincha o'yma ganch – naqshlar bilan bezatilgan, bu esa xonaga alohida ko'rk va fayz bag'ishlagan.

TUGMACHA – tugma naqsh, tugma shaklidagi naqshli turi.

TURUNJ – ovalsimon yoki doirasimon naqsh.

TABAQA PARDOZ – tabaqa arabcha «qatlam, daraja» degan ma'noni anglatadi. U XIX asrda Buxoro ustalari tomonidan yaratilgan pardoz texnikasidir.

TUS – rangni, uning bir-biridan farq qiladigan har bir ayrim turini bildiruvchi so'z.

TO'LQIN NAQSH – zanjira naqsh turi,

to'lqin shaklini eslatadi. Bunda suvning to'lqinlanib kelayotgan shakli zinasimon shaklda o'yib tasvirlanadi. Bu naqsh turi misgarlikda o'ziga xos uslubda ko'p ishlatiladi.

U

USTA – hunar sohibi, biror sohada malaka orttirgan shaxs. O'z hunarini yaxshi biladigan kishi, ish boshi, rahbar, ustoz.

USTAZODA – usta darajasiga ko'tarilgan farzand.

USTAKOR – ustaxonaga boshchilik qiluvchi eng malakali va tajribali usta.

UZUM – islimiy naqsh bo'lagi; uzum g'ujumlari tasviri.

X

XASHT BARG – sakkizta bargdan tashkil topgan islimiy naqsh qismi.

XITOIY GUL – islimiy naqsh qismi; xitoyi chinni buyumlarga ishlangan naqsh bezagidan olingani uchun ustalar shunday deb yuritadilar. Tuzilishi jihatidan o'ta nafis, o'ziga xos, chiroyli. Naqqoshlik, yog'och va ganch o'ymakorligi va b.da qo'llaniladi.

XOVONDA – ganch o'ymakorligida ishlatiladigan ganch qorishmasi. Gul o'yishga mo'ljallab ma'lum qadar kuchi kamaytirilib tayyorlanadi. Xovonda tayyorlash uchun biror idishga suv quyilib, elangan mayda ganch ohista, shoshilmay solinadi va aralashtirilib qoriladi. Tayyorlangan qorishma biroz qota boshlaganida uni ishlatish mumkin. Ganchning quvvati qanchalik kuchli bo'lsa, shuncha ko'p qoriladi. Hozir ham ba'zi ustalar uni shirach qo'shib tayyorlashadi. Shirach xovondaning quvvatini oshiradi.

XORKA – maxsus tayyorlangan kukun. Naqsh yoki tasviri axtadan bezatiladigan yuzaga o'tkazish uchun ishlatiladi. Maydalangan pista ko'mir, bo'r kukuni yupqa latta yoki ikki qavat dokaga solinib, xaltacha hoida tutiladi. Axtaning ustidan xoka urib chiqiladi yoki yengil bosib yurgiziladi, natijada naqsh nusxasi kerakli yuzaga o'tadi.

Adabiyot

1. O'zbekiston Respublikasi Qonuni «Ta'lim to'g'risida», «Adolat», T., 1997.
2. Karimov I. A. O'zbekistonning siyosiy-ijtimoiy va iqtisodiy iqbolining asosiy tamoyillari. «O'zbekiston», T., 1995.
3. Karimov I. A. Biz kelajagimizni o'z qo'limiz bilan quramiz. «O'zbekiston», T., 1999.
4. Qur'oni Karim (tarjima va izohlar muallifi Alovuddin Mansur). «Cho'lpon», T., 1992.
5. Абдуллаев Т. А. Ремесла Узбекистана XIX–XX вв. «Фан», T., 1976.
6. Axloq-odobga oid hadis namunalari. «Fan», T., 1990.
7. Бартольд В. В. История культурной жизни Туркестана. Издательство Академии наук СССР, М., 1927.
8. Bulatov S. O'zbek xalq amaliy bezak san'ati. «Mehnat» nashriyoti, T., 1991.
9. Bulatov S. Yoshlarga hunar o'rgatishning milliy, an'anaviy asoslari. Metodik tavsiya. RUMM, T., 1993.
10. Bulatov S., Yo'ldoshev X., Turdiyeva Sh. E. Odobnoma (Akademik litsey va kasb-hunar kollejlari uchun o'quv qo'llanma). T., 2002.
11. Гаврилов М. О ремесленных селах Средней Азии статус-хрисоля. Т., Изд. Средназкомтариса. 1928.
12. Гаврилов М. Рисоля ремесленников. Т., Тип-При конс. Ген. Губернат., 1912.
13. Ganchdagi gullar bog'boni. Tuzuvchi Ma'drahimov A., «ARNAPRINT», T., 2006.
14. Yo'ldoshev X., Bulatov S. Ustoz- shogird. «O'zbekiston», T., 2005.
15. Muxtorov A, Usta va shogird odobi. Mehnat, 1999.
16. Kaykovus. Qobusnoma. «O'qituvchi», T., 1986.
17. Мукминова Р. Г. Очерки по истории ремесла в Самарканде и Бухаре в XVI в. «Фан», T., 1976.
18. Nozimov D. Armug'onim Sotimxon. Ustalar haqida dilkash qissalar. «Fan», T., 1996.
19. Sa'diy Sheroziy. Guliston. G'ulom nomli Adabiyot va san'at nashriyoti, T., 1968.
20. Сухарева О. А. К истории городов Бухарского ханства. Т., Изд. АН РУз, T., 1958.
21. Сухарева О. А. Позднефеодальный город Бухара. Т., 1962.
22. Usmonov M. San'atim – saodatim. «Yosh gvardiya», T., 1983.
23. Husayn Voiz Koshifiy. Futuvvatnomai sultoniyy. Abdulla Qodiriy nomidagi xalq merosi nashriyoti, T, 1994.
24. Shomaqsudov Sh., Shorahmedov Sh. Ma'nolar maskani. O'zbekiston Milliy ensiklopediyasi Davlat ilmiy nashriyoti, T., 2001
25. Yusuf Xos Hojib. Qutadg'u bilig. «Yulduzcha», T., 1990.
26. G'ulomov S., Bulatov S. Sharqona usta – shogird odobi. O'z ROHMTV, 2000.

DONISHMANDLAR HUNAR HAQIDA

Hunarki qilgaylar hunar fosh,
Agar xorotaroahu, xoh naqqosh.

Bir hardam yo forshu izora,
Ki qilgay havz yo forshu izora.
Bir har dam chekib yuz naqsh dilkash,
Ki har bir qasmi qilgay munaqqash.

Alisher NAVOIY

To fazlu hunarla bezanmay inson
Biron baxt eshigi ochilmish qachon
Javhar bilan temir bo'ladi po'lat,
Ilmsiz o'z jinsidan chiqmog'i gumon.

Abdulqodir BEDIL

Hunarni o'rgan, chunki hunarda ko'p sir,
Yopiqli xazinalarni ochar birma-bir.

Nizomiy GANJAVIY

Bo'lsa bir hunarda agar yuz aybing,
Do'st nazdida hunar yopar yuz aybing.

Sa'diy SHEROZIY

Bir hunar egasi bo'lsa odam gar,
U emas, ko'rsatur o'zin shu hunar.

Sa'diy SHEROZIY

Kim hunarni desa, u dono bo'lar,
Nodon qudrat deb boylikni bilur.

Abdurahmon JOMIY

Hech kimga yalinmas hunarfi inson,
Rizqin o'z bog'idan topadi bog'bon.

Sayido NASAFIY

Kishiga faqat hunar,
Iqbol eshigin ochar.

Abdulqodir BEDIL

Hunarmandga doim ko'p jabru bedod,
Hunarsizni etmas hech bir kimsa yod.

Xusrav DEHLAVIY

Kerakdir har mardga sinamoq hunar,
Hunar kalit bo'lsa, ochilur gavhar.
Kimki o'rganishni uyat, or demas,
Sivdan dur topadi, toshdan la'l, olmos.

Nizomiy GANJAVIY

Nudonlardek otangning kimligini pesh qilma,
O'zingga sen hunardan o'zgani ota bilma.

Hunar birla aqling birikkan hamon,
Har ish bu jahonda yurishgay ravon.

Abulqosim FIRDAVSIY

G'ofil turma, yoyin vaqtimas,
Hunardan unsin g'urur va havas.

Abdurahmon JOMIY

Hunarni asrabon netgumdir oxir?
Olib tufroqqamu ketgumdir oxir?

Alisher NAVOIY

Kosibdan shodu xurram yo'q jahonda,
Hunardan yaxshi dur ham yo'q olamda.

Nosir XISRAV

Bir kishi dediki: «Bunda ne sir bor,
O'tindin ustozga ta'ziming bisyor?»

Abdurahmon JOMIY

Yoshlikda bir shogird, o'zgarar ustod,
So'ngra ustod bo'lib, dilni etdik shod.

Umar XAYYOM

Unda bo'lmas ersa gar sendan nishon,
Hech erur menga bu umri jovidon.

Jaloliddin RUMIY

Pir oldida topqusi murodin biling,
Har kimki agar shogirdi sodiq bo'lgay.

Zahiriddin Muhammad BOBUR

Bilim ham hunar ol, qadrla uni,
Bilim-la hunar ham qadrlar seni.

Yusuf Xos HOJIB

Zehnli, vafoli, kishi afzuni,
Qiladi kishiga fido o'zini.

Yusuf Xos HOJIB

Hayotda qayrilib, egilgan kishi,
Ustodlikka loyiq: bilim har ishi.

Abulqosim FIRDAVSIY

Osonlikcha kelmas shodlik, farog'at,
Mehnatsiz qozonmas hech kishi shuhrat.

Faxriddin JURJONIY

Tikansiz gul, sadafsiz dur,
Mashaqqatsiz hunar bo'lmas.

MASHRAB

GANCH O'YMAKOR USTALARNING HAYOTI VA IJODI

BUXORO GANCH O'YMAKORLIGI MAKTABI

Usta Shirin Murodov

Ganch o'ymakorligining eng rivojlangan joyi Buxoro bo'lgan. Buxoro ustalaridan biri — akademik **Usta Shirin Murodov** (1879—1957). U 1879-yili Buxoro shahrida quruvchi ganchkor oilasida dunyoga keldi. Uning bobokaloni Umid mashhur ustalardan bo'lgan. Shirin 14 yoshigacha maktabda o'qiydi. Uni 12 yoshidan boshlab otasi qurilishlarga olib borar, ganch o'ymakorlik asboblarida ishlashni, oddiy zanjirali o'yishni, pardoz turlari va oddiy naqsh kompozitsiyalari chizishni o'rgatar edi. Shirinni 14 yoshida (otasi va onasi vafot etgandan keyin) amakisi Usta Hayot qaramog'iga oladi. Shirin Usta Hayot yonida san'at sirlarini o'rganadi. Usta Hayot o'sha vaqtlarda mashhur quruvchi ustalardan edi. U 20 dan ortiq shogirdlar tarbiyalagan, yetim bolalarni shogirdlari qilib o'z qaramog'iga olgan. Usta Safar, Usta Adiz, Usta Rahim, Usta Muxtor, Usta Savri, Usta Isom, Usta Akrom, Usta Jo'ra va boshqalar katta usta bo'lib etishdilar. Shirin o'sha davrning ganchkor va quruvchi ustalari bilan birga ishlaydi. Shirin faqat qurilishda ishlab qolmay, ustaning boshqa shogirdlari bilan birga uyda rasm soldi, o'simliksimon, geometrik naqsh kompozitsiyalari, binolarning ko'rinishini, chizma va xomaki nusxalarini chizishni o'rgandi. Usta Hayot ko'pincha mashhur ustalar bilan suhbatlashar, dunyo voqealari, bo'lib o'tgan hodisalar haqida gaplashib o'tirar edi. Shirin bunday suhbatlarning juda ko'pida qatnashadi. Ayniqsa, u O'rta Osiyo tarixini yaxshi o'rganadi. Shirin amakisi qo'lida o'n sakkiz yil ishlaydi. Shundan so'ng u shogirdlikdan usta darajasiga ko'tariladi. Qobiliyatli Shirin Murodovga amakisi bir necha binolarni bezatishni topshiradi. O'sha vaqtda usta nomini olish juda qiyin edi. Chunki shogird usta bo'lishi uchun nazariy hamda amaliy bilimlarni puxta egallashi, shundan so'ng bir qancha ustalar orasida fotiha olishi kerak edi. Buxoro'dagi hamma ganchkor ustalarga ganch sotadigan Abduqodir bir kuni Usta Hayotni chaqirib, yangi uy qurishi va uni ganch

o'ymakorligi bilan bezashi kerakligini aytadi. Usta Hayot bu ishga 22 yoshli Shirinni bosh qiladi. Bu Shirinning birinchi mustaqil ishi edi. Shirin avval uyning planini tuzadi, keyin uning yaxshi chiqishini ko'zlab, Buxorodagi o'zi yaxshi ko'rgan arxitektura yodgorliklarini sinchkovlik bilan o'rganadi. Ayniqsa, binoning umumiy ko'rinishi va mehmonxona bezaklari bejirim bo'lishini, nisbatlari saqlanishini, bir butun ko'rinish berishi va boshqalarni hisobga oladi. Shirin mehmonxona va ayvonlarni sharafalar bilan bezaydi. Undagi o'yma ganchlar juda mayin, bejirim chiqqanligi sababli ustalar orasida hurmati va obro'si oshadi. Usta Hayot bir kuni Shirinni oldiga chaqirib: **Men sendan xursandman, endi mustaqil ishlayversang ham bo'ladi»,** deydi. Azaliy odatga ko'ra, Shirinni usta, shogirdlar o'rtasiga chiqarib, beliga eng yaxshi ganch o'ymakorlik asboblaridan shuturgardonni qistirib qo'yishadi. Shirin Murodov shundan so'ng usta bo'ladi. Usta Shirin uylarni g'ishtidan tortib tomini yopish, oxirgi pardozigacha bo'lgan ishlarni juda yaxshi bilar edi. U mehmonxonalarni, ayvonlarni bezaganda bichig'ini to'g'ri topardi, uyning yorug'lik tushayotgan tomoni, binoning baland-pastligi, naqsh nisbatlari, umumiy mazmunini hisobga olar edi. Borgan sari Shirinning hurmat va obro'si ko'tariladi. Lekin hasadgo'ylar u haqda har xil ig'volar tarqatadilar. Oqibatda bir kuni uni erta tongda uyidan olib ketib, zindonga tashlaydilar. Amir Ahadxon keyinchalik Usta Shirinning aybini kechirganday bo'lib, uni sarbozlikka safarbar qiladi. Usta Karmanaga jo'natiladi. Sarbozlik juda og'ir edi. Qochganlar qattiq jazolangan. O'sha vaqtlari Ahadxonning 20 mingdan ortiq sarbozi bor edi. Usta Shirin Karmanada chorbog' va saroylar qurilishlarida ishtirok etadi. U oddiy g'isht terishdan bezatishgacha bo'lgan hamma ishni qilardi. Oladigan kunlik maoshi besh tangagina edi. Usta Shirinning 4—5 yil ishlab, yiqqan narsasi besh-oltita adras to'n va salla bo'ladi. O'sha yili qish qattiq kelib, ishni og'irlashtirdi. Qish kunlarining birida oyog'i va barmoqlarini sovuq urdi. Natijada umrbod oqsaydigan bo'lib qoldi. Ahadxon o'sha vaqtlarda bir qancha bog'lar,

saroylar, uylar qurdirtdi. Usta Shirin bu ishlar-ning hammasida qatnashdi. Ahadxon vafot etgach, Usta Shirin Buxoroga aytdi. Ahadxon o'rniga o'g'li Olimxon amir bo'ldi. Olimxon o'ziga saroy qurdirmoqchi bo'ladi. Usta tanlar ekan, amir Usta Shirinning nomini ham tilga oladi. O'sha kuni Olimxon huzuriga Usta Shirinni chaqirtiradi va ertalabgacha tokchasidagi singan panjaralarni tuzatishni buyuradi, aks holda uni jazoga tortishini aytadi. Usta Shirinning qo'lida faqat bitta ganchkorlik asbobi bor edi. Shunga qaramay, u ertalabgacha panjarani o'z holiday qilib tuzatadi, shunday qiladiki, panjaraning ulangan joyi bilinmaydi. Amir Olimxon Usta Shirinning ishini ko'rib, aybini topolmaydi, aksincha, unga qoyil qoladi. Amir Usta Shiringa Sitorai Mohi Xosani bezatishni topshiradi. Usta Shirin saroy hech bir boyning uyiga o'xshamasligi va ajoyib chiqishi uchun ko'p izlanadi. Nihoyat 2 oy deganda uyning oyna zaminli ganch o'ymakorligi bilan bezatiladigan xomaki nusxasini chizib bitiradi. Olimxonga reja va o'ymaning xomaki nusxasi ma'qul tushadi va ishni darhol boshlashni buyuradi. Usta Shirin uchta usta va shogirdlari bilan ish boshlaydi. Naqsh kompozitsiyalarini chizib, axtasini o'zi qiladi. «Oq zal»ning eng qiyin ishlarini o'zi bajaradi. Qo'shni xonani bezash uchun Usta Shirin o'sha vaqtda mashhur yog'och o'ymakor Usta Abduqodim va naqqosh Hasanjonni taklif qiladi. Oq zal ajralib turishi uchun qo'shni xonaning ranglari to'qroq qilinadi. Usta Shirin o'yma ganch sifatiga juda katta ahamiyat beradi. Ba'zi noto'g'ri qilingan joylarni boshqatdan o'zi qiladi. Saroyni bezashda usta butun tajriba va bilimni ishga soladi. Nihoyat Sitorai Mohi Xosa saroyi bitkaziladi. Usta Shirin «Oq zal» devorlaridagi oymalarga ganchdan gul solib, «oyna pardoz» nusxasini yaratadi. Baland va katta zal keng derazalar orqali nurga to'lib turadi. Mayin va oppoq rangli ganch xonaga yorqinlik va tantana baxsh etadi. Hovlidagi chiroyli ko'm-ko'k daraxtlar va rang-barang gullar oyna fonida ajoyib manzara hosil qiladi. Kechki payt esa qandildagi sham nuri o'yma ganch zaminidagi oynada o'y-nab, o'ziga xos joziba bag'ishlaydi. Bularning hammasi Usta Shirinning qanchalik yetuk usta ekanligidan dalolat beradi. Oq uy 1912-yilda boshlanib 1914-yilda bitkaziladi. Bu ish Usta Shirinning obro'sini yanada oshiradi. Usta Shirin Murodov keyinchalik, sho'ro zamonida kasal-xona, jamoat binolari va turar joy qurilishlarida

faol qatnashadi. U Buxoro Davlat pedagogika instituti binosining qurilishida ikki yil ishlaydi. Shundan so'ng S.Ayniy nomidagi Buxoro viloyati teatri binosining qurilishida qatnashadi. Usta Shirin Murodov me'mor B.N. Zasiptkin boshchiligidagi IX—X asrlarda qurilgan Ismoil Somoniy maqbarasini, XII asrda qurilgan Attor maqbarasini, XVI asrda qurilgan Mir Arab madrasasini, XVII asrda qurilgan Sulton Bayonqulixon maqbarasini va boshqa arxitektura yodgorliklarini qayta tiklash, ta'mirlashda faol qatnashadi. 1937-yilda Usta Shirin Murodov samarqandlik Shamsiddin G'ofurov, Tursun Ismoilov va boshqa ganchkor, yog'och o'ymakor, tosh-taroshlar bilan Moskvadagi Butunittifoq qishloq xo'jaligi ko'rgazmasining qurilishiga taklif qilindi. U erda ustalar O'zbekiston va Turkmaniston (me'mor V. Amistin) pavilyonlarini bezadilar. Ayniqsa, Usta Shirinning ishi me'morlar tomonidan yuksak baholandi. 1939-yili Samarqandda O'zbekiston xalq amaliy san'ati ustalari qurultoyi bo'ldi. Qurultoyga eng yaxshi ganchkor, kulol, yog'och o'ymakor, naqqosh va boshqa ustalar taklif qilindi. Qurultoyda xalq amaliy san'atining ahamiyati, qurilish ustalari tayyorlaydigan maktablar ochish, unda ganchkor, duradgor, naqqoshlar va boshqa ustalar tayyorlash kerakligi masalasi qo'yildi. Shundan so'ng Toshkentdagi komediya teatirini bezatishga samarqandlik va buxorolik ustalar taklif qilindi. Bu ish ganch o'ymakor ustalarining o'z hunari, mahoratini ko'rsatishi uchun fursat bo'ldi. Usta Shirin teatr binosida Buxoro sharafasini emas, binoga mos bo'lgan mutlaqo boshqa shara-fani naqshladi. Viloyat ijroiya komiteti binosi qurilishida Usta Shirin ajoyib shara-fa va panjaralar ishladi. 1940-yil sentabrda Samarqanddagi Sherdor madrasasida qurilish ustalari tayyorlaydigan kurs ochiladi. Unga yuzdan ortiq qobiliyatli o'quvchilar qabul qilindi. U erda Usta Shirin Murodov ganch o'ymakorligidan dars berdi. Usta Shirin o'z tajriba va mahoratini o'rgatish uchun Samarqandga ko'chib ketadi. 1940—1945-yillarda Usta Shirin Murodov yoshlarga naqsh turlari, islmiy va giriq naqshlari qonun-qoidalarini, ularni binoda qo'llash, oddiy va murakkab shara-falarni chizish va ularni amalda bajarishni o'rgatadi. 1941-yili o'qituvchilar urushga jo'nadilar. O'sha yillari juda og'ir edi. Usta Shirin qiyinchiliklarga qaramay, arxitektor V.N. Zasiptkin va N.SH. Lukashova bilan «Ganch o'ymakorlik san'ati» qo'llanmasini yozadi. Lekin

bu qo'lyozma redaksiyada bir necha chizma va fotolari bilan yo'qolib ketdi. 1943-yili Usta Shirin Toshkentdagi Muqimiy nomli teatr binosi bezagini bajarishga taklif etiladi. U binoni bezatishga emas, balki qurishga ham yordam beradi. Endi Usta Shirin Toshkentda yashay boshladi. Teatr binosi g'ishtini terishda mashhur farg'onalik me'mor usta Yusuf Ali Musayev, samarqandlik Akrom Umarov va boshqalar qatnashdilar. Usta Shirin teatrga kiraverishdagi bo'rtma ustunlar, panjara, sharafalar va boshqalarni yasadi. Usta 1947-yili Muqimiy nomli teatring kiraverishidagi yo'lak tepasi va asosiy, markaziy gumbazni ganch o'ymakorligi bilan bezadi. 1946-yili me'mor Alisher Navoiy nomidagi opera va balet teatri binosini qurishda qatnashdi. Usta Shirin bu yerda «oyna pardoz»ni ishlatdi. Devor va shiftlar ajoyib va murakkab sharafalar bilan bezatildi, nafis ishlangan qandillar osildi.

Usta Shirinning o'ymakorlik texnikasi o'ziga xosligi bilan ajralib turadi. Ganch materialidan ustalik bilan foydalanish, buxorocha o'ymakorlik, ganchkorlik ishlari, bezaklarning nafis va go'zalligi, kompozitsiyasining quvnoqligi, nozikligi bu texnikaga xos unsurlardan. Ustaga Alisher Navoiy nomli opera va balet teatri binosi qurilishida ko'rsatgan xizmatlari uchun Davlat mukofoti beriladi. 1947-yilda Toshkent markazida kurant qurildi. Bu bino loyihasi arxitektori A.A. Muxamedshin chizadi. Uni bezash Usta Shirin Murodovga topshiriladi. Usta Shirin ustunning yuqori qismiga bo'rtma ganch va har xil panjaralar o'yib ishlaydi.

Usta 1952-yildan 1957-yilgacha P. Benkov nomidagi bilim yurtida ganch o'ymakorligidan dars berdi. Ko'pgina shogirdlar tarbiyaladi. Ayni zamonda u amaliy faoliyatni ham davom ettirdi. Usta Toshkentdagi Sobir Rahimov nomli kino-teatrdagi o'yma ganch ishlarini bajardi. Undagi shara va panjaralar nihoyatda nafisligi bilan ajralib turadi. Usta Shirin Shohimardondagi Hamza Hakimzoda maqbarasi, Toshkentdagi Alisher Navoiy nomidagi adabiyot muzeyi, Yosh tomoshabinlar teatri, go'sht-sut sanoati ministrligi, sovxozlar ministrligi, Navoiy ko'chasidagi uch qavatli uy lojalarini va havozali ichki sharafalarni (M. Bulatov va L. Karash loyihalarini asosida), Orjonikidze rayonidagi kolxoz choyxonasining o'yma namoyon va panjaralarini ishladi.

Usta umrining so'nggi yillarida yana arxitektura yodgorliklarini qayta tiklashga taklif etiladi. U Buxorodagi Ulug'bek, Abdulazizxon madrasala-

ridagi murakkab sharafalarni mohirona ta'mirladi. Toshkentdagi Baroqxon madrasasining tokcha va sharafalarini qayta tikladi. Usta Madaniyat yodgorliklarini muhofaza qilish qo'mitasining buyurtmasi bilan 600 ga yaqin bichimda chizmalar ishlab, ularni ishlash yo'llarini yozib chiqdi. Tadqiqotda naqsh tuzish metodikasining nazariy tomonlari yoritilgan. Usta Shirin Murodovning shogirdlari juda ko'p. Ulardan Anvar Quliyev, Abdurasul Ibodov, Rauf Ibodov, Ibrohim Shermuhamedov, Ismatulla Ne'matov, Nazrulla Murodov, Tohir Jalilov, G'aybullat Ne'matov, Robijon Qurbonov, Aminjon Salomov, Mahmud Usmonovlar o'ziga xos maktab yaratgan ustalar bo'lib yetishdilar. Usta Shirin Murodovning ajoyib san'ati yuksak taqdirlandi. 1943-yilda Murodovga O'zbekistonda xizmat ko'rsatgan san'at arbobi unvoni berildi. Shu yili O'zbekiston Fanlar akademiyasining birinchi sessiyasida uni O'zbekiston Fanlar akademiyasining faxriy a'zosi qilib saylashdi. Usta orden va medallar bilan mukofotlandi. Usta Shirin Murodov 1957-yil 12-fevralda Toshkentda vafot etdi. Lekin uning nomi xalq dilida va tilida abadiy yashaydi hamda yashamoqda. Ustaning yaratgan boy analari shogirdlari tomonidan rivojlantirib borilmoqda.

TOSHKENT GANCH O'YMAKORLIGI MAKTABI

Toshkentda ganch o'ymakorligi qadimdan rivojlanib kelayotgan san'at turlaridan biridir. Bu maktabdan Usmon Ikromov, Usta Toshpo'lat Arslonqulov, Mahmud Usmonov, Hayot Abdullayev, Ziyodulla Yusupov, Tohir Umarov kabi qator yetuk ustalar yetishib chiqqan.

Toshpo'lat Arslonqulov

O'zbek ganchkorlik san'atining mashhur ustalaridan biri Toshpo'lat Arslonqulov 1882-yili Toshkent shahrida ganch o'ymakor usta oilasida tug'iladi. Otasi Arslonqul Nazarov o'sha davrning mashhur ustalaridan edi. Uning otabobolari ham ganch o'ymakor bo'lgan. Arslonqul Nazarov o'g'liga 12 yashartigidan hunar o'rgata boshlaydi. Toshpo'lat naqsh kompozitsiyalar tuzish, ularni o'yib, pardoz, ayniqsa, choka pardoz berish yo'llarini va boshqalarni otasidan o'rgandi. Toshpo'lat ko'p yillar davomida otasiga yordamchi bo'lib yurdi. U avval otasiga ganch

qorib berib turdi, keyin naqshlar zaminini o'ydi, so'ngra oddiy pardozlarni bajardi. Toshpo'lat asta-sekin murakkab vazifalarni bajara boshladi, ba'zi kompozitsiyalarni o'zi mustaqil tuzadigan bo'ldi, uning xatolarini otasi ko'rsatib turdi. Asta-sekin Toshpo'latni ishga taklif eta boshladilar. Ota-bola Toshkent, Qo'qon, Samarqand, Buxoro, Farg'ona kabi shaharlarda mahalliy boylarning mehmonxonalari, saroylarini ajoyib ganch o'ymakorlik ishlari bilan bezadilar. Toshpo'latning nomi ko'pgina shaharlarga yoyildi. U xonani o'yma gulli namoyonlar, tokchalar, kitoba va boshqalar bilan bezar, chetiga zanjira va ruta islimga hamda geometrik naqshlar ishlar edi. Xonaning nur tushadigan joylariga ko'pincha ganch panjara qo'yardi. XIX asrning oxirlarida ota-bola Yusuf Davidovning uyini ganch o'yma bilan bezaganlar. Bino juda baland va serhasham bo'lgan. Uyning shiftini ko'tarib turish uchun muqarnas boshli ustunlar qo'yilgan, xonalarga o'ziga xos o'yma va bezaklar tanlangan. Mehmonxona va ayvonning bichimi juda yaxshi tuzilgan va uning balandligiga mos nisbatda izora, namoyon, tokchalar, frizlar to'g'ri ishlatilgan. Ayvonning o'rta devorlariga har xil shakldagi namoyonlar ishlangan, ayniqsa, majnunat va bir qancha islimgiy namoyonlar o'zining dinamikligi bilan kishini maftun qiladi. Har bir namoyonning atrofi har xil qalinlikdagi geometrik zanjiralar bilan o'ralgan. Bu namoyon kompozitsiyalarining ko'rkamligini oshirgan. Zanjiradan keyin rax qoldirilgan. Xonadagi har bir namoyon atrofi durafot hoshiya islimgiy naqsh bilan o'ralgan. Kitobaga esa to'rtburchak yuziga mos «besh-sakkiz-o'n ikki» raxli girih kompozitsiya ishlangan. Uning atrofi o'ziga xos geometrik zanjira bilan o'ralgan. Izoraga geometrik naqsh kompozitsiyasi o'yilgan. Bino ayvonida muqarnasli tokcha, deraza atrofiga geometrik naqshlar o'yilgan. Ganch o'ymakorligining zamini yashil, havorang va qizil ranglar bilan bo'yalgan. Ganch o'ymakorligini Toshpo'lat Arslonqulov choka pardozda bajargan. Pardoz berilayotganda xonaga tushayotgan yorug'lik hisobga olingan. Toshpo'lat Arslonqulov har bir tokcha, hoshiya, taxmon atrofini ikki qator har xil geometrik zanjiralar bilan o'rab chiqqan, bu o'yma naqshlar ko'rimlilikini oshirgan.

1902—1903-yillarda A. Polovse vning uy o'zbek milliy naqshlari bilan bezatildi. Uyning ayvoni, katta mehmonxonasi va yotoqxonasi juda

jimjimador qilib bezalgan. O'yma naqsh kompozitsiyasida shobarg va to'pbarglar yirik, jimjimador qilib bezatilib, o'yma choka pardoz berilgan. Devorlarga o'yilgan ganch o'yma namoyonlar vertikal hamda gorizontal joylashtirilgan bo'lib, atrofi mayda, ensiz zanjira, islimgiy ruta, ya'ni hoshiya naqshlar bilan o'ralgan. Namoyonlar xuddi yuqoriga qarab o'sayotgan o'simlikni eslatadi. Bu esa Usta Arslonqul ota va T. Arslonqulovning tabiat qoidalariga asoslanib, kompozitsiyani yanada jonli va tabiiy chiqara olganini, mahoratini ko'rsatadi. T. Arslonqulov gorizontal joylashtirilgan ikki peshtoqni o'yib, bu peshtoqlarga turunjimon islimgiy kompozitsiyasi ishlagan. Bu namoyonlar lo'la pardoz asosida bezatilgan. O'yma chuqurligi 10 mm atrofiga, derazadan tushayotgan yorug'lik hisobga olingan, pardoz turlari to'g'ri tanlangan. Binodagi o'yma naqshga, oppoq ganch zaminiga yashil va havorang berilganligi uni juda nafis qilib ko'rsatadi. Namoyonga kishi xoh uzoqdan, xoh yaqindan qaramasin, u jozibador ko'rinadi.

1910-yilda arxitektor A. Burmeyster usta Toshpo'lat Arslonqulovni qurilish ishlariga jalb qiladi. U qurilishda rus arxitektorlari — I. Markevich va quruvchilar G. Svarchevskiy K. Tiltina va boshqalar bilan birga ishladi. U rus arxitektorlaridan ko'p narsalarni o'rgandi. Keyinchalik Toshpo'lat Toshkentdagi va Qo'qondagi ko'pgina rus binolarini quyima usulda bezadi. Arslonqulov rus ustalari ichida yurib, rus tilini yaxshi o'rgandi va qurilishga oid ruscha adabiyotlar bilan tanishdi. Bular esa usta ijodiga ijobiy ta'sir etdi. Usta ruscha «lepka» usulini juda yaxshi o'rgandi.

Toshpo'lat Arslonqulov bezagan binolarining ayrimlari hozirgacha saqlanib qolgan. Usta «Azov Don» banki (hozir davlat banki), sobiq «Natsional» mehmonxonasi (hozirgi Sharq mehmonxonasi), sobiq xalq uyi, Bixovskiy uyi, Qo'qondagi «Rus Osiyo», hozirgi davlat banki va shu singari binolarni yevropacha qurib, lepka usulida bo'rtma hoshiya naqshlar bilan bezadi. Ba'zi joylarda bo'rtma quyima usulini ishlatdi. Toshpo'lat Arslonqulovning tajribasi yil sayta oshdi. Usta sho'rolar davrida yirik qurilishlarda faol ishtirok etdi. Me'mor Markevich va boshqalar taklifi bilan 1929-yili Toshkent shahrida O'zbek Davlat akademik drama teatri binosining bezak ishlarini T. Arslonqulov bajardi. U foye, devor, teatring fasadlarini turunj va doira naqshlar, teatring ichki qismlarini islimgiy hoshiya naqshlar bilan

bezaydi. Bu bezaklar rus lepkasiga o'xshab ketadigan uslubda bajarilgan. Afsuski, bu bino bizgacha yetib kelmagan. 30-yillarda Toshpo'lat Arslonqulov Toshkent viloyati ijroiya komiteti (hozirgi Adabiyot muzeyi) binosini ganch o'ymakorligi bilan bezaydi. 1936—1938-yillarda Moskvadagi Butunittifoq qishloq xo'jalik ko'rgazmasidagi O'zbekiston va Turkmaniston pavilonlarini bezashga o'z hissasini qo'shdi. 1939-yili S. Polupanov boshchiligida Toshkent ijroiya komiteti va estrada teatri binosini ganch o'ymakorligi bilan bezatdi. Bu bezaklarning kompozitsiyasini S. Polupanov chizadi, T. Arslonqulov bajaradi. Ular lepka usulida ishlangan. Geometrik naqshlar, musiqa asboblari, paxta, bug'doy va boshqalar barelyef shaklida taxtani o'yib ishlangan, bu esa ustaning fantaziyasi boy ekanligidan dalolat beradi. Navoiy nomli opera va balet katta teatrini qurgan ustalar ichida Toshpo'lat Arslonqulov ham bor edi. U shogirdlari bilan Toshkent zalini, vestibul va foyelarni bezadi. Teatr mehmonxonasini bezashda quyma usulidan foydalandi. Ko'pgina nuxxalar chizib, qoliplar tayyorladi. Qoliplar asosida nuxxalar tayyorlab, devorlarga yopishtirdi. Usta avval ma'lum o'yma naqsh taqsimini o'yib, uning asosida qolip olar va qolipga moy yoki kerosinda shamni eritib surtib, suyuq ganch quyib, qotganidan so'ng nuxsa olar, nuxxaning birikkan joyini pardozlar edi. Devor va shiftlariga yopishtirilgan ganch taxtalarning ulangan joylari tekislanardi. A. Shchusev teatr zali uchun ganch o'ymakorligining xomaki nuxxasini chizib berdi. O'ymalarni esa T. Arslonqulov bajardi. Usta biror xonaga kompozitsiya chizar ekan, naqsh bitganda qanday chiqishi, zamini, o'ymasi, uning ingichka yoki yo'g'onligini, xona yorug'ligini hisobga olar va o'ziga xos pardoz turlarini tanlar edi. O'z ishida o'zbek milliy an'alariga suyanardi. T. Arslonqulov arxitektor R. Abdurasulov bilan zallarning naqsh kompozitsiyalarini tuzdi. U zalning devor qismini teng uch qismga bo'lib, friz qismini o'simliksimon o'yma naqsh bilan bezadi. Shiftga geometrik naqsh kompozitsiyasini gir aylantirib, o'rtasiga barelyefli bo'rtma geometrik turunj tushirdi hamda ajoyib o'yma qandil yasadi. Usta Toshkent zalini «majnuntol», «paxta gul», «pushak islami», «islamiy palak», «kuzagi islami» va boshqa o'yma kompozitsiyalar bilan bezadi. Uning o'ymalari chuqur bo'lib, xuddi lepka usulida bezatilganga o'xshab ketadi. T. Arslonqulovning o'yma «palak» kompozitsiyasi

juda yaxshi chiqqan. Islamiy naqshli to'rtburchak rom ichiga doira shaklida o'yma naqsh ishlangan. Aylana markazida 8 raxli girih, keyin aylana va qo'sh rax, so'ngra aylana islamiy naqsh, nihoyat duraftor hoshiya naqsh tushirilgan. Bu «palak» kompozitsiya dinamikligi va o'ziga xosligi bilan diqqatni jalb etadi. Bu kompozitsiyalar xonaning ko'p joylarida turli kombinatsiyalarda ishlatilgan. Usta eshik tepasiga gorizontal holatda «pushak islami» namoyon ishlagan, bu o'yma ham o'ziga xos. T. Arslonqulov Termiz zalini bitkazishga yordamlashgan hamda Farg'ona zaliga hoshiyalar uchun qoliplar tayyorlagan.

Toshpo'lat Arslonqulov muzeylar uchun ham bir qancha namoyon, frizlar yasagan. 1951-yili Leningraddagi etnografiya muzeyi uchun uchta namoyon tayyorlab bergan. Ularning birinchisi — «majnuntol», ikkinchisi — «chor kunj islami», uchinchisi — «pushak islami» kompozitsiyalaridir. Usta O'zbekiston Davlat san'at muzeyi uchun ham bir nechta namoyon ishladi. Toshpo'lat Arslonqulov juda ko'p shogirdlar tayyorladi. U ganch o'ymakorligidagi tajribalarini yoshlarga o'rgatdi. Ganch o'ymakorligi to'garagi ochib, maktab o'quvchilariga ganchkorlik sirlarini o'rgatdi. 1952-yildan boshlab P. P. Benkov nomli badiiy bilim yurtida ganch o'ymakorligidan dars berdi. I. Zaynutdinov, I. Romanov, S. Beoxin, V. Zufarov kabi shogirdlar tayyorladi. U shogirdlari bilan ko'pgina binolardagi ganch o'ymakorligi ishlarini bajardi. Usta san'at dekadalarini va ko'pgina ko'rgazmalarda qatnashdi, bir qancha mukofotlar olishga sazovor bo'ldi.

T. Arslonqulov 1962-yili Toshkent shahrida vafot etdi. Unga xalq amaliy san'atini rivojlantirishga qo'shgan hissasi uchun 1944-yili O'zbekiston xalq rassomi unvoni berildi. Usta Davlat mukofoti, orden va medallar bilan mukofotlandi.

Usmon Ikromov

Usmon Ikromov 1875-yili Toshkentda tug'il-di. U yoshlik paytidan ganch o'ymakorligiga qiziqib, mashhur usta Rasulhojiga shogird tushdi. Usmon Rasulhojining qo'lida sakkiz yil ishlaydi. Shundan so'ng usta Rasulhoji unga oq fotiha beradi. U keyinchalik yetuk ustalar qatoridan o'rin oladi. Usta Usmon Ikromov ko'pgina uylarni qurish va bezashda qatnashib, ajoyib ganch o'ymakorlik ishlarini bajaradi. U o'ziga xos uslubdagi san'atni yaratdi. Bizgacha u yaratgan

o'yma ishlardan ba'zi hirlarigina etib kelgan, uning ayrim o'yma ishlari O'zbekiston san'at muzeyida saqlanmoqda. Uning naqsh kompozitsiyalari rang-barangligi va tabiiyigi bilan ajralib turadi. Usmon Ikromov oz naqsh elementlaridan foydalanib, murakkab naqsh kompozitsiyalari yaratgan. Usmon Ikromov ko'pgina binolarni qayta tiklashga o'z hissasini qo'shdi. U 1941—1943-yillarda Toshkentdagi Polovsev uyining (hozirgi Amaliy san'at muzeyi binosi) o'yma naqsh bezaklarini qayta tikladi. Usta Usmon bu binoda guldasta ustunni va ravoq atroflarini bezadi. U XV—XVI asrlarda keng tarqalgan guldasta shaklini yangicha usulda islmiy ruta, olti, sakkiz, beshu sakkiz raxli girihlar bilan ishladi. Usta Usmon binoning old tomonini, qo'sh guldastali ustunni va ravoq atrofini ajoyib qilib bezadi. U avval qadimiy ganchkorlik namunalari bilan tanishib, Usta Shirindan maslahat oldi. Ustunning ko'ndalang ikki qatoriga girihli, qolgan qatorlariga islmiy rutalar o'ydi. U. Ikromov viloyatlardan kelgan ustalar qatori Navoiy nomli opera va balet katta teatrlari bezashda qatnashdi. U choku va lo'la pardozni ko'p ishlatdi. Usmon Ikromov ko'pgina shogirdlar yetishtirdi. Ana shunday ajoyib shogirdlaridan biri o'g'li Mahmud Usmonovdir.

Mahmud Usmonov

Mahmud Usmonov Toshkent shahar Ko'kcha dahasi, Obinazar mahallasida 1910-yil 3-yanvarda tug'ilgan. Otasi Mahmudga yoshlik chog'idanoq turar joylarni bezash sirlarini o'rgatdi. U avvaliga oddiy o'simliksimon va geometrik naqshlar chizishni, so'ng esa ganch clashdan tortib, to pardoz berishgacha ishlarni o'rgandi. Usta Usmon Ikromov uy bichimini juda to'g'ri topar va uning sirlarini yosh Mahmudga o'rgatar edi. O'sha vaqtda u 15 yoshlarda bo'lib, mehmonxonalar, ayvonlarni bezashda ishtirok etardi. Bora-bora Mahmud Usmonov ganch o'ymakorligining har xil turlarida bemalol ishlay oladigan mustaqil usta bo'lib etishdi. U 1936—37-yillari o'rgangan bilim va hunarini bolalarga o'rgata boshlaydi. Chunonchi, 36-bolalar uyida va maktablarda ganch o'ymakorligi to'garaklarida dars berdi. 1938-yilda O'zbekiston san'at muzeyining o'ymakorlikta oid eksponatlarini ta'mirlashda, 1940-yilda sobiq Polovsev uyining bezaklarini qayta tiklashda, 1943—1944-yillari hozirgi

Muqimiy nomli teatrlari bezashda, 1945—1947-yillarda A. Navoiy nomli teatr binosini qurishda qatnashdi. Usta Mahmud Usmonov Rassomlar uyushmasiga qabul qilinib, ijodi yanada ravnaq topadi. U o'sha vaqtlardan oq har xil ko'rgazmalarga qatnashadi, muzeylar uchun ganch o'ymakorlik namunalari tayyorlab beradi. 1950-yildan boshlab Toshkent shahar o'quvchilar saroyida ganch o'ymakorlik to'garagini boshqardi. U ganchkorlik san'atining sirlarini o'quvchilarga o'rgata boshladi. O'quvchilarga iskana qalam bilan ganch o'yishni, minqor bilan uning zaminini tozalashni, shuturgardonda pardoz berishni o'rgatdi. Uning qilgan ishlari har xil ko'rgazmalarda namoyish etilib, ko'pgina faxriy yorliq va mukofotlarga sazovor bo'ldi. Usta Mahmud Usmonov shogirdlar tayyorlab, ular bilan bir necha binolarni bezadi. 1953-yili Mahmud Usmonovning iltimosiga ko'ra P. Benkov nomidagi o'quv yurtida ganch o'ymakorligi bo'limi ochildi. Bu yerda Mahmud Usmonov 1953-yildan 1960-yilgacha ganch o'ymakorligidan dars berdi. 1957-yili Usta Mahmud qirqa yaqin shogirdi bilan Usta Shirinning mashhur Sitorai Mohi Xosa saroyidagi ganch o'ymakorligini qayta ta'mirladi. Bu ishi usta uchun katta maktab bo'ldi. U 1961-yili Alisher Navoiy nomidagi Akademik opera va balet katta teatrlarining ganch o'ymakorlik bezaklarini shogirdlari bilan qayta tikladi.

1966-yili Toshkent shahrida yer qimirlashi natijasida ko'pgina uylar vayron bo'ldi, arxitektura yodgorliklariga shikast etdi. Bu arxitektura yodgorliklarini, jumladan Kurant oinოსini ta'mirlash Mahmud Usmonovga topshirildi. U o'z shogirdlari bilan ishni ko'ngildagidek bajardi. Mahmud Usmonov ganch o'ymakorligiga ajoyib yangilik kintdi, ya'ni yog'och o'ymakorligida ishlatiladigan chakich zamini ganch o'ymakorligida qo'llab, o'yma kompozitsiyani yanada mayinlashtirdi. Bu ishni avval hech bir usta qilmagan edi. Chakich zaminli naqsh kompozitsiyaning chakichlangan yuzasi umumlashib, tekis o'yilgan joylarga qaraganda oqish ko'rinadi, natijada kompozitsiyani mayinlashtirib ko'rsatadi. Bu usulni Mahmud Usmonov boshqa joylarda ham ko'p qo'lladi. Ustaning ganch o'ymakorligiga xos xarakterli jihati shundaki, uning deyarli hamma kompozitsiyalarida paxta naqsh elementi ishlatilgan. Usta 1967-yili O'zbekiston Ministrlar Soveti binosini ganch o'ymakorligi bilan bezaydi. Zal bezagi uchun usta

ikki xil nusxa tayyorladi, ulardan biri olti raxdi, ikkinchisi qo'shqavatli girihi edi. M. Usmonov ustunlarga pargoni islimiy naqsh berib, ajoyib asar yaratdi, binoni bezatishda pax pardozdan foydalandi. 1967-1968 yillarda Mahmud Usmonov Akademik drama teatrini bezadi. U bu yerda qirma, choka, tabaqa pardozdan foydalandi. Bu asar Mahmud Usmonov ijodining eng yaxshi namunalaridan biridir.

1968-yili ustaga Markazqo'm ma'muriy binosini ichki ganch o'ymakorligi bilan bezash topshirildi. Bu yerda M. Usmonov ganch o'ymakorligining ajoyib namunalarini yaratdi, ayniqsa, «Xalqlar do'stligi» kompozitsiyasi ko'rkam chiqqan. U xalqlar do'stligini badiiy ifodalashga erishdi. Bunda chizmalar nisbati, o'yma naqshning dinamikligiga katta e'tibor berilgan. Bu yer choka va qisman pax pardozda ishlandi. Binoda chakich uslubi yaxshi qo'llandi.

1968-yili Mahmud Usmonov O'zbekiston qishloq xo'jalik vazirligi binosining majlislar zalini ganch o'yma bilan bezadi. Bu yerda naqshlar 1,5 sm o'yilib, choka pardoz bilan bezalgan. Ayniqsa, islimiy naqshlarning nafisligi va dinamikligi kishini jalb qiladi. O'sha yili usta Alisher Navoiy nomli Adabiyot muzeyini ham bezadi. U bu yerda geometrik va o'simliksimon naqsh elementlaridan foydalanib, o'yimalarga choka pardoz, ba'zi joylarda pax va tabaqa pardoz berdi. Usta, shuningdek, Toshkentdagi markaziy univernitet, «Bahor» konsert zali, Samarqanddagi aeroport binosini, Registon maydonidagi restoranni, O'zbekiston San'at muzeyini, Surxondaryo viloyatidagi musiqali drama teatri binosini bezadi. 1971—74-yillarda Kiyev, Donetsk, Toshhovuz, Chimkent va boshqa joylarda jamoat binolarini bezadi. 1979-yili Mahmud Usmonov San'atshunoslik instituti binosini o'yma ganch bilan bezadi.

Usta Mahmud Usmonov faxriy yorliqlar, orden va medallar bilan mukofotlandi. Unga 1967-yili O'zbekistonda xizmat ko'rsatgan san'at arbobi, 1974-yilda «O'zbekiston xalq rassomi» unvonlari, Davlat mukofotlari berildi.

Mahmud Usmonovning qobiliyatli shogirdlari ko'p. Ular o'z ishlarini chet ellarda, jumladan, Hindiston, Polsha, Yaponiya, Amerika va boshqa mamlakatlarda namoyish etdilar. Uning Mirziyod Karimov, Hayotilla Abdullayev, Abdurahmon Sultonov, Mirvohid Usmonov, Anvar Po'latov, Mirmahmud Rahmatov, Habibiddin Murodov, Mo'min Sultonov, Faxriddin Hamda-

mov, Abduqayum Samadov, Ziyovuddin Yusufov, Rauf Ibodov, Umar Tohirov, Yusuf Odilov kabi shogirdlari bor. Shogirdlar M. Usmonov an'alarini davom ettirmoqdalar.

Mirvohid Usmonov

Toshkent ganchkorlik maktabining yirik namoyandasi, O'zbekiston Badiiy akademiyasining akademigi, O'zbekiston Xalq rassomi Mahmud Usmonovning o'g'li, ustazoda Usmonov Mirvohid 1946-yil 9-mayda Toshkent shahrida tavallud topgan. U yoshlik davridanoq otasining ganchkorlik to'garagiga qatnashib, bu san'at sirlarini sinchkovlik va zo'r qiziqish bilan o'rgandi. O'zbekiston xalq ustasi (2001) Mirvohid Usmonov 1972-yili Toshkent Politexnika institutining me'morchilik fakultetini tugatgan.

U yoshlikdanoq otasi tashkil etgan ganchkorlik guruhida juda ko'p jamoat hamda turar joylarni badiiy bezashda qatnashdi.

1966-yili Mirvohid Usmonov Navoiy nomli opera va balet teatri binosining ichki bezaklarini ta'mirlashda qatnashdi.

O'zbekiston tarixi muzeyi, Toshkent metro-politenining «Buyuk ipak yo'li», «Amir Temur» bekatlarini hamda Toshkent, Andijon, Samarqand, Buxoro, Termiz shaharlaridagi yirik me'moriy binolarni bezatishda mualliflik ishlarini bajargan. Chet ellarda ham katta binolarni o'zbek analiy bezak san'ati an'analari asosida bezagan. Xususan, u Malayziyadagi muzey binosini bezadi. Uning yuzdan ortiq shogirdlari bor.

Ziyovuddin Mirqodir o'g'li Yusupov

1950-yili Toshkent shahrida kulol usta oilasida tug'ilgan. Ziyovuddin yoshlik chog'idan ganchkorlik hunariga qiziqdi. U 1964-yili Toshkentdagi Respublika o'quvchilar saroyi huzuridagi ganch o'ymakorlik to'garagiga qatnasha boshladi. Unga ganch o'ymakorlik sir-asrorlarini O'zbekiston xalq rassomi, Davlat mukofoti laureati Mahmud Usmonov o'rgatdi. Maktabni bitirgach, Toshkent Politexnika institutining me'morchilik bo'limida tahsil oldi.

U 1975-yili Yo'ldosh Oxunboboyev nomli o'quvchi va yoshlar uyida ganch o'ymakorlik to'garagini tashkil etdi. 1975-77-yillar davomida ko'pgina shogirdlar tayyorladi. Usta 1977-yili ijodiy uyushma tashkil etdi.

Ziyovuddin 1960-yili otasi bilan Buxoro shahriga safarga borganida Sitorai Mohi Xosa binosini ko'rib hayratga tushgan edi.

Akademik Usta Shirin Murodov tomonidan bajarilgan mashhur "Oq uy"ning arkalari, muqarnaslar, ko'zgu yuzasida nihoyatda nafis o'yilgan naqshlar uni o'ziga maftun qilgan edi. Yuksak did, mahorat, iste'dod va katta mehnat evaziga yaratilgan bu ulkan san'at asari unda Shirin Murodov kashf etgan toshoyna ganch o'ymakorligiga qiziqish uyg'otdi.

U mustaqil ravishda bir-birini takrorlamaydigan bezaklar bajara boshladi. Usta dastlab "Guliston" restorani, Urganch shahridagi Oga-hiy nomli teatr, Toshkent temir yo'l bekati, Krasnoyarsk shahridagi "Bahor" qahvaxonasi, O'zbekiston Yozuvchilar uyi, "Yulduz" tikuvchilik firmasi va boshqa binolarni ajoyib naqshlar bilan bezadi.

Ustaning ijodiga xos xarakterli xususiyat shundaki, u zamonaviy binolarning balandligi, kengligi va funksiyasiga mos holda zamon talabiga javob beradigan asarlar yaratadi.

Usta respublika va xalqaro ko'rgazmalarda ijodiy asarlari bilan qatnashdi. 1998-yilgacha xalq ustalari birlashmasida faoliyat ko'rsatdi, ko'plab shogirdlar yetishtirdi. Ellikdan ortiq san'at saroylari, zamonaviy memorial komplekslar, ma'muriy va maishiy binolarning interyer va eksteryerlarini bezatdi.

Saidikrom Muxtorov

Saidikrom Muxtorov (1973) Toshkent shahrida usta ganchkor oilasida tavallud topdi. Ustozoda Saidikrom dastlabki saboqni otasi Asrol Muxtorovdan oldi. U otasi rahbarligidagi guruh a'zolari bilan birgalikda Chirchiqdagi kimyogarlar saroyida, Toshkent xalqaro aeroportida, Toshkentdagi bir necha qahvaxonalarda, "Turkiston" saroyida, Savdo vazirligi binosida, Ahmad Al Farg'oniy ob'ektida, Toshkentdagi Yunusobod suzish havzasi va boshqa ko'plab inshootlarda ganch o'ymakorligi ishlarini bajargan. Saidikrom tinmay izlandi va mehnati tufayli 1997-yilda O'zbekiston Badiiy akademiyasiga a'zo bo'ldi. Usta qolip, model, quyma usullardan keng foydalanadi. U panjara, ustun, ark, bra va o'yma qandillarni yasashga turli yangiliklar kiritib, bezak ishlarini takomillash-tirishga katta hissa qo'shib kelmoqda.

Mirmahmud Rahmatov

O'zbekiston xalq ustasi Mirmahmud Rahmatov 1950-yil 18-fevralda tug'ilgan. U o'rta maktabda o'qib yurgan paytlarida Mahmud Usmonov rahbarligidagi ganch o'ymakorligi to'garagiga qatnashib, bu san'at sirlarini o'rgangan.

1966-yili usta Mahmud Usmonov ganchkorlar guruhini tuzib, Mirmahmudni ham guruhga a'zo etib qabul qildi.

Mirmahmud mehnatsevarligi va ijodkorligi bilan o'zini ko'rsatdi hamda hurmat qozondi. Keyinchalik u mustaqil guruh tashkil etdi va ko'pgina jamoat binolarini bezadi. Hozirda uning 50 dan ortiq shogirdlari mustaqil ganchkorlik guruhlari tashkil etishib, jamoat va turar joylarni o'yma ganch bilan badiiy bezamoqdalar

Asrol Muxtorov

Asrol Muxtorov ganchkorlikni rivojlantirishga ulkan hissa qo'shgan usta. U Mahmud Usmonovning shogirdlaridan biridir.

U 1948-yili Toshkent shahrining «Bekobod» mahallasida tavallud topdi. Asrol Muxtorov xalq amaliy bezak san'atiga, jumladan ganchkorlik hunariga yoshligidan qiziqdi. Bu qiziqish uni 1960-yili Toshkentdagi o'quvchilar saroyiga olib keldi.

Abdurahmon Hayotov, Usta Murod, Usta Nosir, Usta Hoji Hofiz, Usta Azim, Usta G'ofur, Usta Shirin Murodov, Jalil Mirasulov, Mahmud Usmonov, Ro'zimat Masharipov, Usta Sulaymonqulov, Yusuf Xudoyberganov singari ganch o'ymakorligi ustalarining ishlari uning uchun katta maktab bo'ldi. Ganchkorlik to'garagi rahbari mashhur ganchkor Muhmud Usmonov Asrolga naqsh gullar namunasi albomda chizishni va o'yishni o'rgatdi.

Asrol futa, kulcha, qandil va boshqa o'yma naqshlar ishlab, ko'rgazmalarda qatnasha boshladi. Uning o'yma ishlari Germaniya, Polsha, Chexoslovakiya, Rossiya va boshqa xorijiy davlatlarda namoyish qilindi.

1966-yili Toshkent shahrida yer qimirlashi natijasida ko'pgina uylar vayron bo'ldi, me'morchilik yodgorliklariga shikast etdi. Asrol Muxtorov ustozi Mahmud Usmonov bilan O'zbekiston Vazirlar Mahkamasi, Qishloq xo'jaligi vazirligi, Alisher Navoiy nomli Adabiyot muzeyi, Alisher Navoiy nomli katta opera va balet teatri binolarini bezashda faol qatnashdi.

1975-yildan boshlab Asrol Muxtorov Respublika o'quvchilar va yoshlar saroyida ganchkorlik to'garagiga rahbarlik qildi.

1979-yilda usta Mahmud Usmonov A. Muxtorovning yetuk usta bo'lganini ko'rib, unga oq fotiha berdi.

Toshkentda M. Usmonov taklifi bilan «Usto» birlashmasi tashkil etilgach, birlashma qoshida A. Muxtorov mustaqil ganchkorlik brigadasini tuzdi. U o'z guruhi bilan Qashqadaryodagi – «Salom» choyxonasi, Toshkentdagi «Dilorom» qahvaxonasi va boshqa jamoat binolarini bezadi.

Asrol Muxtorov 1980-yilda Aloqa vazirligi qoshida yangi ganchkorlik guruhini ochdi. Bu guruh 1985-yilgacha faoliyat ko'rsatib, aloqa uylari, bo'limlari, idoralari, Aloqa vazirligi zallarini ganchkorlik namunalari bilan bezadi.

1986–1991-yillari ganchkorlik guruhi Toshkentda «Tovus» va «Chayka» qahvaxonalari, Tashqi ishlar vazirligi, shahar hokimligi, Energetika va qishloq xo'jaligi vazirliklari binolarini bir-biriga o'xshamagan o'yma ganch namunalari bilan bezadi.

1991–1998-yillar davomida ustaning san'ati yanada taraqqiy etdi. Ganchkorlikda zamonaviy usullardan foydalanish tamoyili kuchaydi.

Yangi izlanishlar natijasida o'yma va quyma usulidan erkin foydalanildi va bu borada katta yutuqqa erishildi. Ayniqsa, ustaning ishlarida ganchkorlik, naqqoshlik, kulolchilik va miniatyura san'atining uyg'unligi kuchaydi. Toshkent xalqaro aeroportining yangi binosi, Chirchiq shahridagi Kimyogarlar san'at saroyi, «Turkiston» saroyi, «Anhor» qahvaxonasi, Baynalminal madaniyat markazi, Oliy Majlis binolari, Uchtepa tumanidagi «Baxt uyi», Farg'onadagi teatr zali va hokazolarda bu uyg'unlik ko'zga yaqqol tashlanadi. Hozirgi kunda ustaning O'zbekiston Badiiy akademiyasiga a'zo shogirdlari – Isroil Rajabov, Mahmud Obidov, Abdiazim Ahrorov, Abdurahmon Ahrorov, Davron Usmonov, Zafar Ibragimov, Faxritdin G'oziboyev, Soibjon Salimov, Abdurahmon Obidov, Hikmat Azimov, Nig'matilla Yusupov, Saidikrom Muxtorov, Mahamatjon Po'latov, Sirojiddin Boymatov, qo'qonlik Nuriddin Usmonov va boshqa iste'dodli shogirdlari ustozlaridan oq fotiha olib, dunyoning turli mamlakatlarida ganch o'ymakorlik ishlarini bajarmoqdalar.

Asrol Muxtorov ustalar orasida birinchilardan bo'lib «O'zbekiston xalq ustasi» unvoniga sazovor bo'ldi.

U keng kitobxonlar tomonidan qiziqish bilan kutib olingan: «Usto va shogird odobi» va «Ganchdagi gullar bog'boni» asarlarini chop ettirdi. U bu kitoblarda mashhur ustoz – akademik Mahmud Usmonov, shogirdlari, do'stlari, umuman, ganchkorlik san'ati va bu san'at taraqqiyotiga hissa qo'shgan kishilar haqida samimiy dil so'zlarini izhor etgan.

Salimov Soibjon Norovich

Soibjon Norovich Salimov 1949-yilda Toshkent shahrining Shayxontohur tumanida tug'ildi.

1966-yili o'rta maktabni tugatib, Toshkent politexnika institutining arxitektura fakultetiga o'qishga kirdi. 1971-yili institutni tugatib, O'zbekiston shaharsozlik loyihalash institutiga ishga kirdi. U yerda Samarqand va Buxoro shaharlarini loyihalashda qatnashdi.

1982-yilda O'zbekiston tajriba ilmiy-ta'mir arxitektura badiiy ustaxonasiga ishga kirdi. 1995-yildan boshlab bu yerda rahbar lavozimida ishlab kelmoqda. Ish faoliyati davomida Buxoro, Xiva, Samarqand, Termiz, Qo'qon, Shahrisabz, Toshkent shaharlaridagi o'nlab tarixiy yodgorliklarni loyihalash va ta'mirlash ishlarida qatnashdi.

Respublikamiz mustaqillikka erishgandan so'ng Samarqand, Shahrisabz, Termiz, Buxoro, Xiva, Farg'ona, Marg'ilon shaharlarida o'tgan yubiley tadbirlarida faol ishtirok etdi.

Shuningdek, korxonalar ustalari zamonaviy binolarni pardoqlash ishlarida – O'zbekiston Respublikasining Rossiyadagi elchixonasi binosi, Volgogradagi «Toshkent» restorani binosi, Germaniyaning Zul shahridagi do'stlik markazi binosi, AQShdagi elchixonamiz binosi, Toshkent shahar hokimligi binosi, Termizdagi tarix muzeyi binosi, Qozog'iston va Malayziya Respublikasidagi binolarda bezak va pardoqlash ishlarini bajardi.

SAMARQAND GANCHKORLIK MAKTABI

Usta Anvar Quliyev

Anvar Quliyev Samarqandda tug'ilgan. U yoshligida Samarqand shahridagi qurilish ustalari tayyorlaydigan kursning ganch o'ymakorligi bo'limida ta'lim oldi. Bu yerda Usta Shirin Murodov ganch o'ymakorligidan dars berar

edi. Anvar Quliyev o'sha vaqtlardan boshlab Usta Shiringa shogird tushdi.

U xalq amaliy san'atini, ayniqsa, ganchkorlikni chuqur o'rgandi. Anvar Quliyev geometrik, o'simliksimon, gulli girih va boshqa naqsh kompozitsiyalari tuzish sirlarini o'rgandi va amalda bajaradigan darajaga erishdi. U yosh bo'lsa-da, naqsh kompozitsiyalarini osonlik bilan chizir va o'yib gul solar edi.

Anvar Quliyev 17 yoshida ganch o'ymakor usta bo'lib tanildi. U 1943-yili Toshkentdagi Muqimiy nomli teatr binosini bezashga taklif etildi. Quliyev bu yerda mashhur ustalar bilan hamkorlikda ishladi, binoni an'anaviy ajoyib klassik ganch o'ymakorligi bilan bezadi. Bu yer Anvar Quliyev iste'dodi kamol topishida katta bo'sqich bo'ldi. U ustalar orasida nom qozonishga erishdi.

1946-yili Alisher Navoiy nomli Davlat akademik opera va balet katta teatri binosini qurishda Anvar Quliyev ham qatnashdi. U teatrning ichki va tashqi qismlarini ganch o'ymakorligi bilan bezashdi.

Usta 1949-yilda «Hurmat belgisi» ordeniga sazovor bo'ldi. U tarbiyalagan shogirdlar hozirda turli qurilishlarda ishlamoqdalar.

Usta Shamsiddin G'ofurov

Shamsiddin G'ofurov 1883-yili Samarqandda binokor va ganchkor oilasida tug'ildi. Otasi ganchkor, me'mor, g'isht teruvchi, gilkor, xullas, har tomonlama yetuk usta bo'lgan. Otasi Shamsiddinga 14—15 yoshidan ganchkorlik sirlarini o'rgatdi. 1909-yilda otasi vafot etdi. Shamsiddinga ancha qiyin bo'ldi, qurilishda ganch o'ymakorligi, g'isht terish, suvoqchilik va boshqa ishlarni mustaqil bajara boshladi. Ayniqsa, u ganch o'ymakorligi san'ati bilan ko'pchilikka tanila bordi. Shamsiddin Usta Sa'dulla va Usta Abduqodir, Usta Jamoliddin singari mashhur ustalarining boy tajribalarini o'rgandi.

Shamsiddin G'ofurov 1926-yili Sherdor, Ulug'bek, Tillakori madrasalarini, Shohi Zinda, Ko'k gumbaz va boshqa arxitektura yodgorliklarini qayta tiklashga hissa qo'shdi. Amur Temur maqbarasining ichidagi muqarnaslarni qayta tiklab, o'z mahoratini ko'rsatdi. 1923-yili Urganchdagi yotoqxonani, 1937—1940-yillarda Butunittifoq xalq xo'jaligi yutuqlari ko'rgazmasida O'zbekiston pavilonini bezadi. Shamsiddin

G'ofurov ikki pavilonda ajoyib namunaviy va zamonaviy ganch o'ymakorlik ishlarini bajardi. Ustalar uni yana bir karra tan oldilar. U naqsh kompozitsiya chizish va o'yishni yaxshi bilardi. Usta 1939-yili Toshkentdagi A.Navoiy nomidagi Adabiyot muzeyida ganch o'ymakorlik ishlarini bajardi. 1940-yili Toshkent viloyati ijroiya komitetini ganch o'yma bilan bezadi. Bu binoda Shamsiddin G'ofurov ganch o'ymakorligini usta Akrom Umarov bilan birgalikda bajardi. Qirma pardoz texnikasi birinchi bo'lib asosiy sharafaga shu binoda qo'llandi. Bu qirma texnikasi turar joy binolarida ham qo'llandi. Shamsiddin G'ofurov ko'p rangli qirman hamda unga choka pardoz berishni ko'p ishlatdi. Bu usul namoyonga ajoyib ko'rinish bag'ishlaydi.

1940—1941-yillari Usta Shamsiddin Samarqanddagi qurilish san'ati ustalari tayyorlaydigan kursda dars berdi va ajoyib o'quv materiallarini, jumladan, muqarnaslar, sharafalar, qurilishda ishlatiladigan har xil detallarning maketini tayyorladi. 1942—1943-yillarda Muqimiy nomidagi teatrni gulganch bilan bezashda qatnashdi. Usta ko'pgina zamonaviy binolarni bezashda ishtirok etdi va ko'plab shogirdlar tayyorladi. Ustaning ganch naqsh namunalari Toshkent va Samarqanddagi muzeylarda saqlanmoqda.

Usta Tursunboy Ismoilov

Tursunboy Ismoilov 1878-yili Samarqand yaqinidagi Churbi qishlog'ida tug'ildi. Uning otasi poyabzal tikadigan usta edi. 1894-yili Tursunboy Samarqandga kelib, Usta Sa'dullaga shogird bo'ldi. Usta Sa'dulla o'sha vaqtda mashhur quruvchi bo'lgan. Tursunboy ustoz yonida 1929-yilgacha ishlaydi. Mahorati oshgan usta 1938-yili Moskvadagi Butunittifoq xalq xo'jaligi ko'rgazmasidagi O'zbekiston pavilonini bezatishga chaqirtiriladi. U ko'pgina ganch o'ymakorlik namunalarini yaratadi. Usta 1943-yili Muqimiy nomli teatr binosini ganch o'ymakorligi bilan bezashga jalb etiladi.

1945-yilning kuzidan 1946-yilning kuzigacha Usta Tursunboy Ismoilov Toshkentdagi Navoiy nomli opera va balet katta teatrida bezashda qatnashadi. Shundan so'ng u Samarqandga qaytib, ko'pgina arxitektura yodgorliklarini qayta ta'mirlashga hissa qo'shdi.

Ala va uka Usta Abdurasul Ibodov va Rauf Ibodovlar

Abdurasul Ibodov mashhur usta Shirin Murodovning eng qobiliyatli shogirdlaridan hisoblanadi. U 1946-yili ustoz Usta Shirin Murodov bilan Toshkentdagi A. Navoiy nomli opera va balet katta teatrlarini bezashda qatnashdi.

Usta shogirdlari bilan ko'pgina teatr, kinoteatr, mehmonxona, oshxona va boshqa joylarni ajoyib ganch o'ymakorligi bilan bezashda ishtirok etib kelmoqda.

Usta Azim

Usta Azim 1953-yilda Samarqand shahrida tug'ildi. U ganch o'ymakorligi hamda qurilish ishlarni ustasi hisoblanadi. Usta Azim ko'pgina masjidlar, hammomlar, madrasalar va turar joylarni qurish hamda bezashda qatnashgan. Xususan, Qoraboy, Oqsoqol, Muborak, Shq-barbatdor kabi masjid va boshqa ko'pgina binolarni u bezatgan.

Usta Mirhomid Yunusov

Mirhomid Yunusov 1890-yilda Samarqandda me'mor oilasida dunyoga keldi. Otasi Yunus Azizov me'mor bo'lgan. Mirhomid eski maktabda ta'lim olish bilan birga bo'sh vaqtlarida otasiga yordam berib yurgan. U 1908-yili Jizzax madrasasi va 1909-yili Panjob qishlog'idagi hammom qurilishida qatnashadi. 1910-yil Samarqandda yangi madrasa qurilishida ishtirok etadi. Undagi koshinlarni otasi Usta Yunus bilan birgalikda (uy-larida koshin tayyorlaydigan xumdonda) tayyorladi. Uning otasi ko'pgina binolarning qurilishiga boshchilik qilgan.

Usta Mirhomid 1921–1922-yillarda Buxorodagi Minorai kalon va boshqa binolarni qayta tiklashda qatnashdi. U ko'pgina shogirdlar yetishtirdi. Faxriy yorliqlar va medallar bilan taqdirlangan.

Ismatilla Ne'matov

Ismatilla Ne'matov 1927-yili Samarqandda tug'ilgan. U yoshligidan binolarni ganch o'ymakorligi bilan bezashda qatnashgan. Ismatilla Ne'matov 1942–1948-yillarda Usta Shirin boshchiligida Alisher Navoiy nomli opera va balet katta teatrlarini bezashga hissa qo'shgan. U Rassomlar uyushmasining a'zosi.

Usta Omonulla

Usta Omonulla XIX asrning o'rtalarida Samarqandda dunyoga keldi. Omonulla ganchkor va g'isht teruvchi usta bo'lib, bu hunarni ustoz usta Jalildan o'rgangan. U ko'pgina binolar — hammom, masjid, madrasa, turar joy binolarini qurish va bezashda ishtirok etgan.

Usta Samarqand Registonidagi Sherdor madrasasini qayta ta'mirlashda qatnashgan. Usta Omonulla ganch o'ymakorligini ko'pincha samarqandlik Usta Abdurashid bilan birga bajargan.

Usta Yunus Azizov

Usta Yunus Azizov 1860-yilda Samarqandda dunyoga keldi. 12 yoshidan ganch o'ymakorligi bilan shug'ullandi. U me'mor Abduqodirga shogird tushib, masjid, hammom, madrasa va ko'pgina uylarni qurishda qatnashdi. U me'mor bo'lsa-da, ganch o'ymakorligi san'atini yaxshi bilgan.

Usta O'zbekistonning ba'zi shaharlaridagi binolarni qayta tiklash va bezashda, chunonchi Samarqanddagi Tillakori madrasasini qayta tiklashda qatnashgan. U 1924-yili vafot etgan.

Usta Abdurashid Jalilov

Usta Abdurashid Jalilov Samarqandda 1880-yil quruvchi oilasida tug'ildi. Uning bobosi Usta Abdunazar mashhur quruvchi bo'lib, Samarqand, Xiva va Buxorodagi ko'pgina binolarni qurishda ishtirok etgan. Usta Abdunazarning uchta: Abdurashid, Abdunabi va Abdujalil ismli o'g'illari bo'lgan. Ular otasi bilan Buxorodagi ko'pgina binolarni qurish va bezashda qatnashganlar. 1900-yili otasi vafot etgach, Abdurashid ikki yil amakisi Abdumalikning qo'lida ishlaydi.

Usta Abdurashid Samarqand, Buxoro va Toshkentdagi ko'pgina binolarni, jumladan, Navoiy nomli opera va balet katta teatrlarini bezashda qatnashgan.

Ibrohim Shermuhamedov

Ibrohim Shermuhamedov Samarqandda tug'ildi. U yoshligidan ganch o'ymakorligiga qiziqib, usta Shirin Murodovga shogird tushadi. 1946-yilda Navoiy nomli opera va balet katta teatrlarini qurish va bezashda qatnashdi. Bu yerda Usta Ibrohim ajoyib ganch o'ymakorlik namunalari yaratdi. 1947-yilda Muqimiy nomli teatrlarini bezashda ishtirok etdi.

U A. Navoiy nomli Samarqand universitetining panjaralarini va majlislar zalini bezadi, Shohi Zinda, Tillakori, Sherdor, Ulug'bek madrasalarini va boshqa arxitektura yodgorliklarini ta'mirlashda faol qatnashdi. Usta Ibrohim Samarqand ganchkorlik maktabining yetakchi vakillaridan biri, O'zbekiston Fanlar akademiyasining faxriy a'zosi. U ko'pgina iste'dodli shogirdlar tayyorladi.

Quli Jalilov

Quli Jalilov (1890—1960) Samarqandda quruvchi oilasida tug'ildi. Otasi Abduljalil eng ko'zga ko'ringan ustalardan bo'lgan. Otasining vafotidan so'ng akasi Abdurashid bilan Buxorodagi amakisi Abdumalik oldiga boradilar. Amakisi ham zamonasining tanilgan ustalaridan biri edi. Ular amakisi boshchiligida ko'pgina madrasa, masjid va turar joylarni ganch o'ymakorligi bilan bezaydilar. Quli Jalilov 15 yil Usta Abdumalik qo'lida ishlaydi. Usta Quli Jalilov Buxoroda madrasa qurilishida, Samarqandda maktab, institut va boshqa binolar qurilishida ishlaydi, ularni bezaydi. So'ng Quli Jalilov Samarqanddagi quruvchi ustalar tayyorlaydigan kursda instruktor bo'lib ishlaydi. Ayni vaqtda maktab, shifoxonalar qurishda, Samarqanddagi yodgorliklarni, xususan, Ulug'bek, Sherdor madrasalari, Shahrisabzdagi arxitektura yodgorliklarini ta'mirlashda qatnashadi. A. Navoiy nomli opera va balet katta teatrini bezashda ham ishtirok etdi. Usta Quli Samarqand zalini bezagan. U bu yerda ajoyib ganch o'ymakorlik namunasini yaratgani uchun Davlat mukofotiga sazovor bo'ladi. 1947-yili Muqimiy nomli teatrning ko'rish zalini ganch o'ymakorligi bilan bezaydi. Keyinchalik umrining

oxirigacha — 1960-yilgacha Samarqandda arxitektura yodgorliklarini qayta tiklashda qatnashadi. Shu yili u Samarqandda vafot etadi.

XORAZM GANCHKORLIK MAKTABI

Usta Ro'zimat Masharipov

Usta Ro'zimat Masharipov 1870-yilda Xivada quruvchi oilasida tug'ildi. Otasi quruvchi, ganchkor va naqqosh edi. O'g'li Ro'zimatga yoshlik chog'idan boshlab qurilish, ganchkorlik va naqqoshlik sirlarini o'rgatib bordi. Ro'zimat otasiga yordam berib yurib, naqsh kompozitsiyalar chizishni va ularni ganchda o'yib, pardoz berishni qunt bilan o'rgandi. U yoshligidan boshlab ustalarning suhbatlarini, maslahatlarini olishga qiziqar, mustaqil ishlashga intilar edi.

Ro'zimat Masharipov, ayniqsa, ganch o'ymakorligini yaxshi o'rgandi. Otasi o'g'liga dastlab sodda, keyin esa murakkab o'yma ganchlarni bajarishni o'rgatdi. U o'z ustida ko'p ishlar edi. Ota-bola ko'pgina binolar qurdilar va ganch o'ymakorlik ishlarini bajardilar.

1946-yili Ro'zimat Masharipov A. Navoiy nomli opera va balet katta teatrini bezashda qatnashdi. U teatrning Xiva zalini, ko'pgina xonalarini xivacha usulda ganch o'ymakorligi bilan bezaydi.

U Xivadagi Olloqulixon madrasasi, Anushaxon hammomi, Oq masjid va shu singari binolarni ta'mirlashda qatnashdi.

Ro'zimat Masharipovning ko'pgina iste'dodli shogirdlari hozirgi kunda zamonaviy binolarning ganch o'ymakorligi ishlarini bajarib kelmoqdalar.

USTA VA SHOGIRD ODOBI AN'ANALARIGA OID QISQACHA LUG'AT

Adab – yaxshilik bilan yomonlikning farqini bilish, foyda bilan zarar orasidagi tafovutni anglash. Adab vositasida kishi o'zini yomon xislatlar, yoqimsiz ayblardan poklaydi, chiroyli fazilatlar bilan bezaydi.

Adab kishiga chiroyli xulq baxsh etadi. Natijada barcha bunday kishidan rozi bo'ladi. Adab egasining obro'si kundan-kunga oshadi, ahvoli yaxshilanadi, ishlari ravnaq topadi.

Ba'zi hakimlar «Adabni eng mas'um va ko'rkam fe'lga ega bo'lish» desalar, boshqalari «Adab – nafsni qabih odatlardan tozalash» deydilar. Binobarin, adab – noyob ne'mat. Adab - aqlning suyanchig'i, barcha fazilatlarining joni.

An'ana – avloddan-avlodga o'tib boradigan va doim saqlanadigan madaniy meros.

Axloq – kishilarning bir-biriga, oilaga, jamiyatga bo'lgan munosabatlarida namoyon bo'ladigan xatti-harakatlari, xulq-atvori, odobi majmui.

Bo'hton – biron qilmagan ishini qildi deb yolg'on-yashiqdan qilingan tuhmat.

Dag'allik – yovuz xulqli, bemehr va beshafqat, qo'polu johil bo'lish.

Mashq – biron faoliyatni puxta o'zlashtirish yoki sifatini yaxshilash maqsadida uni ko'p marta takrorlash.

Hunar – kasb, soha.

Hunarli – biror hunarni bilgan kishi.

Hunarmand – biror hunar bilan muntazam shug'ullanuvchi usta.

Hunarmandchilik – mayda hajmda qo'lda buyum ishlab chiqarish.

Manmanlik – o'ziga ortiqcha bino qo'yish.

Ma'rifat – kishilarning ongi, bilimi, madaniyatini oshirishga qaratilgan ta'lim-tarbiya.

Minnat – qilgan yaxshiligini betiga aytib, ranjitish.

Shogird – usta yoki mutaxassisdan hunar o'rganayotgan kishi.

Takabburlik – kekkaygan, g'o'ddaygan, dimog'dor, kibrii kishi.

Usta – biror hunarni mukammal biladigan hunarmand.

Ustoz – o'qitgan, hunar o'rgatgan, fan-hunar cho'qqilariga yetaklab, ko'p zahmatlar o'qibatida shogirdining kamol topishiga sababchi bo'lgan inson.

Uyatsizlik – so'zlaganda adabsizlik qilib, uyat, qabih, haqorat so'zlarni ishlatish, axloq normalaridan chekinish.

Yovuzfe'llik – bironing boshiga kelgan qay-g'u, musibat, balo-qazo yoki omadsizlikni ko'rib, achinish o'miga, quvonish.

MAVZULARGA OID TEST SAVOLLARIGA JAVOBLAR

Ganchkorlik san'ati tarixi

- 1-savol – javob E
- 2-savol – javob B
- 3-savol – javob E
- 4-savol – javob B
- 5-savol – javob B, D
- 6-savol – javob A
- 7-savol – javob A
- 8-savol – javob D
- 9-savol – javob B
- 10-savol – javob D
- 11-savol – javob D
- 12-savol – javob E
- 13-savol – javob B
- 14-savol – javob A

Usta va shogird odobi

- 1-savol – javob C
- 2-savol – javob B
- 3-savol – javob B
- 4-savol – javob E
- 5-savol – javob B
- 6-savol – javob D
- 7-savol – javob A, B, C, D
- 8-savol – javob A, B, C, D
- 9-savol – javob B
- 10-savol – javob C
- 11-savol – javob D

Ganchkorlikda ishlatiladigan asbob-uskunalar va ulardan foydalanish

- 1-savol – javob A
- 2-savol – javob D
- 3-savol – javob A
- 4-savol – javob D
- 5-savol – javob E
- 6-savol – javob B
- 7-savol – javob E
- 8-savol – javob B
- 9-savol – javob D
- 10-savol – javob D
- 11-savol – javob D
- 12-savol – javob C
- 13-savol – javob B

Naqsh va uning turlari hamda ramziylik

- 1-savol – javob A
- 2-savol – javob E
- 3-savol – javob B
- 4-savol – javob B
- 5-savol – javob D
- 6-savol – javob E
- 7-savol – javob C
- 8-savol – javob A
- 9-savol – javob C
- 10-savol – javob E
- 11-savol – javob E
- 12-savol – javob D
- 13-savol – javob A
- 14-savol – javob A
- 15-savol – javob A

Ganch o'ymakorligida naqsh elementlarini chizish

- 1-savol – javob E
- 2-savol – javob D
- 3-savol – javob A
- 4-savol – javob C
- 5-savol – javob D
- 6-savol – javob C
- 7-savol – javob C
- 8-savol – javob E
- 9-savol – javob D
- 10-savol – javob A
- 11-savol – javob B
- 12-savol – javob A
- 13-savol – javob B
- 14-savol – javob D

Oddiy naqsh namunalarini chizish

- 1-savol – javob D
- 2-savol – javob C
- 3-savol – javob A
- 4-savol – javob B
- 5-savol – javob C
- 6-savol – javob E
- 7-savol – javob D
- 8-savol – javob B
- 9-savol – javob D
- 10-savol – javob A
- 11-savol – javob E
- 12-savol – javob D
- 13-savol – javob B
- 14-savol – javob B

**Ganch o'ymakorligida ishlatiladigan
materiallar va ularni ishlatish texnologiyasi**

- 1-savol - javob B
- 2-savol - javob E
- 3-savol - javob C
- 4-savol - javob D
- 5-savol - javob E
- 6-savol - javob A
- 7-savol - javob C
- 8-savol - javob D
- 9-savol - javob B
- 10-savol - javob C
- 11-savol - javob C
- 12-savol - javob E
- 13-savol - javob B

Pardoz va uning turlari

- 1-savol - javob B
- 2-savol - javob D
- 3-savol - javob E
- 4-savol - javob A
- 5-savol - javob C
- 6-savol - javob D
- 7-savol - javob E
- 8-savol - javob D
- 9-savol - javob E
- 10-savol - javob C
- 11-savol - javob B

Zanjira va uning turlari

- 1-savol - javob A
- 2-savol - javob B
- 3-savol - javob E
- 4-savol - javob C
- 5-savol - javob D
- 6-savol - javob B
- 7-savol - javob A
- 8-savol - javob C
- 9-savol - javob D
- 10-savol - javob D
- 11-savol - javob A
- 12-savol - javob E
- 13-savol - javob B
- 14-savol - javob C
- 15-savol - javob B

**Oddiy naqsh namunalarini
o'yish va pardozlash**

- 1-savol - javob E
- 2-savol - javob D
- 3-savol - javob B
- 4-savol - javob C
- 5-savol - javob A
- 6-savol - javob E
- 7-savol - javob D
- 8-savol - javob B
- 9-savol - javob C
- 10-savol - javob C
- 11-savol - javob E
- 12-savol - javob B

**Kompozitsiya. Oddiy naqsh kompozitsiyalar
tuzish**

- 1-savol - javob C
- 2-savol - javob D
- 3-savol - javob E
- 4-savol - javob B
- 5-savol - javob C
- 6-savol - javob E
- 7-savol - javob E
- 8-savol - javob A
- 9-savol - javob B
- 10-savol - javob B
- 11-savol - javob E
- 12-savol - javob C
- 13-savol - javob D
- 14-savol - javob A

Namoyon kompozitsiyasini tuzish va o'yish

- 1-savol - javob D
- 2-savol - javob B
- 3-savol - javob B
- 4-savol - javob E
- 5-savol - javob B
- 6-savol - javob C
- 7-savol - javob C
- 8-savol - javob A
- 9-savol - javob B
- 10-savol - javob A
- 11-savol - javob A
- 12-savol - javob B
- 13-savol - javob D

MUNDARIJA

Kirish	3
Ganchkorlik san'ati tarixi	5
Usta va shogird odobi	11
Ganchkorlikda ishlatiladigan asbob-uskunalar va ulardan foydalanish	19
Naqsh, uning turlari hamda ramziylik	24
Ganch o'ymakorligida naqsh elementlarini chizish	31
Oddiy naqsh namunalari chizish	43
Ganch o'ymakorligida ishlatiladigan materiallar va ularni ishlatish texnologiyasi	60
Pardoz va uning turlari	65
Zanjira va uning turlari	69
Oddiy naqsh namunalari o'yish va pardozlash	77
Kompozitsiya. Oddiy naqsh kompozitsiyalari tuzish	82
Namoyon kompozitsiyasini tuzish va o'yish	92
Atamalar lug'ati.....	98
<i>1-ilova.</i> Donishmandlar hunar haqida	107
<i>2-ilova.</i> Ganch o'ymakor ustalarning hayoti va ijodi	108
<i>3-ilova.</i> Usta va shogird odobi an'analarga oid qisqacha lug'at	120
<i>4-ilova.</i> Mavzularga oid test savollariga javoblar	121

Saidahbor BULATOV, Asrol MUXTOROV

GANCHKORLIK SAN'ATI

Oliy o'quv yurtlari uchun darslik

O'zbek tilida

Nashr uchun mas'ul *M.Po'latov*

Muhamir Z.Jo'rayev

Texnik muharrir *V.Barsukova*

Rasom B.Ashurov

Kompyuterda tuzuvchi *D.Saparova*

AB № 33

O'zbekiston davlat konservatoriyasining «Musiq» nashriyoti.

Toshkent, B.Zokirov ko'chasi, 1-uy.

Bosishga 2006-yil 30-oktabrda ruxsat etildi. Bichimi 60x84 1/4. Tnyms garniturasida. Ofset bosma.
Ofset qog'oz. Shartli bosma toboq 14,41 + 0,46 (qo'shimcha). Nashr toboq'i 15,0 + 0,46 (qo'shimcha).
Adadi 1000 nusxa. Bahosi shartnoma asosida.

«Ren-Poligraf» bosmaxonasida chop etildi. Toshkent. Muqimiy ko'chasi, 178-uy.

Buyurtma №1478



ISBN 978-9943-307-01-8